

Trinciamiscelatore trainato verticale
Vertical Cutter-Mixer Wagon

STURTI

TVs | TV2

nker



STURTI

drunker

Dunker TVs. Un carro miscelatore verticale semplicemente completo

Il carro trinciamiscelatore verticale DUNKER TVs, con l'affidabilità del proprio collaudato sistema di miscelazione e la robusta costruzione STORTI, concentra in se stesso:

- tecnologia d'avanguardia
- semplicità d'uso
- ridottissima manutenzione

L'elevata efficienza di taglio dei coltelli a sciabola garantisce un lavoro veloce con tutti i prodotti necessari per l'alimentazione zootecnica, anche se vengono inserite nel cassone rotoballe intere di foraggio particolarmente resistente.

I tempi di preparazione della miscelata risultano in questo modo molto contenuti, col vantaggio di ottenere un prodotto finale ben strutturato, soffice ed omogeneo, idoneo all'alimentazione di vacche da latte, vacche in asciutta, manze, bovini da ingrasso, pecore, capre, bufale, ecc.

In più, la possibilità di scegliere tra diverse cubature (8-10-12 m³), rende DUNKER TVs la macchina veramente ideale per la piccola e media azienda zootecnica.

Macchina accessoriata con impianto idraulico indipendente, impianto di pesatura, controcoltelli idraulici e ruote gemellate

Dunker TVs equipped with independent hydraulic system, electronic weighing system, hydraulic counterknives and twin wheels



Robusto controtelaio progettato per garantire l'affidabilità del carro anche nelle condizioni di lavoro più gravose

Robust construction designed to ensure reliability in the toughest working conditions



Dunker TVs. A simply complete vertical mixer wagon

The DUNKER TVS vertical cutter-mixer wagon, with the reliability of its tested mixing system and sturdy STORTI construction, offers:

- **State-of-the-art technology**
- **Ease of use**
- **Very low maintenance**

The high cutting efficiency of the cutter blades guarantees fast work with all the products necessary for livestock feeding, even if entire round bales of particularly resistant fodder are inserted in the tank.

The mixture preparation times are greatly reduced in this way, with the advantage of obtaining a final product that is well structured, soft, and homogenous, suitable for feeding milk cows, dry cows, heifers, feed cattle, sheep, goats, etc.

Additionally, the opportunity to choose among various capacities (8–10–12 m³), makes DUNKER TVs truly the ideal machine for small- and medium-sized agricultural livestock businesses.



TVs | TV2

A sinistra, controcoltello idraulico. A destra, controcoltello meccanico in 4 posizioni

*Left, hydraulic counter knives
Right, manual counterknives in four different positions*



**Dunker TVs.
Un carro miscelatore su misura**

**Dunker TVs.
Custom-built mixer wagon**



Timone ed occhio
regolabile in altezza
in diverse posizioni

*Adjustable drawbar and
drawbar eye*



Dunker TVs con scarico posteriore e ruote
singole 10.0/75 R15,3

*Dunker TVs equipped with rear discharge
and single wheels 10.0/75 R15,3*



Due tipologie di comandi: elettrici (a sinistra) e me-
cchanici flessibili al trattore (a destra)

*Two types of controls: electrical remote controls (left)
and mechanical cable remote controls (right)*



Piede di appoggio manuale
Manual foot rest



Piede di appoggio a comando oleodinamico collegato
all'impianto idraulico del trattore
*Hydraulic foot connected to tractor hydraulics
and controls*



Piede di appoggio a comando oleodinamico collegato
all'impianto idraulico del carro miscelatore
*Hydraulic foot connected to mixer wagon hydraulics
and controls*



Cambio a due velocità di rotazione coclea,
anche con leva in cabina trattore

*2 speed gearbox, also with mechanical cable remote
control (option)*

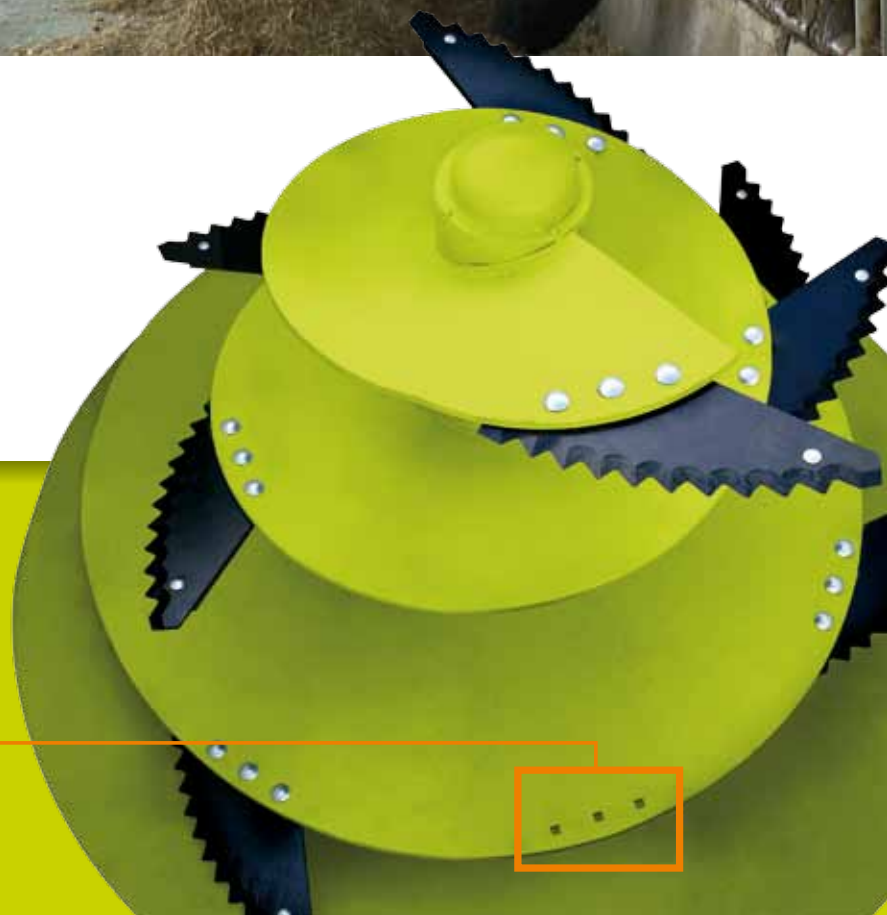

Coclea Dunker TVs con predisposizione
per coltello aggiuntivo

*Dunker TVs auger prefitted
for additional knife*

Dunker TV2. Per alte prestazioni

Dunker TV2 è un concentrato di tecnologia e prestazioni. Progettato per eccellere in ogni condizione di lavoro e per durare per lungo tempo, è realizzato con materiali particolarmente resistenti e monta componenti sovradimensionati. Dunker TV2 garantisce prestazioni ad alto livello in ogni situazione lavorativa.

Dunker TV2. For high performance

Dunker TV2 combines technology and performance. Designed to excel in all working conditions and to last long-term, it is made with particularly resistant materials and assembled with oversized components. It guarantees high level performance in every working situation.



Le **celle di pesatura** (Ø 54 mm), montate indipendentemente dal cassone e dal telaio, garantiscono maggiore precisione e durata

*Installation of **weighing cells** (Ø 54 mm) is independent from the tank and the frame thus enhancing durability and performance*



TVs | TV2
Prolunga di scarico
G6,5 a comando
idraulico

*Unloading extension
G6,5 hydraulically
operated*



LA TECNOLOGIA STORTI ESALTA E VALORIZZA IL TMR-UNIFEED

Solo una miscelazione di qualità eccellente può offrire un alimento appetibile per il bestiame, evidenziando tutti i vantaggi produttivi di questo sistema di alimentazione. Grazie a studi mirati all'ottenimento dell'unifeed "ideale", i trinciamiscelatori Storti, abbinati ad alimenti di qualità, forniscono una razione fresca, appetibile,

con un'adeguata forma fisica, in grado di assicurare la giusta ruminazione. Curare con attenzione questo aspetto consente il controllo delle fermentazioni ruminanti e una maggiore digeribilità della componente fibrosa della dieta. Tutte queste caratteristiche assicurano un maggior benessere dell'animale e quindi una maggiore produzione.

La Certificazione di Qualità ISO 9001:2008, rilasciata dal prestigioso Ente Svizzero SQS, è il riconoscimento tangibile di questa politica della Qualità.

The ISO 9001:2008 Quality certification, issued by the prestigious Swiss entity SQS, is the tangible recognition of this Quality policy.



Fascia rinforzata anti-usura per prolungare la vita della macchina
Reinforced wear-resistant strip to extend the machine life



Macchina con anello di contenimento
Machine equipped with hay ring



Il dispositivo programmabile per il controllo dei controcoltelli idraulici Cutter ACTIV riduce i tempi di lavoro e ottimizza le prestazioni di taglio e miscelazione. E' possibile programmare il tempo dell'intero ciclo di lavoro da zero a 99 minuti e il tempo di inserimento e disinserimento dei controcoltelli.

The programmable device "ACTIV CUTTER" for controlling the hydraulic counter knives reduces the work time and optimizes cutting and mixing performance. It is possible to program the time for the entire work cycle from zero to 99 minutes and the time for insertion and removal of the counter knives.



Coltelli standard (disponibili con o senza rivestimento al tungsteno)

Standard cutting blades (available with or without tungsten coating)

Coltelli più lunghi, con rivestimento al tungsteno, speciali per il taglio della fibra lunga

Special tungsten coated cutting blades, longer than the standard ones, in order to improve the cutting of long fibers.

STORTI TECHNOLOGY ENHANCES AND MAKES THE MOST OF TMR SCIENCE

Only a high quality mixed ration can offer a desirable feeding for the cattle, obtaining at the same time the advantages the TMR system provides.

Thanks to the research activity carried out with the aim of achieving the optimal TMR, Storti's mixer wagons, together with high quality feeding components, are able to

guarantee a fresh and desirable ration, with adequate physical characteristics in order to guarantee the correct rumination.

This allows a perfect control of the ruminal fermentations and an increased digestibility of TMR's fibrous part. All these factors assure a higher well-being of the cattle and a higher production performance.

dunker TVs | TV2

Vers. 0511 IT EN • Nell'interesse di un continuo sviluppo dei prodotti, Storti S.p.A. si riserva il diritto di cambiare in qualsiasi momento le specifiche e/o i prodotti stessi. Dati indicativi e non vincolanti per la casa costruttrice
 • Technical data and images are guideline only. In the effort to provide products that constantly meet client requirements, Storti S.p.A. reserves the right to apply updates at any time and without notice.

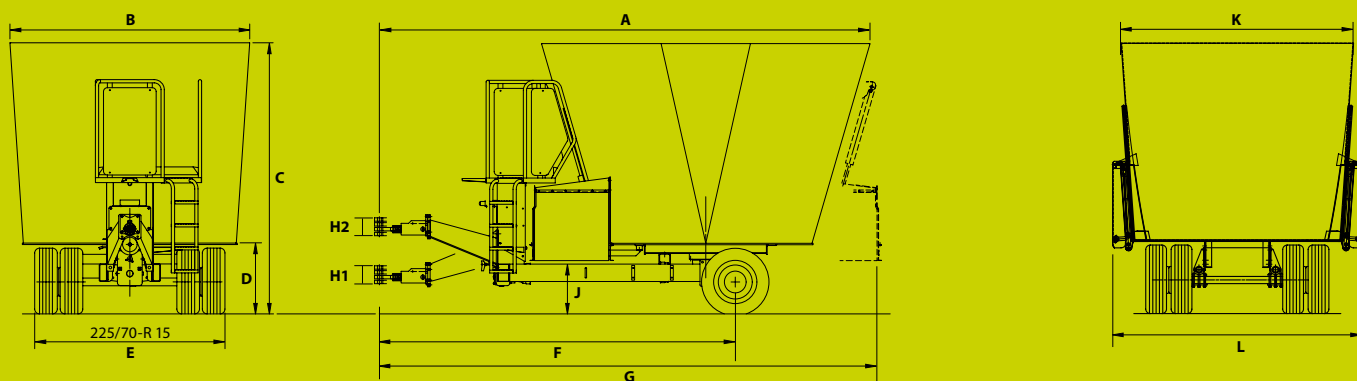

Dunker TVs

Dunker TVs PL

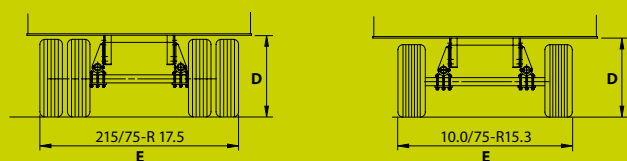

Dunker TVs	m ³	8	10	12
A	mm	4695	5030	5115
B	mm	2270	2450	2490
F	mm	3680	3680	3680
G	mm	5195	5195	5195
		10.0/75-R 15.3:		
C-D-E	mm	2510-805-1730	2735-805-1730	2.950
H1-H2	mm		405/555-900/1050	
J	mm		625	
		225/70-R 15:		
C-D-E	mm	2420-715-1960	2645-715-1960	2930-715-1960
H1-H2	mm		315/465-810/960	
J	mm		535	
		215/75-R 17.5:		
C-D-E	mm	2510-805-1960	2735-805-1960	3020-805-1960
H1-H2	mm		405/555-900/1050	
J	mm		625	
Peso a vuoto Empty weight	Kg	3.735	3.885	4.035
Peso a pieno carico Full load weight	Kg	6.500	6.500	6.500
Potenza richiesta Required power	KW/HP	42/57	50/68	57/77

Dunker TVs PL	m ³	8	10	12
K	mm	2550	2550	2550
L	mm	2665	2665	2665
Peso a vuoto Empty weight	Kg	3.735	3.885	4.035
Peso a pieno carico Full load weight	Kg	6.500	6.500	6.500
Potenza richiesta Required power	KW/HP	42/57	50/68	57/77

Dunker TV2	m ³	12	14	17	20
A	mm	5730	5730	5800	5890
B	mm	2500	2500	2900	2900
C	mm	2765	3015	3130	3430
D	mm	810	810	810	810
E	mm	2190	2190	2190	2190
F	mm	3980	3980	3980	3980
G	mm	655	655	655	655
Peso a vuoto Empty weight	Kg	4.800	5.000	5.500	5.700
Peso a pieno carico Full load weight	Kg	11.300	11.300	11.300	11.300
Potenza richiesta Required power	KW/HP	60/80	60/80	66/90	74/110

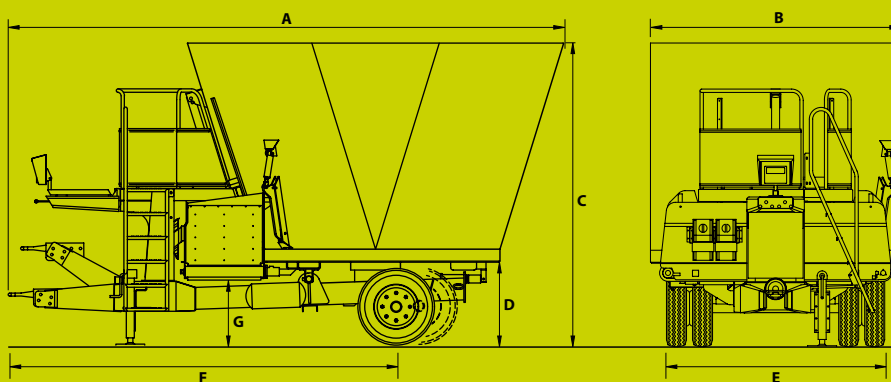

Dunker TV2

Rivenditore autorizzato
 Authorized Dealer

STORTI S.p.A.

37050 Belfiore (VR) ITALY
 Via Castelletto, 10
 Tel. +39 0456 134 311 Fax +39 0456 149 006
 info@storti.com