

MONOSEM

COMPAGNIE RIBOULEAU

NOTICE CONSOLE CS 7000 ISOBUS SEED MONITOR CS 7000 ISOBUS

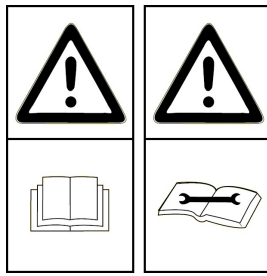



Cette notice est à lire attentivement avant montage et utilisation, elle est à conserver soigneusement. Pour plus d'informations, ou en cas de réclamation, vous pouvez appeler l'usine RIBOULEAU MONOSEM, numéro de téléphone en dernière page.

L'identification et l'année de fabrication de votre semoir se trouvent sur la boîte de distances centrale.

Par souci d'amélioration continue de notre production, nous nous réservons le droit de modifier sans préavis nos matériels qui de ce fait, pourront par certains détails être différents de ceux décrits sur cette notice.

NOTICE ORIGINALE

This manual should be read carefully before assembly and operation. It should be kept in a safe place. For further information or in the event of claims, please call the RIBOULEAU MONOSEM factory. You will find the telephone number on the last page of this manual.

The identification and year of manufacture of your planter are on the central gear box.

With the aim of continuously improving our products, we reserve the right to modify our equipment without notice. As a result, some elements may differ from those described in these instructions.

ORIGINAL INSTRUCTIONS

Lesen Sie sich vor Montage und Benutzung aufmerksam die Bedienungsanleitung durch und bewahren Sie sie sorgfältig auf. Für mehr Informationen oder bei Reklamationen können Sie sich mit der Fabrik RIBOULEAU MONOSEM in Verbindung setzen (Telefonnummer siehe letzte Seite).

Die Identifikation und das Herstellungsjahr Ihrer Sämaschine stehen auf dem mittleren Getriebe.

Da wir um eine ständige Verbesserung unserer Produkte bemüht sind, behalten wir uns das Recht vor, unsere Maschinen ohne Vorankündigung zu verändern. Manche Details können daher von den in dieser Anleitung beschriebenen abweichen.

ORIGINALBETRIEBSANLEITUNG

Deze handleiding moet vóór de montage en het gebruik aandachtig gelezen en zorgvuldig bewaard worden. Voor meer informatie, of in geval van een klacht, kunt u telefoneren naar de fabriek RIBOULEAU MONOSEM: het telefoonnummer staat op de laatste bladzijde.

De identificatie en het fabricatiejaar van uw zaaimachine bevinden zich op de centrale afstandsdoos.

In verband met doorlopende productverbetering behouden wij ons het recht voor ons materieel zonder voorafgaande kennisgeving te wijzigen, daarom kunnen bepaalde details verschillen van de beschrijving in deze handleiding.

OORSPRONKELIJKE GEBRUIKSAANWIJZING

Lea atentamente este folleto de instrucciones antes de montar y usar el equipo. Consérvelo cuidadosamente. Para más información, o en caso de reclamación, póngase en contacto con la planta de RIBOULEAU MONOSEM, cuyo número de teléfono aparece en la última página.

La identificación y el año de fabricación de la sembradora figuran en la caja de distancias central.

Al objeto de mejorar continuamente nuestra producción, nos reservamos el derecho de modificar sin previo aviso el material que en ciertos detalles pudiese ser diferente al descrito en estas instrucciones.

MANUAL ORIGINAL

Le seguenti istruzioni devono essere lette con attenzione prima del montaggio e dell'uso, e devono essere conservate con cura. Per maggiori informazioni, o in caso di reclami, potete contattare l'azienda RIBOULEAU MONOSEM, il cui numero di telefono è all'ultima pagina.

L'identificazione e l'anno di fabbricazione della vostra seminatrice si trovano sulla scatola di distanze centrale.

Al fine di migliorare continuamente la nostra produzione, ci riserviamo il diritto di modificare senza preavviso i nostri materiali; per questo motivo alcuni particolari potranno differire da quanto descritto in questa specifica.

ISTRUZIONI ORIGINALI

TABLE DES MATIÈRES

I.	INTRODUCTION	2
	INTRODUCTION	2
	EINLEITUNG	2
	INLEIDING	2
	INTRODUCCIÓN	2
	INTRODUZIONE	2
II.	DESCRIPTION	4
	DESCRIPTION	4
	BESCHREIBUNG	4
	BESCHRIJVING	4
	DESCRIPCIÓN	4
	DESCRIZIONE	4
III.	MONTAGE ET BRANCHEMENT	6
	MOUNTING AND CONNECTION	6
	MONTAGE UND ANSCHLUSS	6
	MONTAGE EN AANSLUITING	6
	MONTAJE Y CONEXIONES	6
	MONTAGGIO E COLLEGAMENTO	6
IV.	DESCRIPTION ET UTILISATION DE LA CONSOLE	29
	DESCRIPTION AND USE OF THE CONSOLE	29
	BESCHREIBUNG UND BENUTZUNG DER STEUERKONSOLE	29
	BESCHRIJVING EN GEBRUIK VAN DE CONSOLE	29
	DESCRIPCIÓN Y USO DE LA CONSOLA	29
	DESCRIZIONE E UTILIZZAZIONE DELLA CONSOLE	29
V.	ENTRETIEN ET RECHERCHE D'INCIDENTS	74
	MAINTENANCE AND TROUBLESHOOTING	75
	WARTUNG UND STÖRUNGEN	76
	ONDERHOUD EN VERHELPEM VAN STORINGEN	77
	MANTENIMIENTO Y BÚSQUEDA DE INCIDENTES	78
	MANUTENZIONE, RICERCA ED ELIMINAZIONE DEI GUASTI	79
VI.	ALARMES	80
	ALARMS.....	82
	DE ALARME.....	84
	ALARMEN	86
	ALARMAS.....	88
	ALLARMI	90
VII.	GARANTIE	92
	WARRANTY	92
	GARANTIE	92
	GARANTIE	92
	GARANTÍA	92
	GARANZIA	92
VIII.	MISE EN ROUTE RAPIDE	94
	QUICK START	95
	SCHNELLE INBETRIEBSETZUNG	96
	SNELLE INBEDRIJFSTELLING	97
	PUESTA EN MARCHA RÁPIDA	98
	MESSA IN MOTO RAPIDA	99
IX.	PIÈCES DE RECHANGE	101
	SPARE PARTS	101
	ERSATZTEILE	101
	ONDERDELEN	101
	PIEZAS DE REPUESTO	101
	PEZZI DI RICAMBIO	101



I. INTRODUCTION

Le contrôleur de semis MONOSEM CS 7000 IBOBUS est un appareil qui offre la **possibilité de moduler la densité de semis en continu depuis la cabine du tracteur**. Il se monte sur les semoirs NG Plus, MECA V4, NC, MS (sauf version C) et NX.

Le contrôleur est composé d'une console qui est installée sur le tracteur. Celle-ci est reliée au boîtier de contrôle (ECU) situé sur le semoir par un câble avec connecteur normalisé 9 pôles appelés IBOBUS. Des cellules photo-électriques sont installées sur chaque élément du semoir et sont raccordées au(x) boîtier(s) de contrôle. Le contrôleur est alimenté par la batterie (**12 volts**) du tracteur.

Le système de régulation hydraulique SeedDrive remplace la ou les boîtes de vitesses du semoir par un ou plusieurs moteurs hydrauliques qui entraînent les distributions.

La console contrôle en permanence la chute des graines des éléments d'un semoir de précision. Il surveille si le débit des graines est trop important (doubles) ou insuffisant (manques). De plus, en cas de déféctuosité du semis sur un ou plusieurs rangs ou d'un nombre insuffisant de graines semées, une alarme sonore informe l'utilisateur et un message apparaît sur l'afficheur, lui indiquant le numéro du ou des rangs concernés.

Le contrôleur MONOSEM CS 7000 possède donc les fonctions suivantes :

- Réglage de la **densité de semis** en continu.
- **Vitesse de travail** par radar.
- **Surface semée** totale ou partielle.
- **Comptage des graines** sur chaque rang.
- **Densité moyenne** par hectare.
- **Distance moyenne entre graines**.
- **Alarme à seuil programmable** par rapport à la densité moyenne.

En option, le contrôleur MONOSEM CS 7000 peut être équipé de coupures de rangs à commande électrique depuis la console. Des têtes débrayables sont alors montées sur les éléments semeurs correspondant aux rangs à couper.

I. INTRODUCTION

The seed controller MONOSEM CS 7000 IBOBUS is an appliance which makes it possible to **adjust the seed density seamless from the tractor cab**. It is mounted on seeders NG Plus, MECA V4, NC, MS (except version C) and NX.

The controller consists of a console mounted on the tractor and connected to the control unit (ECU) located on the seeder via a cable with 9-pole standard connector called IBOBUS. Photoelectric cells are fitted on each element of the seeder and connected to the control unit(s). The controller is fed via the (**12 volts**) battery of the tractor.

The hydraulic regulation system SeedDrive replaces the gearbox(es) of the seeder with one or more hydraulic motors which drive the feed mechanisms.

The console controls at any time the fall of the grains of the units of a precision seeder and monitors if the flowrate of the grains is too high (double seeds) or too low (missing seeds). Furthermore, in the event of any defective seeding on one or more rows or insufficient quantity of sown seeds, an acoustic alarm informs the user and a message appears on the display unit to show the relevant row(s).

The MONOSEM CS 7000 controller performs the following functions:

- Constant adjustment of the **seed density**.
- **Work speed** by radar.
- Total or partial **sown area**.
- **Counting of seeds** on each row.
- **Average density per hectare**.
- **Average distance between seeds**.
- **Alarm with programmable threshold** in relation with the average density.

The MONOSEM CS 7000 controller can be optionally equipped with row cut-off systems controlled electrically from the console. In this case disengageable heads are mounted on the sower elements corresponding to the rows to be cut-off.

I. EINLEITUNG

Das Säüberwachungsgerät MONOSEM CS 7000 ISOBUS ist ein Gerät, das für die **Einstellung der Sädichte laufend von der Kabine des Traktors** sorgt. Es läßt sich auf die Sämaschinen NG Plus, MECA V4, NC, MS (mit Ausnahme der Ausführung C) und NX montieren.

Das Säüberwachungsgerät besteht aus seiner Steuerkonsole, die auf dem Traktor aufgebaut wird. Die letztere wird an dem auf der Sämaschine angebrachten Kontrollkasten (ECU) durch ein Kabel mit einem sogenannten 9-poligen Standardverbinder ISOBUS angeschlossen. Auf jedem Säelement montierte Fotozellen werden an dem/den Kontrollkasten angeschlossen. Die Stromversorgung des Säüberwachungsgerätes erfolgt durch die Batterie (12 V) des Traktors.

Das hydraulische Regulierungssystem SeedDrive ersetzt das Wechselradgetriebe der Sämaschine durch einen oder mehrere Hydraulikmotoren, die die Sägehäuser antreiben. Die Steuerkonsole kontrolliert laufend die Ablegung der Saatgüter von den Elementen einer Präzisionssämaschine. Sie prüft, ob der Durchfluss der Körner zu hoch (Doppelbelegungen) oder zu niedrig (fehlende Körner). Weiterhin bei einer fehlerhaften Aussaat auf einer oder mehreren Reihen oder bei einer ungenügenden Zahl an gesäten Körnern wird der Bediener durch eine akustische Warnung informiert. Dabei erscheint eine Meldung auf dem Display, das ihm über die Nummer der betroffenen Reihe(n) unterrichtet.

Das Säüberwachungsgerät MONOSEM CS 7000 besitzt also die folgenden Funktionen:

- Laufende Einstellung der Sädichte
- **Arbeitsgeschwindigkeit** durch Radar
- **Gesäte Teil- oder Gesamtfläche**.
- **Kornzählung** auf jeder Reihe.
- **Durchschnittliche Sädichte** pro Hektar.
- **Durchschnittlicher Säabstand**.
- **Alarm mit programmierbarem Grenzwert** im Verhältnis zur durchschnittlichen Dichte.

Optional kann das Säüberwachungsgerät MONOSEM CS 7000 mit einem Reihenabschaltungssystem mit elektrischer Steuerung von der Konsole aus ausgestattet werden. Dabei werden auskuppelbare Köpfe auf die den abzuschaltenden Reihen entsprechenden Säelemente montiert.

I. INTRODUCCIÓN

El controlador de siembra MONOSEM CS 7000 ISOBUS es un aparato que ofrece la **posibilidad de modular la densidad de siembra en continuo desde la cabina del tractor**. Viene montado en las sembradoras NG Plus, MECA V4, NC, MS (salvo versión C) y NX.

El controlador consta de una consola instalada en el tractor y conectada a la caja de control (ECU) ubicada en la sembradora por un cable con conector normalizado 9 polos llamado ISOBUS. Células fotoeléctricas van instaladas en cada elemento de la sembradora y conectadas a la(s) caja(s) de consola. El controlador es alimentado por la batería (**12 voltios**) del tractor.

El sistema de regulación hidráulica SeedDrive se sustituye a la(s) cajas de velocidades de la sembradora por uno o varios motores hidráulicos que arrastran las distribuciones.

La consola controla constantemente la caída de los granos de los componentes de una sembradora de precisión. Controla si el caudal de los granos es demasiado elevado (dobles) o insuficiente (faltas). Además en caso de defectos de la siembra en una o varias líneas o de un número insuficiente de granos sembrados, una alarma acústica informa al usuario y un mensaje aparece en el visualizador para señalarle el número de la(s) líneas concernida(s).

El controlador MONOSEM CS 7000 posee pues las funciones siguientes:

- Ajuste de la **densidad de siembra** en continuo
- **Velocidad de trabajo** por radar
- **Superficie sembrada** total o parcial
- **Recuento de los granos** en cada línea
- **Densidad media** por hectárea
- **Distancia media entre granos**
- **Alarma con umbral programable** con respecto a la densidad media.

En opción el controlador MONOSEM CS 7000 puede ir equipado de cortes de líneas con mando eléctrico desde la consola. En tal caso cabezales desembragables van montados en los elementos sembradores correspondientes a las líneas que cortar.

I. INLEIDING

De zaaicontroller MONOSEM CS 7000 ISOBUS is een toestel waarmee de **uitzaaicconcentratie voortdurend vanuit de cabine van de tractor gemoduleerd kan worden**. Het toestel kan gemonteerd worden op de zaaimachines NG Plus, MECA V4, NC, MS (met uitzondering van het model C) en NX.

De controller is een console die op de tractor geïnstalleerd is. Deze console is aangesloten op het controletoestel (ECU) op de zaaimachine via een kabel met een standaard connector van 9 polen, de zogeheten ISOBUS. De fotocellen zijn op elk onderdeel van de zaaimachine geïnstalleerd en aangesloten op het (de) controletoestel(len). De controller wordt gevoed door de **12 volt** batterij van de tractor.

Het hydraulische regulatiesysteem SeedDrive vervangt de versnellingsbak(ken) op de zaaimachine door één of meerdere hydraulische motoren die de bedieningen aandrijven.

De console controleert voortdurend de uitzaaiing van de graankorrels vanaf de onderdelen van een 'state of the art' zaaimachine. Het paneel controleert of de toevoer van het graan te veel (dubbel) of te weinig is (onvoldoende). Bovendien wordt een functiestoring van de zaaimachine op één of meerdere rijen of een onvoldoende uitzaaiing van graankorrels aangegeven door een geluidsalarm en een bericht op de display, dat de gebruiker informeert op welke rij of rijen het probleem betrekking heeft.

De controller MONOSEM CS 7000 is uitgerust met één van de volgende functies:

- Instelling van de continue **uitzaaicconcentratie**.
- **Productiesnelheid** per radar.
- Totaal of gedeeltelijk **ingezaaid oppervlak**.
- **Zaadkorrelteller** op elke rij.
- **Gemiddelde concentratie** per hectare.
- **Gemiddelde afstand tussen de zaadkorrels**.
- **Alarm met instelbaar niveau** voor de gemiddelde concentratie.

De controller MONOSEM CS 7000 kan optioneel uitgerust worden met rijenonderbrekers vanaf de console. De afkoppelbare koppen worden vervolgens gemonteerd op zaai-elementen voor rijenonderbrekers.

I. INTRODUZIONE

Il monitor controllo semina MONOSEM CS 7000 ISOBUS è un apparecchio che permette **regolare la densità di semi in continuo a partire dalla cabina del trattore**. Viene montato nelle seminatrici NG Plus, MECA V4, NC, MS (salvo versione C) e NX.

Il monitor controllo consta di una console che è installata sul trattore. Quest'ultima è collegata alla scatola di controllo (ECU) ubicata sulla seminatrice da un cavo con connettore normalizzato a 9 poli chiamato ISOBUS. Cellule fotoelettriche vengono installate su ogni elemento della seminatrice e collegate alla/alle scatola/scatole di controllo. Il monitor controllo è alimentato dalla batteria (**12 volt**) del trattore.

Il sistema di regolazione idraulica SeedDrive sostituisce la/le scatola/scatole cambio velocità della seminatrice da uno o vari motori idraulici che trascinano le distribuzioni.

La console controlla ad ogni momento la discesa dei semi dagli elementi di una seminatrice di precisione, sorvegliando se la quantità dei semi risulta troppo importante (semi doppi) o insufficiente (semi mancanti). Inoltre nel caso di difetto della semina su una o varie file o di un numero insufficiente di semi seminati, un allarme sonoro informa l'utente e un messaggio compare sul visualizzatore per indicargli il numero della fila o delle file in questione.

Quindi il monitor controllo MONOSEM CS 7000 possiede le funzioni seguenti

- Regolazione della **densità di semi** in continuo.
- **Velocità di lavoro** tramite radar.
- **Superficie seminata** totale o parziale.
- **Conteggio dei semi** in ogni fila.
- **Densità media** per ettaro.
- **Distanza media tra semi**.
- **Allarme con soglia programmabile** rispetto alla densità media.

In opzione Il monitor controllo MONOSEM CS 7000 può essere dotato di tagli di file a comando elettrico a partire dalla console. In questo caso testate disinnestabili si montano negli elementi seminatori corrispondenti alle file da tagliare.



Fig. 1



Fig. 2



Fig. 3



Fig. 4



Fig. 5

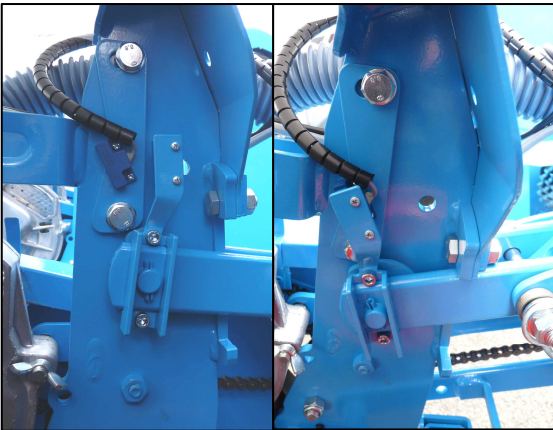

Fig. 6

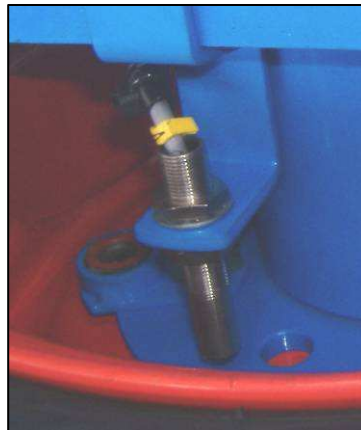

Fig. 7



Fig. 8



Fig. 9



Fig. 10



Fig. 11



Fig. 12



Fig. 13

II. DESCRIPTION

Le système se compose des éléments suivants :

- une console à installer dans la cabine du tracteur (Fig.1).
- un module principal (boîtier de contrôle ECU) (Fig.2).
- un radar (Fig.3).
- un faisceau tracteur (Fig.4).
- un faisceau semoir (Fig.5).
- deux capteurs de fin de course sur élément (Fig.6).
- un capteur de roue (Fig.7).
- des cellules photo-électriques (Fig.10 à 13) à installer sur chaque élément semeur avec leur faisceau pieuvre (Fig.8).
- des têtes débrayables d'élément (option) (Fig.9).

Voici les différentes cellules photo-électriques :

- cellule NG+ et NX (Fig.10).
- cellule MS (Fig.11).
- cellule NC (Fig.12).
- cellule MECA V4 (Fig.13).

II. DESCRIPTION

The system includes the following elements:

- a console to be mounted in the tractor's (Fig.1).
- a main module (checking unit ECU) (Fig.2).
- a radar (Fig.3).
- a tractor harness (Fig.4).
- a seeder harness (Fig.5).
- two travel end sensors on the element (Fig.6).
- a wheel sensor (Fig.7).
- photoelectric cells (Fig. 10 to 13) to be mounted on each sower element with their complete harness (Fig.8).
- disengageable unit heads (option) (Fig.9).

Here are the different photoelectric cells:

- cell NG+ et NX (Fig.10).
- cell MS (Fig.11).
- cell NC (Fig.12).
- cell MECA V4 (Fig.13).

II. BESCHREIBUNG

Das System besteht aus den folgenden Elementen:

- einer in die Traktorkabine zu montierenden Konsole (Abb.1).
- einem Hauptmodul (Kontrollkasten ECU) (Abb.2).
- einem Radar (Abb.3).
- einem Traktorkabelbündel (Abb.4).
- einem Sämaschinenkabelbündel (Abb.5).
- zwei Sensoren der Endstellung auf Element (Abb.6).
- einem Radsensor (Abb.7).
- Fotozellen (Abb.10 bis 13), die auf auf jedes Säelement mit ihrem Gesamtkabelbündel (Abb.8) anzubringen sind.
- auskuppelbaren Elementsköpfen (optional) (Abb.9).

Hier sind die verschiedenen Fotozellen:

- Zelle NG+ und NX (Abb.10).
- Zelle MS (Abb.11).
- Zelle NC (Abb.12).
- Zelle MECA V4 (Abb.13).

II. BESCHRIJVING

Het systeem bestaat uit de volgende onderdelen:

- een console dat in de cabine van de tractor gemonteerd moet worden (Fig.1).
- een hoofdmodule (controletoeestel ECU) (Fig.2).
- een radar (Fig.3).
- een elektrische kabelbundel voor de tractor (Fig.4).
- een elektrische kabelbundel voor de zaaimachine (Fig.5).
- 2 sensoren na werkuitvoering op een onderdeel (Fig.6).
- wielsensor (Fig.7).
- fotocellen (Fig.10 à 13) die op elk onderdeel van de zaaimachine geïnstalleerd moeten worden en de achtarmige elektrische kabelbundel (Fig.8).
- afkoppelbare koppen op een onderdeel (optie) (Fig.9).

Hierna is de lijst weergegeven van de verschillende fotocellen:

- cel NG+ en NX (Fig.10).
- cel MS (Fig.11).
- cel NC (Fig.11).
- cel MECA (Fig.11).

II. DESCRIPCIÓN

El sistema se compone de los elementos siguientes:

- una consola que montar en la cabina del tractor (Fig.1).
- un módulo principal (caja de control ECU) (Fig.2).
- un radar (Fig.3).
- un haz tractor (Fig.4).
- un haz sembradora (Fig.5).
- dos captadores de fin de carrera en elemento (Fig.6).
- un captador de rueda (Fig.7).
- células fotoeléctricas (Fig.10 à 13) que montar en cada elemento sembrador con su haz completo (Fig.8).
- cabezales desembragables de elemento (opción) (Fig.9).

Éstas son las diferentes células fotoeléctricas:

- célula NG+ y NX (Fig.10).
- célula MS (Fig.11).
- célula NC (Fig.12).
- célula MECA V4 (Fig.13).

II. DESCRIZIONE

Il sistema consta degli elementi seguenti :

- una console da installare nella cabina del trattore (Fig.1).
- un modulo principale (scatola di controllo ECU) (Fig.2).
- un radar (Fig.3).
- un fascio trattore (Fig.4).
- un fascio seminatrice (Fig.5).
- due sensori fine corsa sull'elemento (Fig.6).
- un sensore di ruota (Fig.7).
- cellule fotoelettrici (Fig.10 a 13) da installare su ogni elemento seminatore con il loro fascio completo (Fig.8).
- testate disinnestabili di elemento (opzione) (Fig.9).

Ecco le differenti cellule fotoelettrici :

- cellula NG+ e NX (Fig.10).
- cellula MS (Fig.11).
- cellula NC (Fig.12).
- cellula MECA V4 (Fig.13).

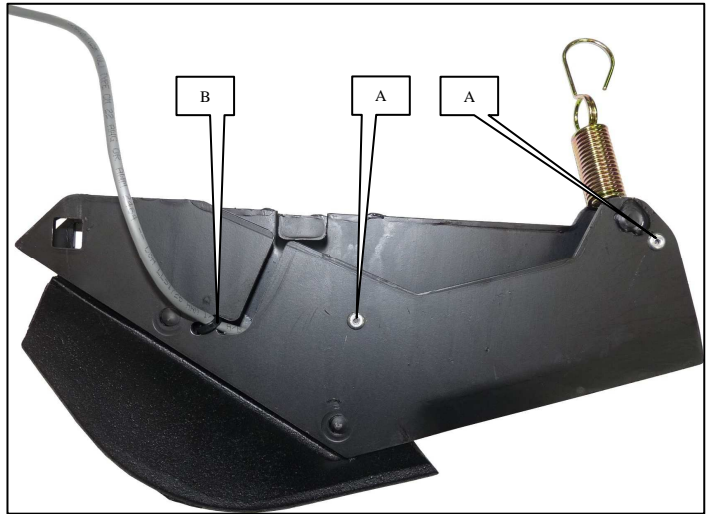
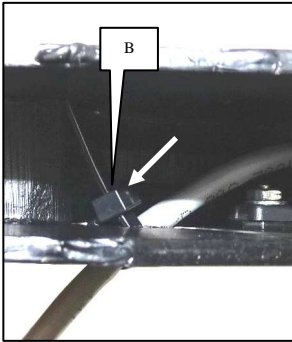
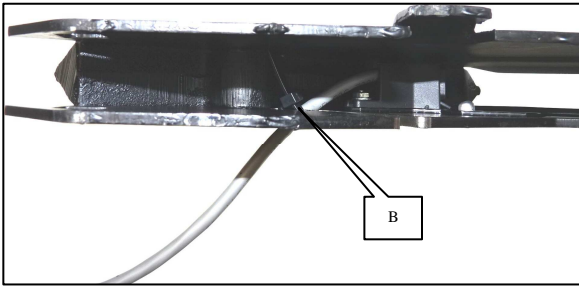

Fig. A



III. MONTAGE ET BRANCHEMENT

1. Montage de la cellule sur l'élément semeur

a) Montage sur semoir MECA V4

La cellule photo-électrique doit être fixée dans le soc à l'aide de 2 rivets 4 x 10, logés dans les 2 trous A comme présenté ci-contre. Le collier B permet de fixer le fil au soc.

ATTENTION : veillez à disposer le fil, de manière à ce qu'il ne soit pas coincé lors du montage du soc sur le boîtier de distribution.

Monter ensuite le soc sur l'élément semeur MECA V4.

La fixation du câble de la cellule sur l'élément doit se faire soc ouvert à fond pour que le câble ne subisse aucune contrainte (fig.A).

III. MOUNTING AND CONNECTION

1. Mounting of the cell on the sower element

a) Mounting on the MECA V4 seeder

The photoelectric cell must be secured in the shoe using two 4x10 rivets, housed in the two holes marked A as shown below. The plastic wrap marked B is used to hold the wire.

WARNING : be careful to arrange the wire so it is not pinched when the base is mounted on the metering box.

Next mount the shoe on the MECA V4 sower unit.

The sensor cable must be fitted on the unit, when the shoe is completely open, to be sure that the cable has no stress (Fig. A).

III. MONTAGE UND ANSCHLUSS

1. Montage der Zelle auf das Säelement

a) Montage auf eine Sämaschine MECA V4

Befestigen Sie die photoelektrische Zelle an der Schar mit 2 Nieten 4 x 10, die wie hier unten abgebildet in die 2 Löcher A eingesetzt werden müssen.

ACHTUNG: Achten Sie darauf das Kabel so auszulegen, dass es während der Montage der Schar auf das Sägehäuse nicht eingeklemmt werden kann.

Montieren Sie anschließend die Schar auf das Säelement MECA V4.

Das Kabel Anlage auf der Zelle Element muss vollständig geöffnet werden, um die Kabelpflug nicht gezwungen.

III. MONTAGE EN AANSLUITING

1. Montage van de fotocel op het zaaielement

a) Montage op zaaielement type MECA V4

De fotocel wordt in de zaaikouter bevestigd met behulp van 2 klinknagels 4 x 10, die in de 2 gaten A geplaatst worden, zoals weergegeven op de tekening hieronder.

OPGEPAST : Plaats de draad zodanig dat deze niet geklemd kan raken bij het monteren van de kouter op het distributiehuis.

Monteer de kouter vervolgens op het zaaielement MECA V4.

De kabelverbinding op de cel-element moet volledig worden geopend om de kabel ploeg niet gedwongen.

III. MONTAJE Y CONEXION

1. Montaje de la célula en el elemento sembrador

a) Montaje sobre sembradora MECA V4

- La célula fotoeléctrica debe fijarse en la reja con 2 remaches 4 x 10, alojados en los 2 agujeros A como en la siguiente figura.

ATENCIÓN : Colocar el hilo de manera que no se quede enganchado durante el montaje de la reja en la caja de distribución.

Montar la reja en el elemento sembrador MECA V4.

La instalación del cable en el elemento de celda deben estar totalmente abiertas para el cable no forzados.

III. MONTAGGIO E COLLEGAMENTO

1. Montaggio della cellula sull'elemento che semina

a) Montaggio sulla seminatrice MECA V4

- La cellula fotoelettrica deve essere fissata sul vomere con i tre rivetti 4 x 10, sistemati nei tre buchi A come mostrato qui di seguito.

ATTENZIONE : Assicuratevi di sistemare il filo in modo che non sia inceppato al momento del montaggio del vomere sulla scatola di distribuzione.

Montate in seguito il vomere sull'elemento seminatore MECA V4.

L'attacco al cavo sull'elemento cella deve essere completamente aperti ad arare il cavo non forzato.



B C C

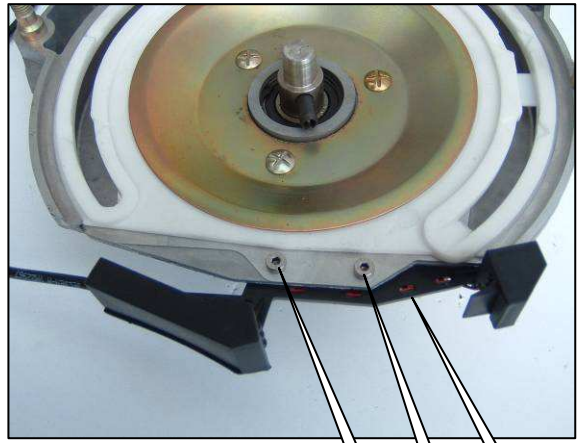

C C B

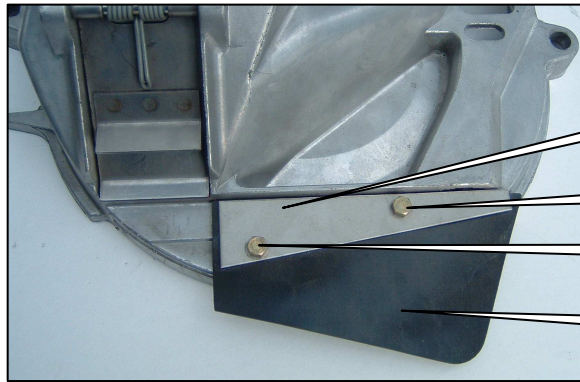

F
E
E
D

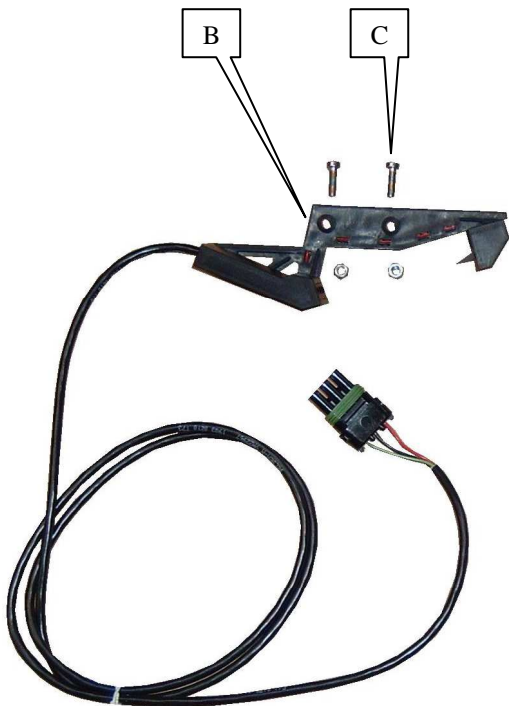

B C

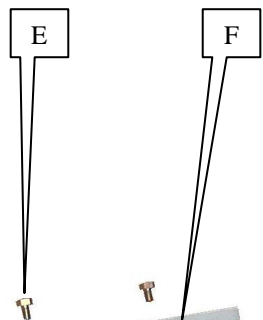

E F

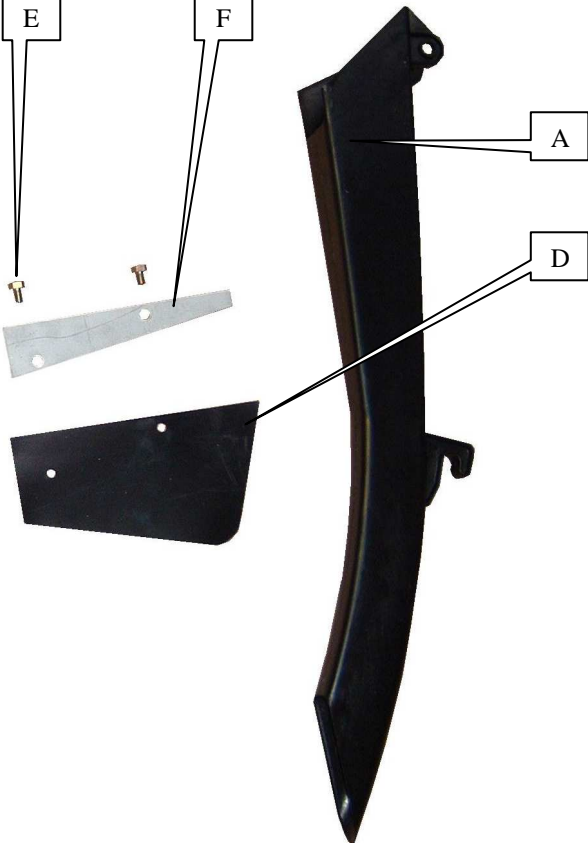

A
D

b) Montage sur semoir NG Plus 3 (avant 2006)

- Enlever le couvercle du boîtier et la distribution.
- Démonter une roue de jauge et un disque.
- Démonter la descente de graines en plastique noir (axe, puis goupille).
- Monter la nouvelle descente A ref. 7079.a (crochet en bas, axe plus goupille en haut).
- Monter la cellule B à l'aide des deux boulons C.
- Monter la bavette de protection D (ref. 6240) sur le couvercle de distribution à l'aide des vis E (HM 5 x 8) sans oublier la tôle F (ref. 6241) comme présenté ci-dessous.
- Remonter le disque, la roue de jauge, la distribution et le couvercle de boîtier.
- S'assurer que le disque et le couvercle ne touchent pas à la descente de la graine.

b) Mounting on the NG Plus 3 seeder (before 2006)

- Remove the unit's cover and the feed mechanism.
- Remove the depth wheel and the disk.
- Remove the black plastic grain chute (axle, then pin).
- Mount the new grain chute A ref. 7079.a (hook down, axle plus pin up).
- Mount cell B using the two bolts marked C.
- Mount protection flap D (ref. 6240) on the feed mechanism's cover using the screws marked E (5 x 8 HM), not forgetting metal plate F (ref. 6241), as shown below.
- Remount the disk, the depth wheel, the feed mechanism and the unit's cover.
- Check that the disk and the cover are not touching the grain chute.

b) Montage auf eine Sämaschine NG Plus 3 (vor 2006)

- Nehmen Sie den Deckel des Sägehäuses ab.
- Nehmen Sie ein Furchenrad und eine Scheibe ab
- Nehmen Sie den Zulauf aus schwarzem Plastik ab (erst die Achse, dann den Stift).
- Montieren Sie den neuen Zulauf A Ref. 7079.a (Haken nach unten, Achse und Stift nach oben).
- Bringen Sie die Zelle B mit den zwei Bolzen C an.
- Montieren Sie, wie es hier unten gezeigt wird, die Schutzplatte D (Ref. 6240) auf den Deckel des Sägehäuses. Benutzen Sie dazu die Schrauben E (HM 5 x 8) und vergessen Sie das Blech F (Ref. 6241) nicht.
- Bringen Sie die Scheibe, das Furchenrad, das Sägehäuse und dessen Deckel wieder an.
- Vergewissern Sie sich, dass die Scheibe und der Deckel den Zulauf nicht berühren.

b) Montage op zaaielement type NG Plus 3 (voor 2006)

- Verwijder het deksel van het distributiehuis en verwijder het distributiemechanisme.
- Demonteer een dieptemeterwiel en een schijf.
- Demonteer het zwarte plastic zaadkorrelafvoerstuk (as, vervolgens borgpen).
- Monteer het nieuwe zaadkorrelafvoerstuk A ref. 7079.a (haak beneden, as en borgpen boven).
- Monteer de fotocel B met behulp van de twee bouten C, zoals aangegeven in de tekening hieronder.
- Bevestig de beschermstrip D (ref. 6240) op het deksel van het distributiehuis met behulp van de schroeven E (HM 5 x 8), zonder hierbij de bevestigingsplaat F (ref. 6241) te vergeten, en zoals aangegeven in de tekening hieronder.
- Monteer vervolgens opnieuw de schijf, het dieptemeterwiel, het verdeelmechanisme en het deksel van het distributiehuis.
- Controleer dat de schijf en het deksel niet tegen het zaadkorrelafvoerstuk komen.

b) Montaje sobre sembradora NG Plus 3 (antes de 2006)

- Quitar la tapa de la caja y la distribución.
- Desmontar una rueda de control y un disco
- Desmontar el descenso de granos de plástico negro (eje y pasador).
- Montar el nuevo descenso A ref. 7079.a (gancho abajo, eje y pasador arriba).
- Montar la célula B con los dos tornillos C.
- Montar la solapa de protección D (ref. 6240) sobre la tapa de distribución con los tornillos E (HM 5 x 8) sin olvidar la chapa F (ref. 6241) como se indica en la siguiente figura.
- Volver a montar el disco, la rueda, la distribución y la tapa de la caja.
- Asegurarse de que el disco y la tapa no tocan el descenso del grano.

b) Montaggio sulla seminatrice NG Plus 3 (prima del 2006)

- Togliere il coperchio della scatola e la distribuzione.
- Smontare una ruota di calibro e un disco
- Smontare la discesa dei semi in plastica nera (prima l'asse, poi la bietta).
- Montare la nuova discesa A rif. 7079.a (gancio in basso, asse più bietta in alto).
- Montare la cellula B con i due bulloni C come mostrato qui di seguito.
- Montare la bavetta di protezione D (ref. 6240) sul coperchio di distribuzione con viti E (HM 5 x 8) senza dimenticare la lamiera F (ref. 6241) come mostrato qui di seguito.
- Rimontare il disco, la ruota di calibro, la distribuzione e il coperchio del corpo.
- Assicuratevi che il disco e il coperchio non si tocchino alla discesa del seme.

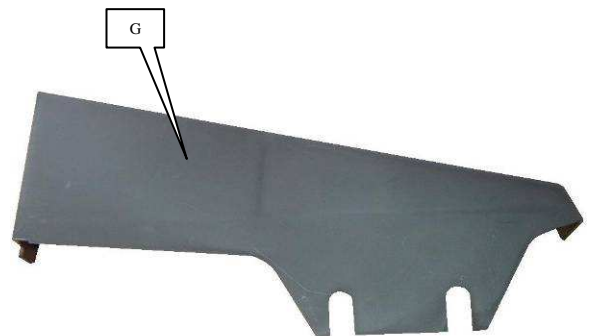
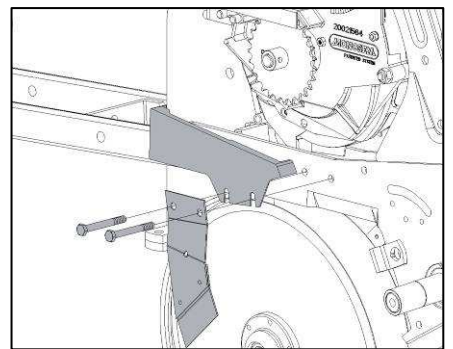
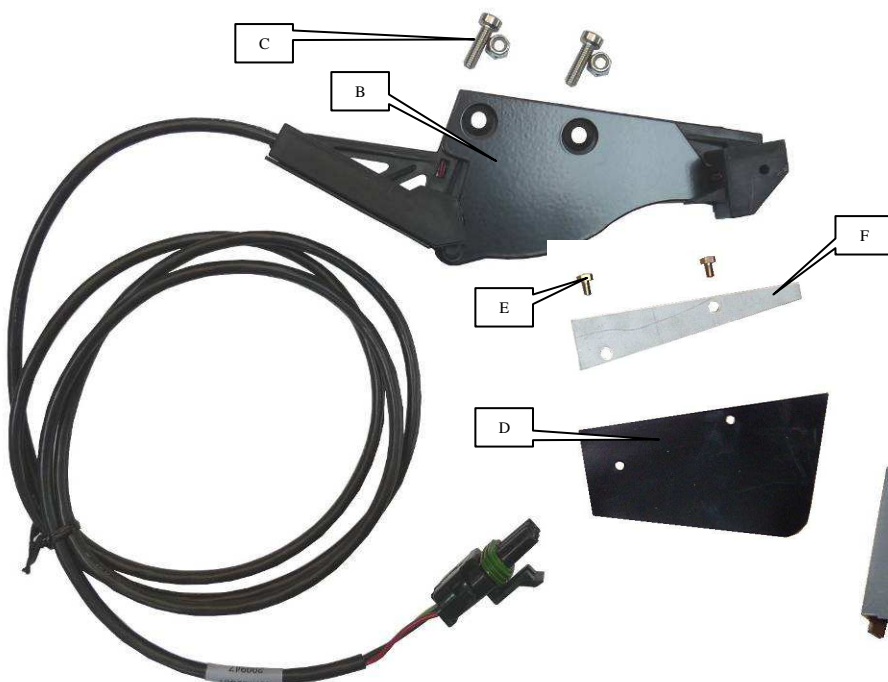
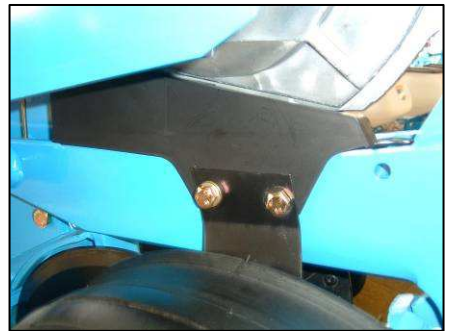
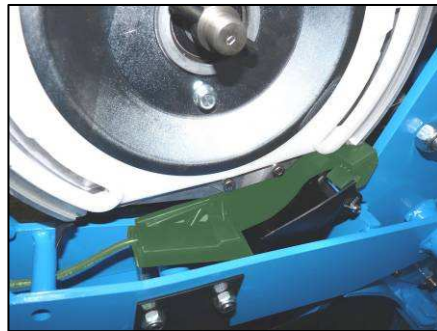
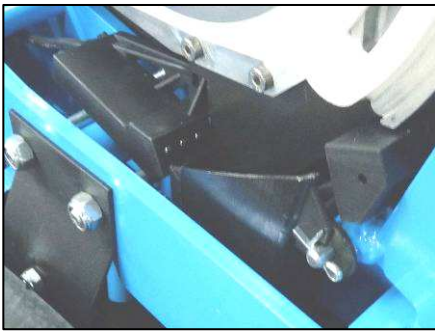
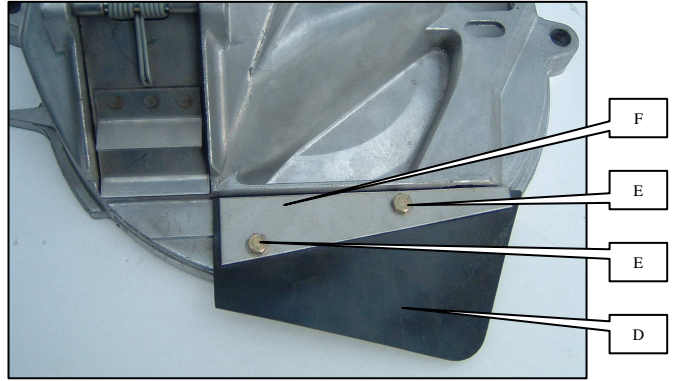
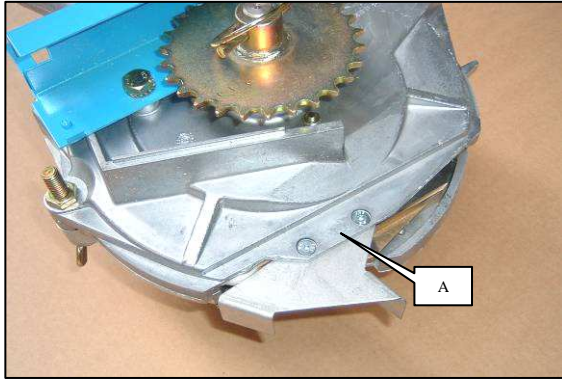
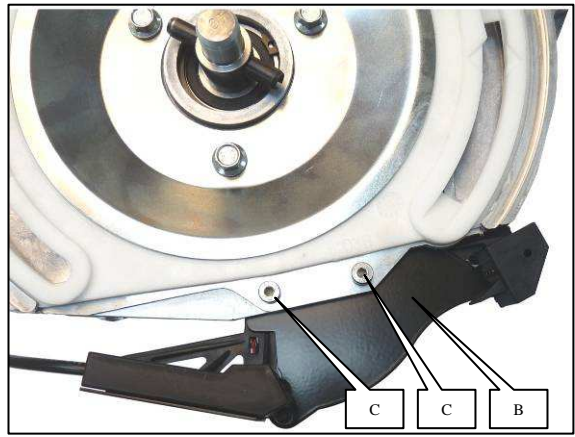
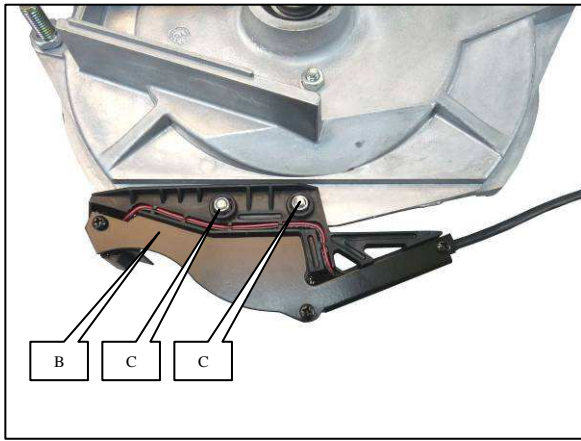

b) Montage sur semoir NG Plus 4 (à partir de 2006)

- Enlever le couvercle du boîtier et la distribution.
- Retirer la tôle de protection A.
- Monter la cellule B à l'aide des deux boulons C.
- Monter la bavette de protection D (réf. 6240) sur le couvercle de distribution à l'aide des vis E (HM 5 x 8) sans oublier la tôle F (réf. 6241).
- Monter le carter de cellule G (réf. 7263) entre le décrottoir de disque gauche et le corps d'élément.
- Remonter la distribution et le couvercle de boîtier.

b) Mounting on the NG Plus 4 seeder (from 2006)

- Remove the unit's cover and the feed mechanism.
- Remove the protective metal plate A.
- Mount cell B using the two bolts marked C.
- Mount protection flap D (ref. 6240) on the feed mechanism's cover using the screws marked E (5 x 8 HM), not forgetting metal plate F (ref. 6241).
- Mount the cell guard G (ref. 7263) between the left disk scraper and the element's body.
- Remount the feed mechanism and the unit's cover.

b) Montage auf eine Sämaschine NG Plus 4 (ab 2006)

- Nehmen Sie den Deckel des Sägehäuses ab. Entfernen Sie das Schutzblech A.
- Bringen Sie die Zelle B mit den zwei Bolzen C an.
- Montieren Sie die Schutzplatte D (Ref. 6240) auf den Deckel des Sägehäuses. Benutzen Sie dazu die Schrauben E (HM 5 x 8) und vergessen Sie das Blech F (Ref. 6241) nicht.
- Montieren Sie das Zellengehäuse G (Ref. 7263) zwischen den linken Schmutzabstreifer der Scheibe und den Elementenkörper.
- Bringen Sie das Sägehäuse und dessen Deckel wieder an.

b) Montage op zaaielement type NG Plus 4 (vanaf 2006)

- Verwijder het deksel van het distributiehuis en verwijder het distributiemechanisme. Verwijder de beschermkap A.
- Monteer de fotocel B met behulp van de twee bouten C, zoals aangegeven in de tekening hieronder.
- Bevestig de beschermstrip D (rif. 6240) op het deksel van het distributiehuis met behulp van de schroeven E (HM 5 x 8), zonder hierbij de bevestigingsplaat F (rif. 6241) te vergeten.
- Monteer het carter van cel G (rif. 7263) tussen de linkse schijfschraper en de schacht.
- Monteer opnieuw het distributiemechanisme en de deksel van het distributiehuis.

b) Montaje sobre sembradora NG Plus 4 (a partir de 2006)

- Quitar la tapa de la caja y la distribución.
- Retirar la placa de protección A.
- Montar la célula B con los dos tornillos C.
- Montar la solapa de protección D (ref. 6240) sobre la tapa de distribución con los tornillos E (HM 5 x 8) sin olvidar la chapa F (ref. 6241).
- Montar el cárter de célula G (ref. 7263) entre el limpiabarros de disco izquierdo y el cuerpo del elemento.
- Volver a montar la distribución y la tapa de la caja.

b) Montaggio sulla seminatrice NG Plus 4 (dal 2006)

- Togliere il coperchio dalla scatola e la distribuzione.
- Rimuovere la lamiera di protezione A.
- Montare la cellula B servendosi dei due bulloni C.
- Montare la bavetta di protezione D (rif. 6240) sul coperchio della distribuzione con le viti E (HM 5 x 8), facendo attenzione a non dimenticare la lamiera F (rif. 6241).
- Montare il carter della cellula G (rif. 7263) tra il raschietto del disco sinistro e il corpo dell'elemento.
- Rimontare la distribuzione e il coperchio della scatola.

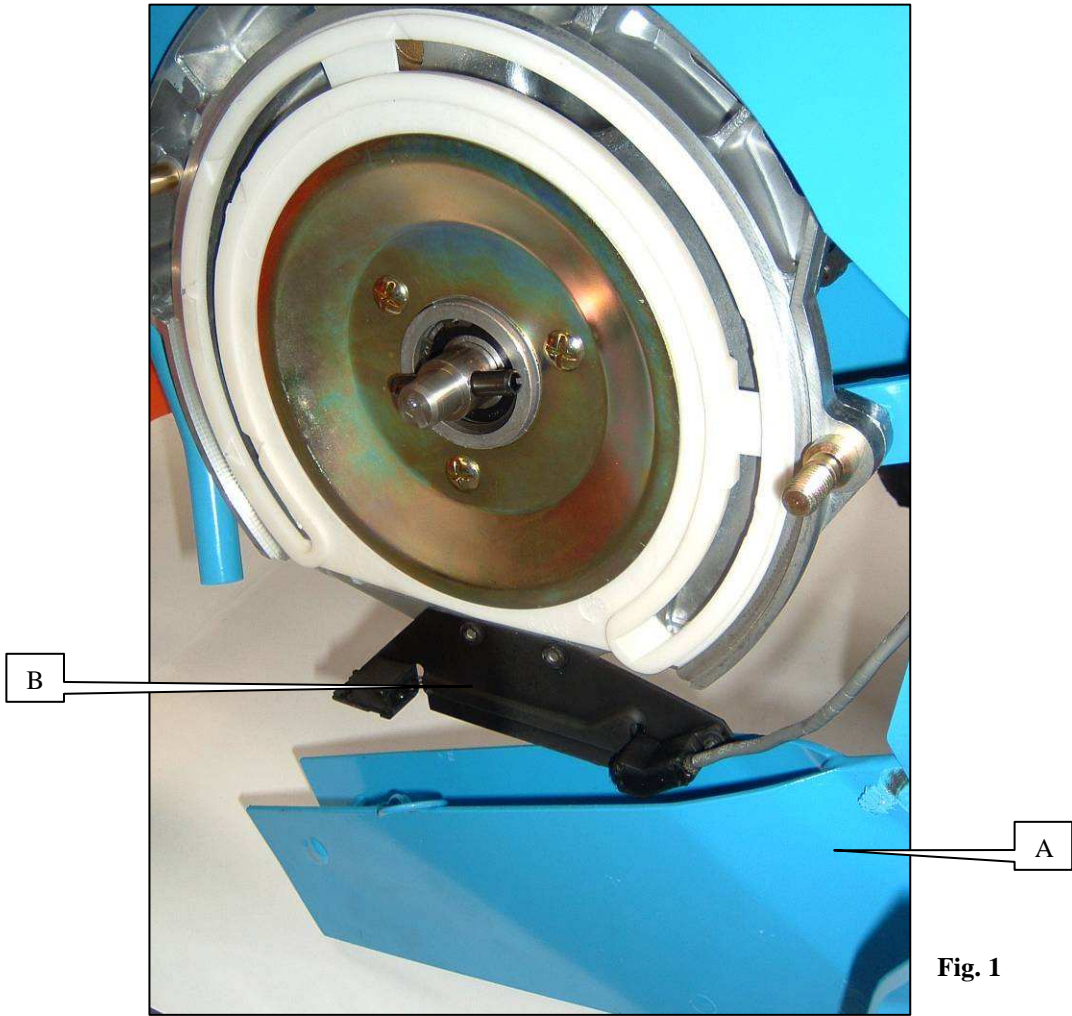

Fig. 1

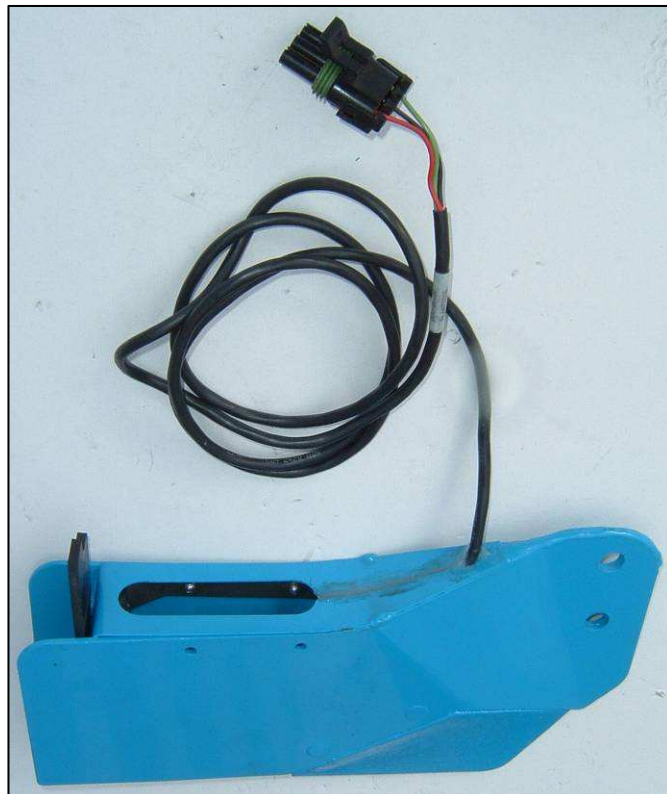

Fig. 2

c) Montage sur semoir NC (Fig.1)

- Baisser le soc A.
- Enlever le couvercle du boîtier et la distribution.
- Monter la cellule B à l'aide des deux vis fournies comme présenté ci-contre.
- Remonter la distribution, le couvercle du boîtier et le soc.

d) Montage sur semoir MS (Fig.2)

La cellule est montée d'usine dans le soc.

Le soc équipé d'une cellule se monte en lieu et place du soc standard.

ATTENTION

Quel que soit le modèle de semoir, veillez à disposer les fils de manière à ce qu'ils ne soient pas coincés lors du montage ou de l'utilisation. Des colliers permettent de fixer les fils aux endroits nécessaires.

c) Mounting on a NC seeder (Fig.1)

- Lower shoe A.
- Remove the unit's cover and the feed mechanism.
- Mount cell B using the two screws provided, as shown below.
- Remount the feed mechanism, the unit's cover and the shoe.

d) Mounting on a MS seeder (Fig.2)

The cell is mounted in the shoe in the factory.

The shoe equipped with a cell is mounted in place of the standard shoe.

WARNING!

Whatever the seeder model, make sure that the wires are arranged so that they are not pinched during mounting or use. The wires may be secured in the necessary places using clamps.

c) Montage auf eine Sämaschine NC (Abb.1)

- Senken Sie die Schar A.
- Nehmen Sie den Deckel des Sägehäuses ab.
- Bringen Sie die Zelle B mit Hilfe der mitgelieferten Schrauben an (siehe Abbildung).
- Bringen Sie das Sägehäuse, dessen Deckel und die Schar wieder an.

d) Montage auf eine Sämaschine MS (Abb.2)

Die Zelle wird schon in der Fabrik in die Schar hineinmontiert.

Montieren Sie die mit einer Zelle ausgestattete Schar genau an Ort und Stelle der Standardschar.

ACHTUNG!

Egal um welches Sämaschinenmodell es sich handelt, achten Sie stets darauf die Kabel so auszulegen, dass Sie weder während der Montage noch bei der Benutzung eingeklemmt werden können. An den Stellen wo es nötig ist, können die Kabel mit Ringen befestigt werden.

c) Montage op zaaielement type NC (Fig.1)

- Laat de kouter A naar beneden zakken.
- Verwijder het deksel van het distributiehuis en verwijder het distributiemechanisme.
- Monteer de fotocel B met behulp van de twee meegeleverde schroeven, zoals aangegeven in de tekening hieronder.
- Monteer vervolgens opnieuw het distributiemechanisme, het deksel van het distributiehuis en de kouter.

d) Montage op zaaielement type MS (Fig.2)

De fotocel wordt in de fabriek in de kouter gemonteerd.

De met fotocel uitgeruste kouter wordt gemonteerd in de plaats van de standaard kouter.

OPGEPAST!

Ongeacht het model van zaaielement moet men er steeds op letten de draden zodanig te plaatsen dat deze nooit geklemd kunnen raken tijdens het monteren of tijdens het werken met de machine. Gebruik binders om waar nodig de draden vast te maken aan het chassis.

c) Montaje sobre sembradora NC (Fig.1)

- Bajar la reja A.
- Quitar la tapa de la caja y la distribución.
- Montar la célula B con los dos tornillos suministrados como se indica en la figura siguiente.
- Volver a montar la distribución, la tapa de la caja y la reja.

d) Montaje sobre sembradora MS (Fig.2)

La célula viene montada de fábrica en la reja.

La reja equipada con una célula se monta en lugar de la reja estándar.

¡ ATENCIÓN !

Independientemente del modelo de sembradora, colocar los hilos de manera que no se enganchen durante el montaje o el uso. Se pueden fijar los hilos en los lugares necesarios mediante bridas.

c) Montaggio su seminatrice NC (Fig.1)

- Abbassate il vomere A.
- Togliete il coperchio del corpo e la distribuzione.
- Montate la cellula B con le due viti in dotazione come mostrato qui di seguito.
- Rimontate la distribuzione, il coperchio del corpo e il vomere

d) Montaggio su seminatrice MS (Fig.2)

La cellula è già inserita nel vomere.

Il vomere con cellula si monta al posto del vomere standard.

ATTENZIONE !

Qualunque sia il modello della seminatrice, assicuratevi di predisporre i fili in modo che non si inceppino durante il montaggio o l'utilizzo. Due fascette permettono di fissare i fili nei punti necessari.

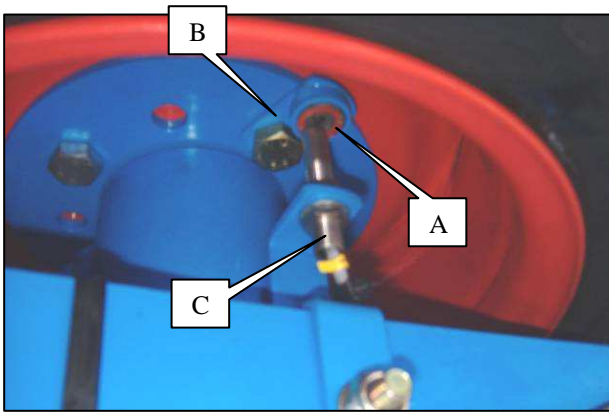

Fig. 1

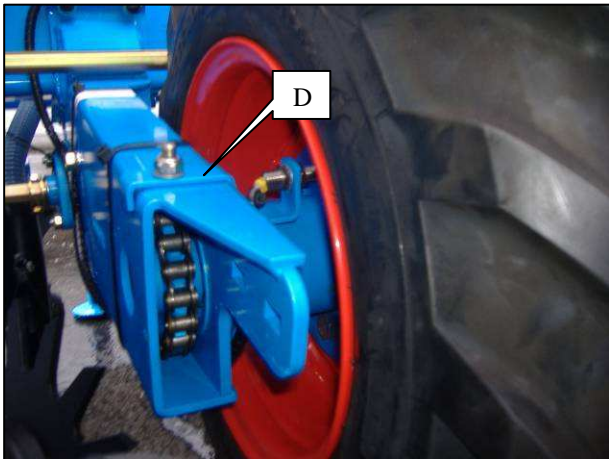

Fig. 2

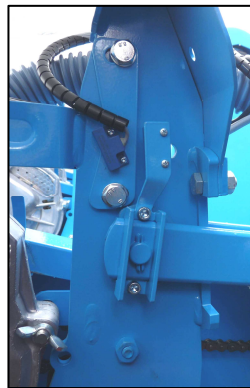
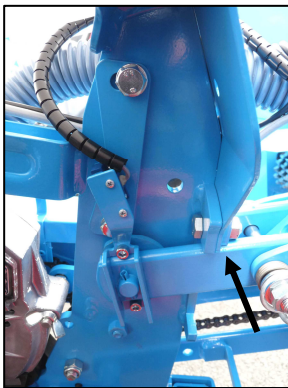

Fig. 3

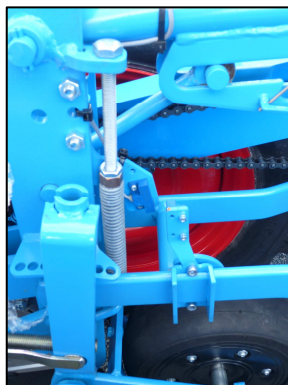

Fig. 4



Fig. 5

2. Montage du capteur de roue

- Positionner les deux aimants A sur leurs supports B (Fig.1), la face rouge de l'aimant doit être positionnée face au capteur de roue C, puis fixer les deux supports sur la roue en les positionnant à 180° l'une de l'autre par rapport au centre de la roue.

- Le capteur de roue doit être monté sur le bloc roue à l'aide d'une patte de fixation D (Fig.2) et la distance entre le capteur et les aimants est de 4 mm.

- Il est nécessaire après montage et avant chaque utilisation de vérifier le bon fonctionnement électrique et mécanique.

3. Montage des capteurs de fin de course.

NG Plus 4 (Fig.3).

Inversion de la cale sur l'élément NG Plus 4

MECA V4 (Fig.4).

NX2 (Fig.5).

2. Mounting the wheel sensor

- Place the two magnets A on their bracket B (Fig 1). The red face of the magnet shall be located in front of the wheel sensor C. Then secure both brackets on the wheel placing them 180° the one with the other in relation with the centre of the wheel.

- The wheel sensor shall be mounted on the wheel unit by means of a bracket D (Fig.2) and the distance between the sensor and the magnets is 4 mm.

- After assembly, and before each use, it must be checked that the electrical and mechanical systems are operating correctly.

3. Mounting the travel end sensors on the elements

NG Plus 4 (Fig.3).

MECA V4 (Fig.4).

NX2 (Fig.5).

2. Montage des Radsensors

- Positionieren Sie die beiden Magnete A auf ihre Halterungen B (Abb.1), so dass die rote Fläche des Magnets gegenüber dem Radsensor C steht. Anschliessend befestigen Sie die beiden Halterungen auf das Rad, so dass sie zur Mitte des Rads **180° miteinander** stehen.

- Der Radsensor muß auf die Radeinheit mit Hilfe einer Befestigungslasche D (Abb.2) angebracht werden. Weiterhin ist der **Abstand zwischen dem Sensor und den Magneten 4 mm**.

- Nach der Montage und vor jeder Benutzung ist es notwendig, den einwandfreien elektronischen und mechanischen Betrieb gründlich zu überprüfen.

3. Montage der Endstellungssensoren auf Saelement

NG Plus 4 (Abb.3).
MECA V4 (Abb.4).
NX2 (Abb.5).

2. Montage van de wielsensor

- Plaats de twee magneten A op hun steunen B (Fig.1), de rode kant van de magneet moet gepositioneerd worden tegenover de wielsensor C, monteer vervolgens de twee steunen op het wiel en oriënteer deze op **180° van elkaar** ten opzichte van het centrum van het wiel.

- De wielsensor moet gemonteerd worden op het blokrad met behulp van een bevestigingsplaatje D (Fig.2) terwijl **de afstand tussen de sensor en de magneten 4 mm bedraagt**.

- Het is nodig na montage en voor elk gebruik te controleren of de elektrische mechanische functies goed werken.

3. Montage van sensoren na werkuitvoering op onderdeel

NG Plus 4 (Fig.3).
MECA V4 (Fig.4).
NX2 (Fig.5).

2. Montaje del captador de rueda

- Colocar los dos imanes A en sus soportes B (Fig.1), estando la cara roja del imán posicionada frente al captador de rueda C. Luego fijar los dos soportes en la rueda **posicionándolos 180° uno del otro** respecto al centro de la rueda.

- El captador de rueda ha de ir montado en el bloque rueda por medio de una patilla de fijación D (Fig.2) y la **distancia entre el captador y los imanes es de 4 mm**.

- Después del montaje y antes de cada uso es necesario verificar el buen funcionamiento eléctrico y mecánico.

3. Montaje de los captadores de fin de carrera en elemento

NG Plus 4 (Fig.3).
MECA V4 (Fig.4).
NX2 (Fig.5).

2. Montaggio del sensore di ruota

- Posizionare entrambi i magneti A su i loro supporti B (Fig.1), dovendo la faccia rossa del magneti trovarsi di fronte al sensore di ruota C, poi fissare entrambi i supporti sulla ruota posizionandoli **a 180° uno dall'altro** rispetto al centro della ruota.

- Il sensore di ruota deve venire installato sul blocco ruota a mezzo di un braccio di fissaggio D (Fig. 2) e la **distanza tra il sensore ed i magneti è di 4 mm**.

- Dopo il montaggio e prima di ogni utilizzo è necessario verificare il buon funzionamento elettrico e meccanico.

3. Montaggio dei sensori fine corsa sull'elemento

NG Plus 4 (Fig.3).
MECA V4 (Fig.4).
NX2 (Fig.5).

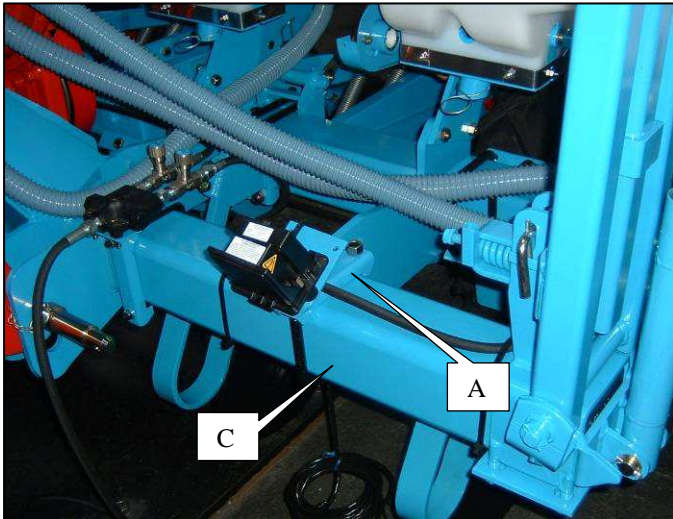

Fig. 1

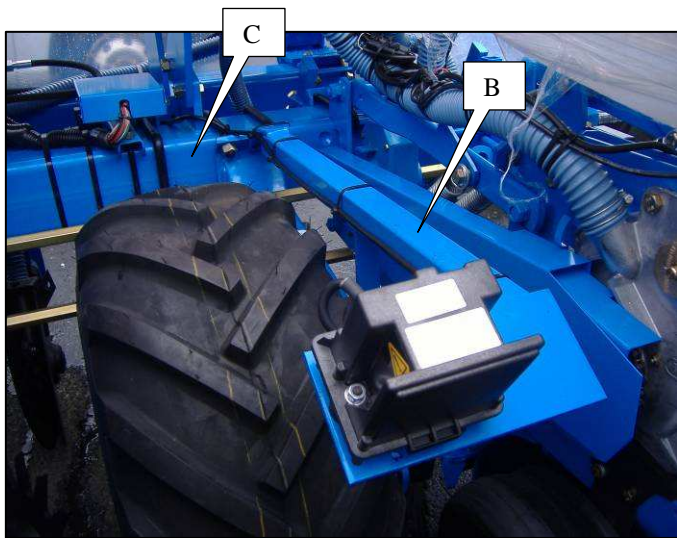

Fig. 2

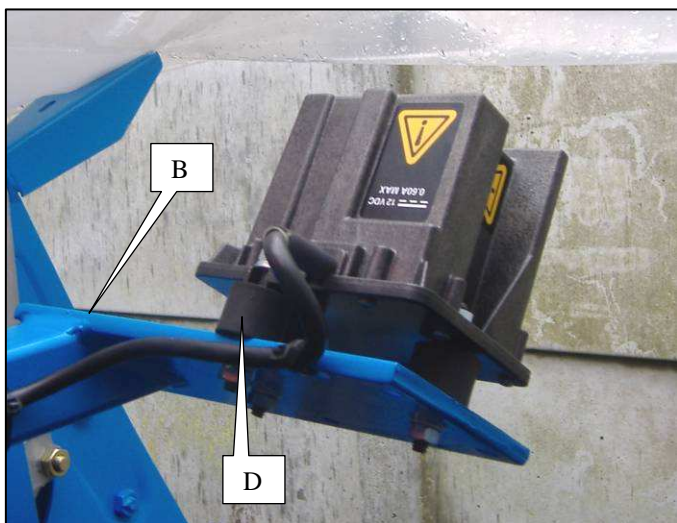

Fig. 3

5. Montage du radar

Le semoir sur lequel est monté le radar doit être placé sur un sol horizontal. Le radar doit être installé à une hauteur comprise entre 0,40 m et 1,80 m par rapport au sol ou à la végétation.

Son champ d'émission doit être dégagé **de tout obstacle en mouvement** ou non, et ne doit pas être perturbé par des projections (terre, boue, pulvérisation...). **La face avant du radar ne doit pas être en contact avec le semoir.** La végétation ou toute pièce en mouvement ne doit pas toucher la face avant du radar.

L'emplacement du support du radar doit être déterminé afin d'avoir un minimum de vibrations, qui pourraient entraîner une lecture erronée de la vitesse. Le radar peut être dirigé indifféremment vers l'arrière ou vers l'avant.

Le kit de montage comprend un support de fixation sur semoir A (Fig.1) ou un support de fixation sur bloc roue B (Fig.2)

-Installer le support sur le châssis du semoir C (voir Fig.1 et 2).

-Fixer le radar sur son support à l'aide des 3 pièces de fixation caoutchoutées D (Fig.3).

-Un contrôle de fonctionnement du radar reste cependant nécessaire à chaque utilisation. Le câble de celui-ci doit ensuite être raccordé, en veillant à l'arrimer correctement de manière à ce qu'il ne soit pas endommagé lors du fonctionnement de la machine.

ATTENTION

Débrancher la console et l'élément de détection de vitesse (radar), avant d'effectuer des soudures sur le tracteur ou sur le semoir, afin de ne pas endommager le système.

5. Mounting the radar (option)

The seeder on which the radar is to be mounted must be placed on a horizontal surface. The radar must be installed at a height between 0.40m and 1.80m from the ground or the vegetation.

Its transmission field must be free **of moving or stationary obstacles**, and must not be disrupted by splashes (earth, mud, spraying, etc). **The radar's front face and rear cover must not be touching the seeder.** The radar's front face must not be touched by vegetation or any moving parts.

The radar mounting must be positioned such that vibrations are kept to a minimum, as these could cause an erroneous speed reading. The radar may be directed towards the front or back.

The assembly kit includes a mounting A (Fig.1) or B (Fig.2).

The assembly kit includes a securing bracket on the seeder A (Fig.1) or a securing bracket on the wheel unit B (Fig.2)

-Mount the bracket on the seeder frame C (see Fig.1 and 2).

-Secure the radar on its bracket using the 3 rubber securing parts D (Fig.3).

-It must be checked that the radar is operating correctly on each use, however. Its cable must then be connected, making sure that it is properly secured to prevent it from being damaged when the machine is in operation.

WARNING

Disconnect the console and the speed detection element (radar) before performing any welding on the tractor or seeder, to prevent the system from being damaged.

5. Einbau des Radars (Zusatzausrüstung)

Die Sämaschine, an welcher der Radar eingebaut wird, muss auf waagrechttem Boden abgestellt werden. Der Radar muss in einer Höhe zwischen 0,40 m und 1,80 m vom Boden bzw. von den Pflanzen angebracht werden.

Das Emissionsfeld muss **von jeglichem Hindernis frei sein, sei es in Bewegung** oder nicht, und darf nicht durch Schleudergut (Erde, Schlamm, Zerstäubung...) gestört werden. **Die Vorderseite und die hintere Abdeckung des Radars dürfen nicht mit der Sämaschine in Berührung kommen.** Pflanzen oder bewegliche Teile dürfen die Vorderseite des Radars nicht berühren.

Der Einbauort der Radarhalterung muss so festgelegt werden, dass die Halterung so wenig Schwingungen wie möglich ausgesetzt ist. Letztere könnten ein falsches Ablesen der Geschwindigkeit mit sich bringen. Der Radar kann in gleicher Weise nach vorn oder nach hinten gerichtet werden.

Das Montagekit schließt einen Befestigungsträger auf Sämaschine A (Abb. 1) oder einen Befestigungsträger auf Radeinheit B (Abb. 2) ein.

-Montieren Sie den Träger auf das Fahrgestell der Sämaschine C (siehe Abb. 1 und 2).

-Befestigen Sie den Radar auf seinen Träger mit Hilfe der 3 Gummi-Befestigungsstücke D (Abb. 3).

- **Vor jedem Gebrauch muss trotzdem eine Betriebsprüfung des Radars durchgeführt werden.** Danach das Radarkabel anschließen. Dabei darauf achten, dass es ordnungsgemäß verstaubt wird, damit es beim Maschinenbetrieb nicht beschädigt werden kann.

ACHTUNG

Wenn am Traktor oder an der Sämaschine etwas geschweißt werden muss, vorher den Stecker der Steuerkonsole und des Geschwindigkeitsmessers (Radar) herausziehen, um das System nicht zu beschädigen.

5. Montage van de radar (optie)

De zaaimachine waarop de radar wordt gemonteerd dient op een horizontaal oppervlak te worden geplaatst. De radar moet worden geïnstalleerd op een hoogte tussen 0,40 m en 1,80 m in verhouding tot de bodem of de begroeiing.

Het gebied van het radarbereik dient vrij te zijn van **ieder al dan niet bewegend obstakel**, en mag niet worden verstoord door projecties (aarde, modder, pulverisaties...). **De voorzijde en de achterkap van de radar mogen niet in contact staan met de zaaimachine.** De begroeiing of enig bewegend onderdeel mag de voorzijde van de radar niet raken.

De plaats voor de steun van de radar moet zo worden bepaald dat er zo weinig mogelijk trillingen ontstaan die een verkeerde lezing van de snelheid zouden kunnen veroorzaken. De radar kan zowel naar voren als naar achteren worden gericht.

De montagekit bestaat uit een bevestigingsteun op de zaaimachine A (Fig. 1) of een bevestigingsteun op het wielrad B (Fig. 2)

- Installeer de steun op het chassis van de zaaimachine C (zie Fig. 1 en 2).

- Monteer de radar op zijn steun met de 3 rubberen bevestigingsonderdelen

- **Controle van het functioneren van de radar blijft bij ieder gebruik noodzakelijk.** De kabel van de radar moet vervolgens aangesloten worden, waarbij u moet zorgen dat deze zodanig bevestigd is dat er geen beschadigen kunnen optreden tijdens het functioneren van de machine.

LET OP

Ontkoppel de console en de snelheidsdetector (radar), voordat u laswerkzaamheden uitvoert op de tractor of de zaaimachine, zodat het systeem niet beschadigt

5. Montaje del radar (opcional)

La sembradora sobre la que vaya montado el radar debe situarse en un suelo horizontal. El radar debe instalarse a una altura comprendida entre 0,40 m y 1,80 m con respecto al suelo o a la vegetación.

Su campo de emisión debe estar libre **de todo obstáculo, en movimiento** o no, y no debe ser perturbado por proyecciones (tierra, barro, pulverización). **La cara delantera y el capot trasero del radar no deben estar en contacto con la sembradora.** La vegetación o cualquier pieza en movimiento no deben tocar la cara delantera del radar.

El emplazamiento del soporte del radar debe estar determinado para poder tener un mínimo de vibraciones, que podrían provocar una lectura errónea de la velocidad. El radar puede ser dirigido indiferentemente hacia atrás o hacia adelante.

El kit de montaje consta de un soporte A (Fig.1) o B (Fig.2).

El kit de montaje consta de un soporte de fijación en la sembradora (Fig. 1) o un soporte de fijación en el bloque rueda (Fig. 2).

- Instalar el soporte en el bastidor de la sembradora (véanse Fig. 1 y 2).

- Fijar el radar en su soporte utilizando las 3 piezas de fijación de goma D (Fig. 3).

- **No obstante, es necesario un control del funcionamiento del radar en cada uso.** El cable del radar debe conectarse, disponiéndolo correctamente para que no sufra daños el funcionamiento de la máquina.

ATENCIÓN

Desconectar la consola y el elemento de detección de velocidad (radar), antes de efectuar soldaduras en el tractor o en la sembradora, para no dañar el equipo.

5. Montaggio del radar (optional)

La seminatrice su cui viene installato il radar deve trovarsi su un piano orizzontale. Il radar deve essere installato a un'altezza compresa tra 0,40 m e 1,80 m rispetto al terreno o alla vegetazione.

Il suo campo di emissione deve essere libero **da qualsiasi ostacolo in movimento** o meno, e non deve essere disturbato da altri elementi (terra, fango, pulviscolo...). **La parte anteriore e il cofano posteriore del radar non devono essere a contatto con la seminatrice.** La vegetazione o qualsiasi oggetto in movimento non deve toccare la parte anteriore del radar.

La sede del supporto del radar deve essere ben fissata al fine di ricevere il minimo delle vibrazioni, che potrebbero causare una lettura errata della velocità. Il radar può essere diretto indistintamente indietro o in avanti.

Il kit di montaggio comprende un supporto di fissaggio sulla seminatrice A (Fig.1) o un supporto di fissaggio sul blocco ruota B (Fig.2).

-Installare il supporto sul telaio della seminatrice C (veda Fig. 1 e 2).

-Fissare il radar sul suo supporto tramite i 3 pezzi di fissaggio di gomma D (Fig.3).

-**Un controllo di funzionamento del radar è tuttavia necessario ad ogni utilizzo.** Il cavo di quest'ultimo va in seguito collegato, facendo attenzione alla sua corretta sistemazione per evitarne il danneggiamento durante il funzionamento della macchina.

ATTENZIONE

Scollegare la console e l'elemento di rilevamento velocità (radar), prima di effettuare saldature sul trattore o sulla seminatrice, per evitare di danneggiare il sistema



Fig. 1

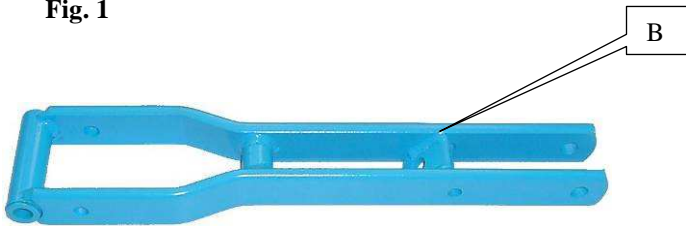

Fig. 2

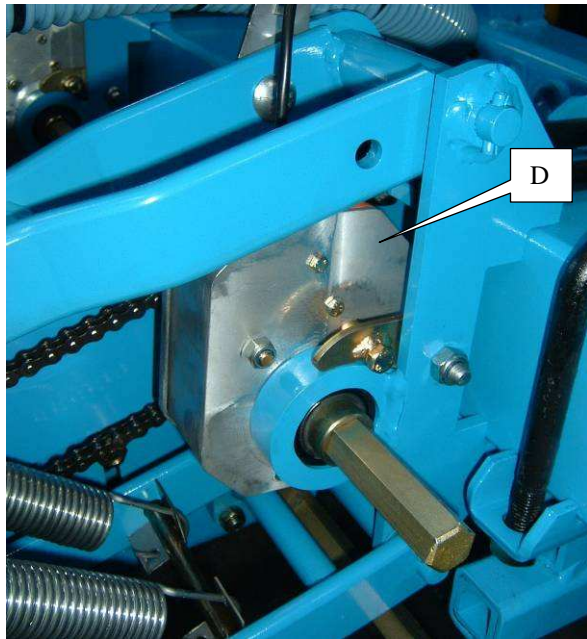

Fig. 3

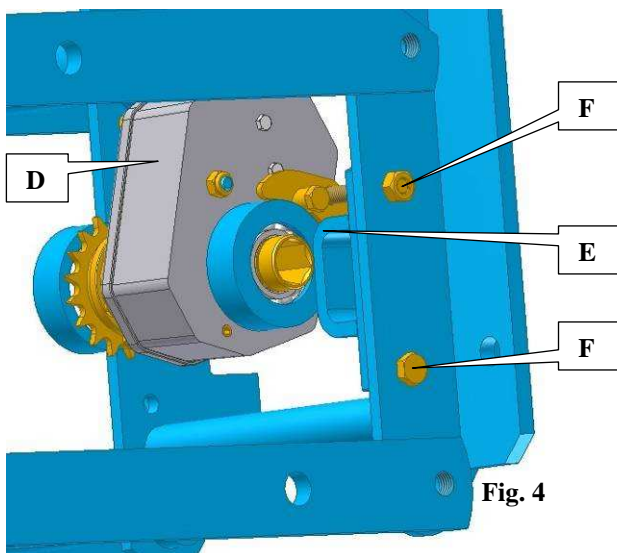

Fig. 4

6. Montage des têtes débrayables

La ou les têtes débrayables doivent être montées sur le ou les rangs qui seront à couper lors du semis. Chaque tête comporte un électro-aimant qui débraye l'élément lorsqu'il est alimenté (+9V).

Remarque :

Pour les semoirs MECA 2000, NG Plus et NG Plus 2, il est nécessaire de remplacer les bras supérieurs de parallélogramme d'origine par des bras spécifiques réf. 6269.1 (A fig. 1) pour MECA 2000 et réf. 7097.1 (B fig. 2) pour NG Plus et NG Plus 2 au montage des tête débrayables.

Concernant les semoirs MECA3, MECA V4, NC, NX, NG Plus 3 et NG Plus 4, les bras montés d'origine sur les parallélogrammes n'ont pas besoin d'être remplacés.

La tête débrayable se monte en lieu et place de la tête standard.

- Retirer l'arbre six pans supérieur de ou des éléments concernés.
- Enlever la chaîne du bloc pignon.
- Enlever le bloc pignon standard.
- Sur **NX**, enlever également le roulement du palier d'élément et monter le palier E à l'aide des boulons F (fig. 4).
- Monter La tête débrayable D en lieu et place du bloc pignon standard, fig. 3 pour MECA, NC et NG+ ou fig. 4 pour NX.
- Repositionner la chaîne et l'arbre six pans

Il est nécessaire après montage et avant chaque utilisation de vérifier le bon fonctionnement électrique et mécanique.

En cas de dysfonctionnement, ne pas ouvrir le boîtier. Contacter notre S.A.V.

6. Mounting the disengageable heads (option, not compatible with the MS)

The disengageable head(s) must be mounted on the row(s) that will be cut-off during sowing. Each head includes an electromagnet that disengages the metering unit when it is receiving power (+9V).

Note:

For MECA 2000, NG Plus and NG Plus 2 seeders, the original parallelogram upper arms must be replaced with the specific arms ref. 6269.1 for the MECA 2000 and ref. 7097.1 (fig. 2) for the NG Plus and NG Plus 2 on the mounting of the electromagnets.

With the MECA 3, MECA V4, NC, NX, NG Plus 3 and NG Plus 4 seeders, the arms originally mounted on the parallelograms do not need to be replaced.

The disengageable head is mounted in place of the standard head.

- Remove the upper hexagonal shaft from the elements concerned.
- Remove the gear assembly chain.
- Remove the standard gear assembly.
- On **NX seeders**, also remove the element bearing's roller and mount bearing E using bolt F (fig. 4).
- Mount clutch D in place of the standard gear assembly, fig. 3 for the MECA, NC and NG+ or fig. 4 for the NX.
- Put the chain and the hexagonal shaft back in place

After assembly, and before each use, it must be checked that the electrical and mechanical systems are operating correctly.

If a malfunction is noted, do not open the unit. Contact our After-Sales Service team.

6. Montage der auskuppelbaren Köpfe (Zusatzausrüstung, nicht mit MS vereinbar)

Der bzw. die auskuppelbaren Köpfe müssen auf der bzw. den Reihen angebracht werden, die während der Aussaat abgeschaltet werden sollen. Jedes Kopfstück weist ein Elektromagnet auf, der das Element auskuppelt, wenn es versorgt ist (+9V).

Anmerkung:

Bei den Modellen MECA 2000, NG Plus und NG Plus 2 müssen bei der Montage der Elektromagneten die oberen Arme der ursprünglichen Parallelogrammführung durch Spezialarme Ref. 6292.1 für MECA 2000 und Ref. 7097.1 (Abb. 2) für NG Plus und NG Plus 2 ersetzt werden.

Bei den Modellen MECA 3, MECA V4, NC, NX, NG Plus 3 und NG Plus 4 brauchen die ursprünglich auf die Parallelogramme montierten Arme nicht ersetzt zu werden.

Der auskuppelbare Kopf wird an Ort und Stelle des Standardkopfes angebracht.

- Die obere Sechskantwelle des bzw. der betroffenen Elemente abnehmen.
- Die Kette vom Zahnradblock abnehmen.
- Den Standardzahnradblock abnehmen.
- Bei einer **NX-Sämaschine** auch das Wellenstützlager des Elements abnehmen und das Wellenstützlager E mit dem Bolzen F montieren (Abb. 4).
- Die Kupplung D an Stelle des Standardzahnradblocks montieren, Abb. 3 für Sämaschinen MECA, NC und NG+ bzw. Abb. 4 für NX-Sämaschinen.
- Die Kette und die Sechskantwelle wieder einsetzen.

Nach der Montage und vor jeder Benutzung ist es notwendig, den einwandfreien elektronischen und mechanischen Betrieb gründlich zu überprüfen.

Bei Funktionsstörung das Gehäuse nicht öffnen. Sich mit unserem Kundendienst in Verbindung setzen.

6. Montage van de afkoppelbare koppen (optie, niet uitvoerbaar op de MS)

De afkoppelbare kop(pen) dienen gemonteerd te worden op de rij(en) die tijdens het zaaien onderbroken moeten worden. Elke kop bevat een elektromagneet die het element afkoppelt wanneer het onder stroom staat (+9V).

Let op:

Voor de zaaimachines MECA 2000, NG Plus en NG Plus 2 moeten de bovenste originele uiteinden van het parallellogram vervangen worden door de speciale uiteinden ref. 6269.1 voor MECA 2000 en ref. 7097.1 (fig. 2) voor NG Plus en NG Plus 2 bij de montage van de elektromagneten.

Bij de zaaimachines MECA 3, MECA V4, NC, NX, NG Plus 3 en NG Plus 4 hoeven de originele uiteinden op de parallellogrammen niet te worden vervangen.

De afkoppelbare kop wordt gemonteerd in plaats van de standaardkop.

- Verwijder de bovenste zeskantige as van het (de) betreffende onderdeel (-delen).
- Verwijder de ketting van het aandrijfblok.
- Verwijder het standaard aandrijfblok.
- Op de **NX** verwijdert u ook de kogellager van het element en monteert verloopstuk E met behulp van de schroefbout F (fig. 4).
- Monteer de koppeling D in plaats van het standaard aandrijfblok fig. 3 voor MECA, NC en NG+ of fig. 4 voor NX.
- Zet de ketting en de zeskantige as terug

Na de montage en voor iedere gebruik dient u te verifiëren dat het apparaat elektrisch en mechanisch goed functioneert.

Bij niet correct functioneren het distributiehuis niet openmaken. Neem contact op met onze klantenservice.

6. Montaje de los cabezales desembragables (opcional, incompatible en MS)

El cabezal o cabezales desembragables debe ir montado en la o las líneas que habrá que cortar durante la siembra. Cada cabezal lleva un electroimán que desembraga el elemento cuando está alimentado (+9V).

Nota:

Para las sembradoras MECA 2000, NG Plus y NG Plus 2, es necesario sustituir los brazos superiores de paralelogramo originales por brazos específicos ref. 6269.1 para MECA 2000 y ref. 7097.1 (fig. 2) para NG Plus y NG Plus 2 en el montaje de los electroimanes.

En las sembradoras MECA 3, MECA V4, NC, NX, NG Plus 3 y NG Plus 4, los brazos montados de origen en los paralelogramos no tienen necesidad de ser sustituidos.

El cabezal desembragable se monta en lugar del cabezal estándar.

- Retirar el árbol hexagonal superior de los elementos correspondientes.
- Quitar la cadena del bloque piñón.
- Quitar el bloque piñón estándar.
- En **NX**, quitar igualmente el rodamiento del cojinete de elemento y montar el cojinete E con el tornillo F (fig. 4).
- Montar el embrague D en el lugar del bloque piñón estándar, fig. 3 para MECA, NC y NG+ o fig. 4 para NX.
- Volver a colocar la cadena y el árbol hexagonal

Después del montaje y antes de cada uso es necesario verificar el buen funcionamiento eléctrico y mecánico.

En caso de un mal funcionamiento, no abrir la carcasa. Contactar con nuestro Servicio Postventa.

6. Montaggio delle testate amovibili (optional, non compatibile con il modello MS)

La o le testate amovibili devono essere montate sulla o sulle file che andranno tagliate durante la semina. Ogni testa comprende un elettromagnete che scollega l'elemento quando è alimentato (+9V).

Nota:

Per le seminatrici MECA 2000, NG Plus e NG Plus 2, occorre sostituire i bracci superiori a parallelogramma d'origine con i bracci specifici di riferimento. 6269.1 per MECA 2000 e rif. 7097.1 (fig. 2) per NG Plus e NG Plus 2 quando si montano gli elettromagneti.

Per quanto riguarda le seminatrici MECA 3, MECA V4, NC, NX, NG Plus 3 e NG Plus 4, i bracci montati di serie sui parallelogrammi non devono essere sostituiti.

La testata amovibile si monta al posto della testata standard.

- Rimuovere l'albero esagonale superiore dal o dagli elementi interessati.
- Togliere la catena del blocco pignone.
- Rimuovere il blocco pignone standard.
- Nel modello **NX**, rimuovere anche la rotazione del palo dell'elemento e montare il palo E utilizzando il bullone F (fig. 4).
- Montare l'innesto D al posto del blocco pignone standard, fig. 3 per MECA, NC e NG+ o fig. 4 per NX.
- Riposizionare la catena e l'albero esagonale

Dopo il montaggio e prima di ogni utilizzo è necessario verificare il buon funzionamento elettrico e meccanico.

In caso di malfunzionamento, non aprire la cassetta. Contattare il nostro Centro Assistenza.

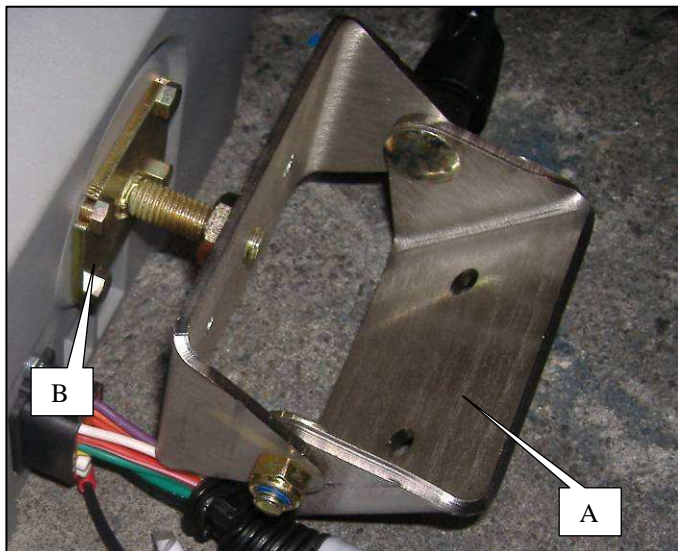

Fig. 1

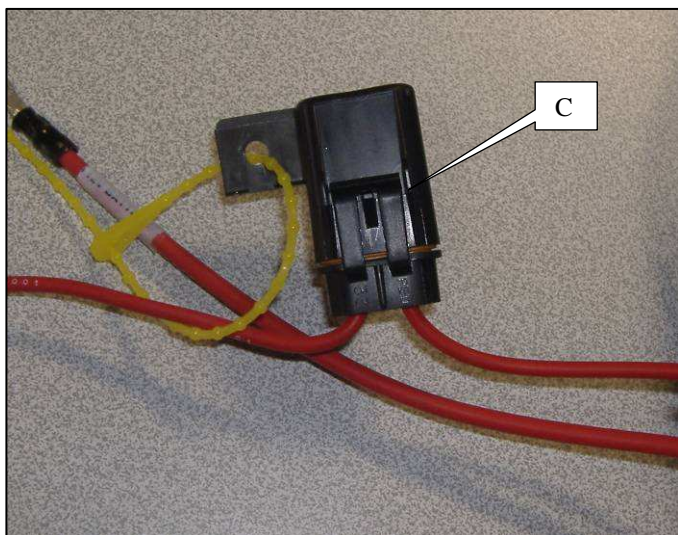

Fig. 2

7. Montage et branchement de la console

a) Fixation de la console

Installer la console dans la cabine du tracteur à un endroit où elle est facilement visible et accessible. Pour cela, utiliser le support A (Fig.1) fourni avec la console.

Le plat B (Fig.1) est à fixer sur l'arrière de la console.

b) Alimentation

Le contrôleur de semis MONOSEM CS 7000 fonctionne uniquement avec du 12 Volts continu. Le câble d'alimentation de la console est composé de cinq fils. **Deux fils rouge équipés d'un porte fusible C (Fig.2) sont à câbler sur la borne (+) de la batterie, deux fils noir sur la borne (-) et un fil + contact (interrupteur on/off).**

Si vous avez deux batteries en série, assurez-vous que le fil noir est bien sur la borne reliée au châssis du tracteur (borne -) et que le fil rouge est placé sur la borne + de la même batterie.

Des fusibles dans leurs portes fusibles C (Fig.2) protège le circuit électrique.

c) Fusibles

Des fusibles dans leurs portes fusibles C (Fig.2) protège le circuit électrique :

- Faisceau tracteur : Fusibles 15 et 30 Ampères.
- Faisceau coupure : Fusibles 5 et 15 Ampères.
- Faisceau auxiliaire : Fusible 5 Ampères.

7. Mounting and connecting the console

a) Mounting the console

Install the console in the tractor cab in a place where it is easily visible and accessible. Use mounting A (Fig. 1) provided with the console.

Flat plate B (Fig.1) shall be secured at the rear part of the console.

b) Power supply

The MONOSEM CS 7000 seed controller is electrically supplied with 12 V d.c. The power supply cable of the console consists of five wires. **Two red wires fitted with a fuse holder C (Fig. 2) shall be connected to (+) terminal of the battery, two black wires to the (-) terminal and a + contact wire (on/off switch).**

If you have two series-connected batteries, make sure that the black wire is on the terminal connected to the tractor's frame (- terminal) and the red wire is on the + terminal of the same battery.

Fuses in their fuse holders C (Fig. 2) protect the electrical circuit.

c) Fuses

Fuses in their fuse holders C (Fig. 2) protect the electrical circuit:

- tractor's harness: 15 and 30 A fuses.
- off harness: 5 and 15 A fuses.
- auxiliary harness: 5 A fuse.

7. Montage und Anschluss der Steuerkonsole

a) Befestigung der Steuerkonsole

Die Steuerkonsole in der Traktorkabine an einer Stelle anbringen, wo sie gut sichtbar und leicht zugänglich ist. Hierfür die mit der Steuerkonsole mitgelieferte Halterung A (Abb.1) verwenden.

Le plat B (Fig.1) est à fixer sur l'arrière de la console.

b) Stromversorgung

Das Säuüberwachungsgerät MONOSEM CS 7000 funktioniert ausschließlich mit 12 V-Gleichstrom. Das Stromversorgungskabel der Steuerkonsole besteht aus fünf Drähten. **Zwei rote mit einem Sicherungshalter C (Abb. 2) ausgestattete Drähte sind auf die Klemme (+) der Batterie anzuschließen. Zwei schwarze Drähte und ein Draht + Kontakt (Ein-Aus Schalter) sind an der Klemme (-) zu verbinden.**

Sollten Sie zwei seriengeschaltete Batterien, vergewissern Sie sich, daß der schwarze Draht an der mit dem Fahrgestell des Traktors verbundenen Klemme (-) angeschlossen wird und der rote Draht an der Klemme (+) derselben Batterie angeschlossen wird.

In ihren Haltern C eingebaute Sicherungen (Abb. 2) schützen den Stromkreis.

c) Sicherungen

In ihren Haltern C eingebaute Sicherungen (Abb. 2) schützen den Stromkreis:

- Kabelbündel Traktor: Sicherungen 15 und 30 A
- Kabelbündel Abschaltung: Sicherungen 5 und 15 A
- Hilfskabelbündel: Sicherung 5 A.

7. Montage en aansluiting van de console

a) Bevestiging van de console

Installeer de console in de tractorcabine waar deze gemakkelijk zichtbaar en bereikbaar is. Gebruik hiervoor de steun A (Fig.1) geleverd bij de console.

Le plat B (Fig.1) est à fixer sur l'arrière de la console.

b) Energietoevoer

De zaaicontroller MONOSEM CS 7000 functioneert uitsluitend op 12 volt continu. De elektriciteitskabel van de console bestaat uit vijf draden. **Twee rode draden voorzien van een zekeringhouder C (Fig.2) moeten aangesloten worden op de aansluitklem (+) van de accu, de twee zwarte draden op de aansluitklem (-) en een draad op + contact (schakelaar on/off).**

Wanneer u twee serie geschakelde accu's gebruikt, moet u ervoor zorgen dat de zwarte draad aangesloten is op de aansluitklem van het chassis van de tractor (aansluitklem -) en dat de rode draad bevestigd is op de aansluitklem + van dezelfde accu.

De zekeringen in hun zekeringhouders C (Fig.2) beschermen het elektriciteitscircuit.

c) Zekeringen

De zekeringen in hun zekeringhouders C (Fig.2) beschermen het elektriciteitsstelsel:

- Elektrische kabelbundel van de tractor: Zekeringen 15 en 30 amp.
- Elektrische kabelbundel rijenonderbreker: Zekeringen 5 en 15 amp.
- Elektrische hulpkabelbundel: Zekering 5 amp.

7. Montaje y conexión de la consola

a) Fijación de la consola

Instalar la consola en la cabina del tractor en un lugar donde sea fácilmente visible y accesible. Para ello, utilizar el soporte A (Fig.1) suministrado con la consola.

La pieza llana B (Fig.1) debe fijarse en la parte trasera de la consola.

b) Alimentación

El controlador de siembra MONOSEM CS 7000 funciona únicamente con corriente continua de 12 V, constando el cable de alimentación de la consola de cinco hilos. **Dos hilos rojos equipados de un portafusible C (Fig.2) deben conectarse al terminal (+) de la batería, dos hilos negros en el terminal (-) y un hilo + contacto (interruptor on/off).**

Si tiene dos baterías montadas en serie, asegúrese de que el hilo negro esté correctamente en el terminal conectado al bastidor del tractor (terminal -) y que el hilo rojo esté colocado en el terminal + de la misma batería.

Fusibles en sus portafusibles C (Fig.2) protegen el circuito eléctrico.

c) Fusibles

Fusibles en sus portafusibles C (Fig.2) protegen el circuito eléctrico:

- Haz tractor: Fusibles 15 y 30 A.
- Haz corte: Fusibles 5 y 15 A.
- Haz auxiliar: Fusible 5 A.

7. Montaggio e collegamento della consola

a) Montaggio della consola

Installare la console nella cabina del trattore in un punto facilmente visibile e raggiungibile. Per questo tipo di operazione, utilizzare il supporto A (Fig.1) fornito in dotazione con la consola.

Le plat B (Fig.1) est à fixer sur l'arrière de la console.

b) Alimentazione

Il monitor controllo semi MONOSEM CS 7000 funziona esclusivamente con corrente continua 12 Volt. Il cavo di alimentazione della console comprende cinque fili. **Due fili rossi dotati di un portafusibile C (Fig.2) sono da collegare al morsetto (+) della batteria, due fili neri al morsetto (-) e un filo + contatto (interruttore on/off).**

Qualora due batterie vengano collegate in serie, assicuratevi che il filo nero sia inserito sul morsetto collegato al telaio del trattore (morsetto -) e che il filo rosso sia montato sul morsetto + della stessa batteria.

Fusibili nei loro portafusibili C (Fig.2) proteggono il circuito elettrico.

c) Fusibili

Fusibili nei loro portafusibili C (Fig.2) proteggono il circuito elettrico:

- Fascio trattore: Fusibili 15 e 30 A.
- Fascio taglio: Fusibili 5 e 15 A.
- Fascio ausiliare : Fusibile 5 A.

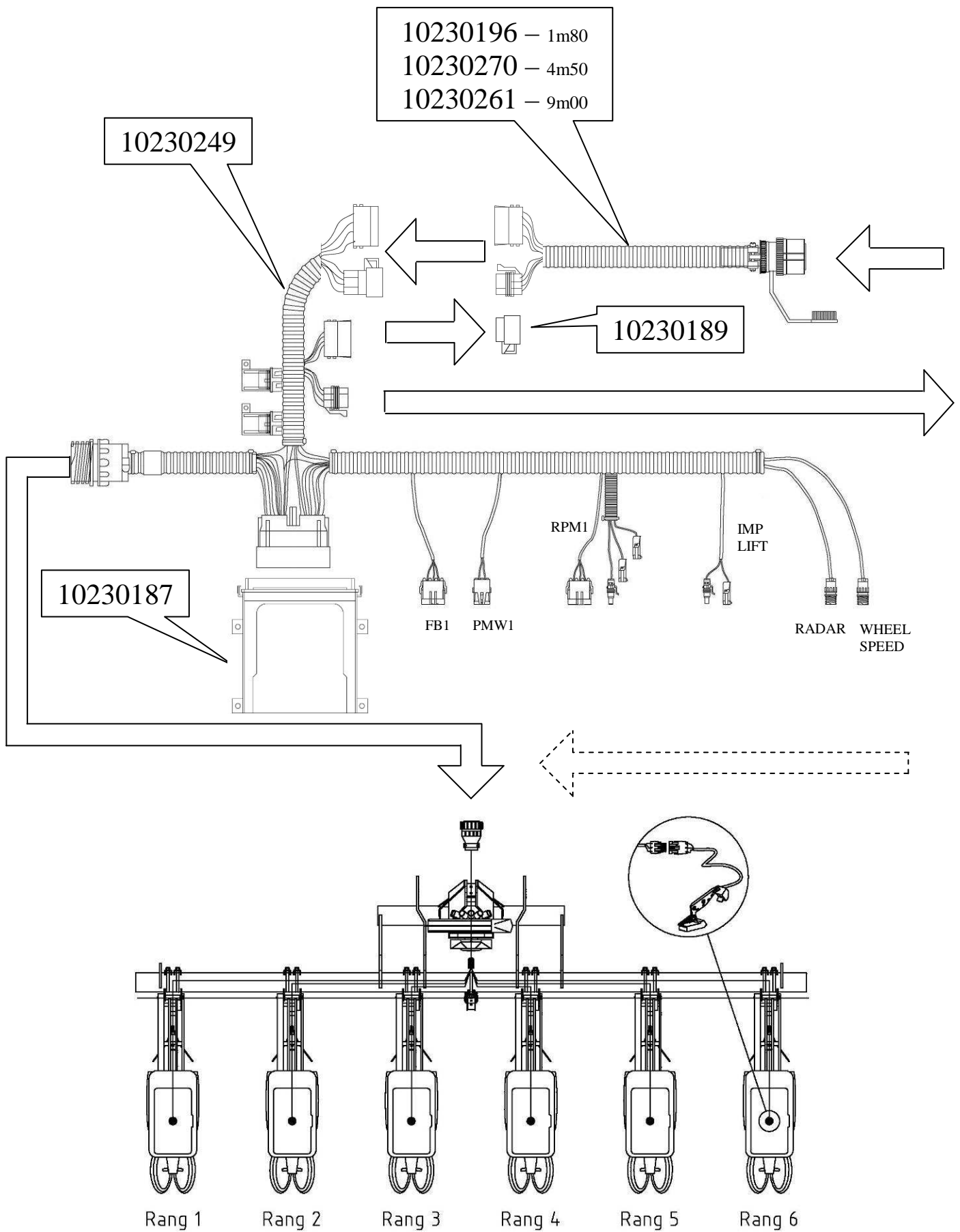

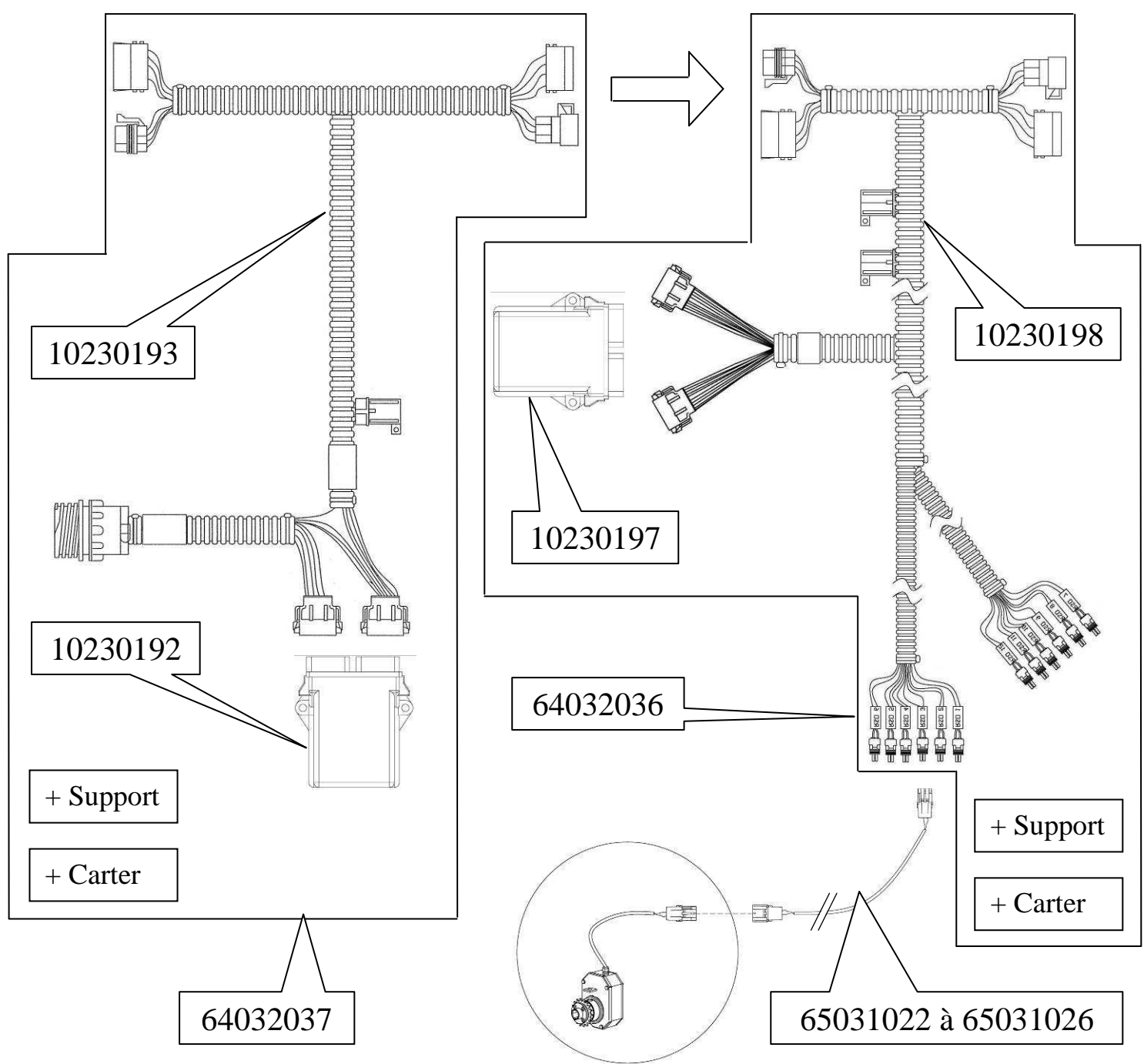
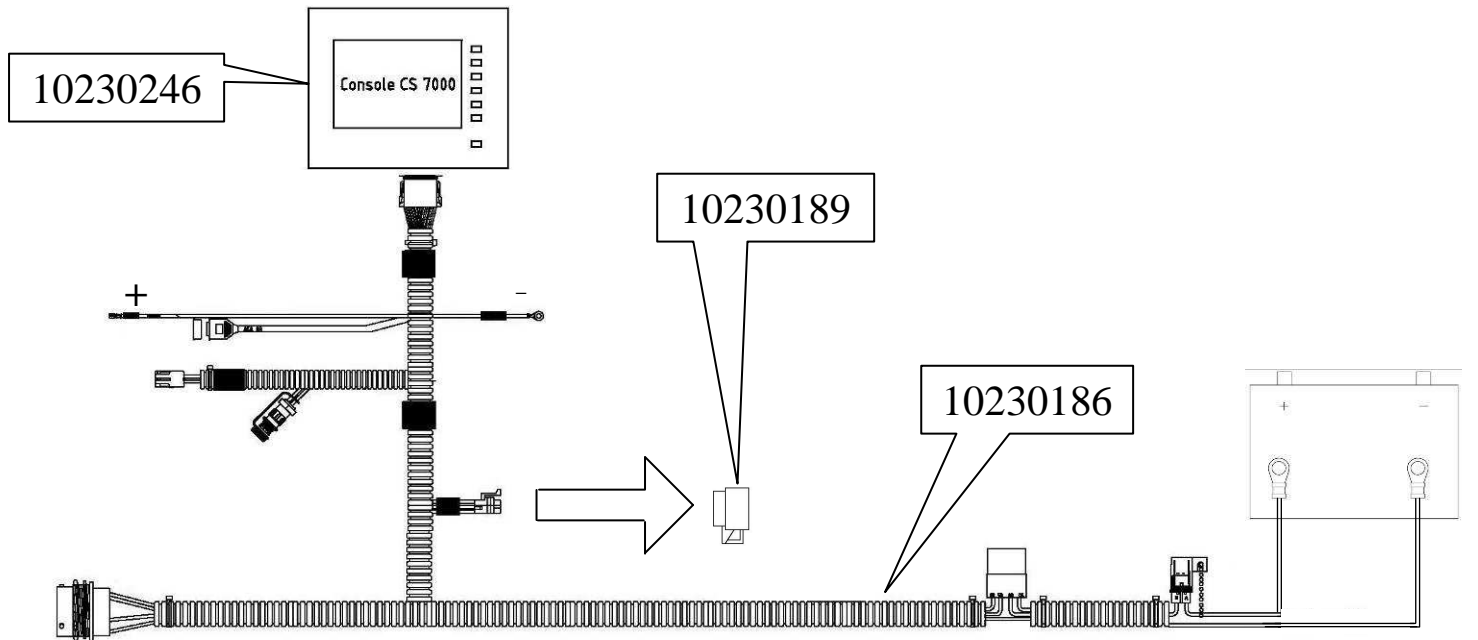

8. Montage et branchement des faisceaux

a) Faisceau cellules

- A : Prise 3 broches.
- B : Prise multibroches.

Chaque cellule est à brancher au faisceau à l'aide d'une prise 3 broches A.
La prise multibroches B est à brancher à la prise multibroches du faisceau semoir **b**.

b) Faisceau semoir

- C : Module principal (12 cellules maximum).
- D : Codeur.
- E : Electrovanne.
- F : Accessoires.
- G : Capteurs de fin de course.
- H : Radar.
- I : Capteur de roue.
- J : Vers connecteur Q du faisceau auxiliaire **d**.
Ou vers connecteur U du faisceau coupure de rangs **e**.
Ou vers bouchon Can (pas de modules auxiliaire) Z.
- K : Vers connecteur L du faisceau tracteur **c**.

c) Faisceau tracteur

- L : Vers connecteur K du faisceau semoir.
- M : Accessoires.
- N : Contact (+).
- O : Masse (-).
- P : Vers bouchon Can Z ou Accessoires.

d) Faisceau auxiliaire

- Q : Vers connecteur J du faisceau semoir **b**.
- R : Vers prise multibroches du faisceau cellules supplémentaire.
- S : Module auxiliaire (18 cellules maximum).
- T : Vers connecteur U du faisceau coupure de rangs **e**.
Ou vers connecteur d'un faisceau auxiliaire supplémentaire.
Ou vers bouchon Can Z.

e) Faisceau coupure de rangs

- U : Vers connecteur T du faisceau auxiliaire **d**.
Ou vers connecteur J du faisceau semoir **b**.
 - V : Module de coupure de rangs (12 coupures maximum).
 - W : Prise 2 broches.
 - XA : Rallonge pour coupure de rang.
 - XB : Coupure de rang.
- Chaque coupure XB doit être branchée à la rallonge XA à l'aide d'une prise 2 broches W.
- Les câbles du faisceau sont numérotés :
- N°1 = coupure la plus à gauche par rapport au sens d'avancement du tracteur.
 - N°2 = coupure suivante (etc...).
- Y : Vers bouchon Can..
Ou vers faisceau supplémentaire.
 - Z : Bouchon Can (= fin du faisceau).

9. Réglage hydraulique

La régulation doit impérativement être branchée sur un distributeur prioritaire, le débit d'huile du tracteur pour le fonctionnement de la régulation doit être de 35L/min environ et de préférence avec un retour libre au réservoir.

8. Mounting and connecting the harnesses

a) Cell harness

- A : 3-pin connector.
- B : Multi-pin connector.

Each cell must be connected to the harness via a 3-pin connector A.
The multi-pin connector B must be connected to the multi-pin connector of the seeder harness **b**.

b) Seeder harness

- C : Main module (max. 12 cells).
- D : Encoder.
- E : Electrovalve.
- F : Accessories.
- G : Travel end sensors.
- H : Radar.
- I : Wheel sensor.
- J : To connector Q of the auxiliary harness **d**.
Or to connector U of the row cut-off harness **e**.
Or to the plug Can (no auxiliary module) Z.
- K : To connector L of the tractor harness **c**.

c) Tractor harness

- L : To connector K of the seeder harness.
- M : Accessories.
- N : Contact (+).
- O : Ground connector (-).
- P : To plug Can Z or Accessories.

d) Auxiliary harness

- Q : To connector J of the seeder harness **b**.
- R : To multi-pin connector of the additional cell harness.
- S : Auxiliary module (max. 18 cells).
- T : To connector U of the row cut-off harness **e**.
Or to connector of an additional auxiliary harness.
Or to plug Can Z.

e) Row cut-off harness

- U : To connector T of the auxiliary harness **d**.
Or to connector J of the seeder harness **b**.
 - V : Row cut-off module (max. 12 cut-offs).
 - W : 2-pin connector.
 - XA : Extension for row cut-off system.
 - XB : Row cut-off.
- Each cut-off XB must be connected to the extension XA via a 2-pin connector W.
- Harness cables are numbered:
- N°1 = cut-off most on the left related to the forward motion of the tractor.
 - N°2 = next cut-off (etc...).
- Y : To plug Can..
Or to additional harness.
 - Z : Plug Can (= end of harness).

8. Montage und Anschluß der Kabelbündel

a) Kabelbündel Zellen

- A : Steckverbinder mit 3 Stiftkontakten.
 - B : Steckverbinder mit Mehrfachkontakten.
- Jede Zelle ist an das Bündel mit Hilfe eines Steckverbinders mit 3 Stiftkontakten A anzuschließen.
Der Steckverbinder mit Mehrfachkontakten B ist an den Steckverbinder mit Mehrfachkontakten des Kabelbündels Sämaschine **b** anzuschließen.

b) Kabelbündel Sämaschine

- C : Hauptmodul (max. 12 Zellen)
- D : Codierer
- E : Elektroventil
- F : Zubehör
- G : Endstellungssensoren
- H : Radar.
- I : Radsensor
- J : zu Steckverbinder Q des Hilfskabelbündels **d**,
oder zu Steckverbinder U des Kabelbündels
« Reihenabschaltung » **e**,
oder zu Zapfen Can (kein Hilfsmodul) Z.
- K : zu Steckverbinder L des Kabelbündels « Traktor » **c**.

c) Kabelbündel Traktor

- L : zu Steckverbinder K des Kabelbündels « Sämaschine »
- M : Zubehör
- N : Kontakt (+).
- O : Masse (-).
- P : zu Zapfen Can Z oder Zubehör.

d) Hilfskabelbündel

- Q : zu Steckverbinder J des Kabelbündels « Sämaschine » **b**.
- R : zu Steckverbinder mit Mehrfachkontakten des Hilfskabelbündels
« Zellen »
- S : Hilfsmodul (max. 18 Zellen).
- T : oder zu Steckverbinder U des Kabelbündels « Reihenabschaltung » **e**,
oder zu Steckverbinder eines zusätzlichen Hilfskabelbündels,
oder zu Zapfen Can Z.

e) Kabelbündel Reihenabschaltung

- U : zu Steckverbinder T des Hilfskabelbündels **d**,
zu Steckverbinder J des Kabelbündels « Sämaschine » **b**.
 - V : Reihenabschaltungsmodul (max. 12 Abschaltungen).
 - W : Steckverbinder mit 2 Stiftkontakten.
 - XA : Verlängerungskabel für Reihenabschaltung
 - XB : Reihenabschaltung
- Jede Abschaltung XB ist an das Verlängerungskabel XA mit Hilfe eines Steckverbinders mit 2 Stiftkontakten W anzuschließen.
Die Kabel des Bündels werden wie folgt nummeriert:
N°1 = die zur Fahrtrichtung des Traktors am weitesten linkerseits stehende Abschaltung
N°2 = nächst stehende Abschaltung (usw...).
- Y : zu Zapfen Can..
oder zum zusätzlichen Kabelbündel.
 - Z : Zapfen Can (= Ende des Kabelbündels).

8. Montage en aansluiting van de elektrische kabelbundels

a) Kabelbundels cellen

- A : Stekker met 3 contactpunten.
 - B : Meervoudige contactpuntenstekker.
- Elke cel moet aangesloten worden op de elektrische kabelbundel met behulp van de 3 contactpuntenstekker A.
De meervoudige contactpuntenstekker B moet aangesloten worden op de meervoudige contactpuntenstekker van de elektrische kabelbundel van de zaaimachine **b**.

b) Elektrische kabelbundel van de zaaimachine

- C : Hoofdmodule (maximaal 12 cellen).
- D : Coderingssysteem.
- E : Elektroventiel.
- F : Accessoires.
- G : Sensoren na werkuitvoering.
- H : Radar.
- I : Wielsensor.
- J : Naar connector Q van de elektrische hulpkabelbundel **d**,
Of naar connector U van de elektrische kabelbundel van de rijenonderbrekers **e**,
Of naar de Can-stop (geen hulpmodules) Z.
- K : Naar connector L van de elektrische kabelbundel van de tractor **d**.

c) Elektrische kabelbundel van de tractor

- L : Naar connector K van de elektrische kabelbundel van de zaaimachine.
- M : Accessoires.
- N : Contact (+).
- O : Massa (-).
- P : Naar Can-stop Z of Accessoires.

a) Elektrische hulpkabelbundel

- Q : Naar connector J van de elektrische kabelbundel van de zaaimachine **b**.
- R : Naar de meervoudige contactpuntenstekker van de extra elektrische kabelbundel voor cellen.
- S : Hulpmodule (maximaal 18 cellen).
- T : Of naar connector U van de elektrische kabelbundel van de rijenonderbrekers **e**,
Of naar de connector van een elektrische hulpkabelbundel,
Of naar de Can-stop Z.

e) Elektrische kabelbundel voor de rijenonderbrekers

- U : Naar connector T van de elektrische hulpkabelbundel **d**,
Of naar connector J van de elektrische kabelbundel van de zaaimachine **b**.
 - V : Module rijenonderbrekers (max. 12 rijenonderbrekers).
 - W : Stekker met 2 contactpunten.
 - XA : Verlengsnoer voor de rijenonderbreker.
 - XB : Rijenonderbreker.
- Elke rijenonderbreker XB moet aangesloten worden op het verlengsnoer XA met behulp van de 2 contactpuntenstekker W.
De kabels van de elektrische kabelbundel zijn genummerd:
N°1 = rijenonderbreker uiterst links ten opzichte van de rijrichting van de tractor.
N°2 = volgende rijenonderbreker (etc...).
- Y : Naar Can-stop..
Of naar de extra elektrische kabelbundel.
 - Z : Can-stop (= einde van de elektrische kabelbundel).

8. Montaje y conexión de los haces

a) Haz células

- A : Conector de 3 clavijas.
- B : Conector de clavijas múltiples.

Cada célula ha de conectarse al haz por medio de un conector de 3 clavijas A.

El conector de clavijas múltiples B ha de conectarse al conector de clavijas múltiples del haz sembradora **b**.

b) Haz sembradora

- C : Módulo principal (12 células máx.).
- D : Codificador.
- E : Electroválvula.
- F : Accesorios.
- G : Captadores de fin de carrera.
- H : Radar.
- I : Captador de rueda.
- J : Hacia conector Q del haz auxiliar **d**.
 - O hacia conector U del haz corte de líneas **e**.
 - O hacia tapón Can (ningún módulo auxiliar) Z.
- K : Hacia conector L del haz tractor **c**.

c) Haz tractor

- L : Hacia conector K del haz sembradora.
- M : Accesorios.
- N : Contacto (+).
- O : Masa (-).
- P : Hacia tapón Can Z o Accesorios.

d) Haz auxiliar

- Q : Hacia conector J del haz sembradora **b**.
- R : Hacia conector de clavijas múltiples del haz células adicionales.
- S : Módulo auxiliar (18 células máx.).
- T : Hacia conector U del haz corte de líneas **e**.
 - O hacia conector de haz auxiliar adicional.
 - O hacia tapón Can Z.

e) Haz corte de líneas

- U : Hacia conector T del haz auxiliar **d**.
 - O hacia conector J del haz sembradora **b**.
- V : Módulo de corte de líneas (12 cortes máx.).
- W : Conector de 2 clavijas.
- XA : Extensión para corte de línea.
- XB : Corte de línea.

Cada corte XB ha de ser conectado a la extensión XA por medio de un conector de 2 clavijas W.

Los cables del haz llevan un número:

Nº1 = corte ubicado más a la izquierda respecto al sentido de avance del tractor.

Nº2 = corte siguiente (etc...).

- Y : Hacia tapón Can.
 - O hacia haz adicional.
- Z : Tapón Can (= fin del haz).

8. Montaggio e collegamento dei fasci

a) Fascio cellule

- A : connettore a 3 spine.
- B : connettore a spine multiple.

Ogni cellula andrà collegata al fascio tramite un connettore a 3 spine A. Il connettore a spine multiple B è da collegare al connettore a spine multiple del fascio seminatrice **b**.

b) Fascio seminatrice

- C : Modulo principale (12 cellule mass.).
- D : Codificatore.
- E : Elettrovalvola.
- F : Accessori.
- G : Sensori fine corsa.
- H : Radar.
- I : Sensore di ruota.
- J : Verso connettore Q del fascio ausiliare **d**.
 - O verso connettore U del fascio taglio file **e**.
 - O verso tappo Can (nessun modulo ausiliare) Z.
- K : Verso connettore L del fascio trattore **c**.

c) Fascio trattore

- L : Verso connettore K del fascio seminatrice.
- M : Accessori.
- N : Contatto (+).
- O : Massa (-).
- P : Verso tappo Can Z o Accessori.

d) Fascio ausiliare

- Q : Verso connettore J del fascio seminatrice **b**.
- R : Verso connettore a spine multiple del fascio cellule supplementari.
- S : Modulo ausiliare (18 cellule mass.).
- T : Verso connettore U del fascio taglio di file **e**.
 - O verso connettore di un fascio ausiliare supplementare.
 - O verso tappo Can Z.

e) Fascio tagli file

- U : Verso connettore T del fascio ausiliare **d**.
 - O verso connettore J del fascio seminatrice **b**.
 - V : Modulo di taglio di file (12 tagli mass.).
 - W : Connettore a 2 spine.
 - XA : Prolunga per taglio di fila.
 - XB : Taglio di fila.
- Ogni taglio XB deve essere collegato alla prolunga XA a mezzo del connettore 2 spine W.
- I cavi del fascio vanno numerati :
- Nº1 = taglio più sinistro rispetto all'avanzamento del trattore.
- Nº2 = taglio seguente (ecc...).
- Y : Verso tappo Can.
 - O verso fascio supplementare
 - Z : Tappo Can (= fine del fascio).

NOTES

 Par soucis d'amélioration continue de notre production, nous nous réservons le droit de modifier sans préavis nos matériels qui, de ce fait, pourront par certains détails être différents de ceux décrits sur cette notice.

 Photographies non contractuelles.

NOTES

 Par soucis d'amélioration continue de notre production, nous nous réservons le droit de modifier sans préavis nos matériels qui, de ce fait, pourront par certains détails être différents de ceux décrits sur cette notice.

 Photographies non contractuelles.

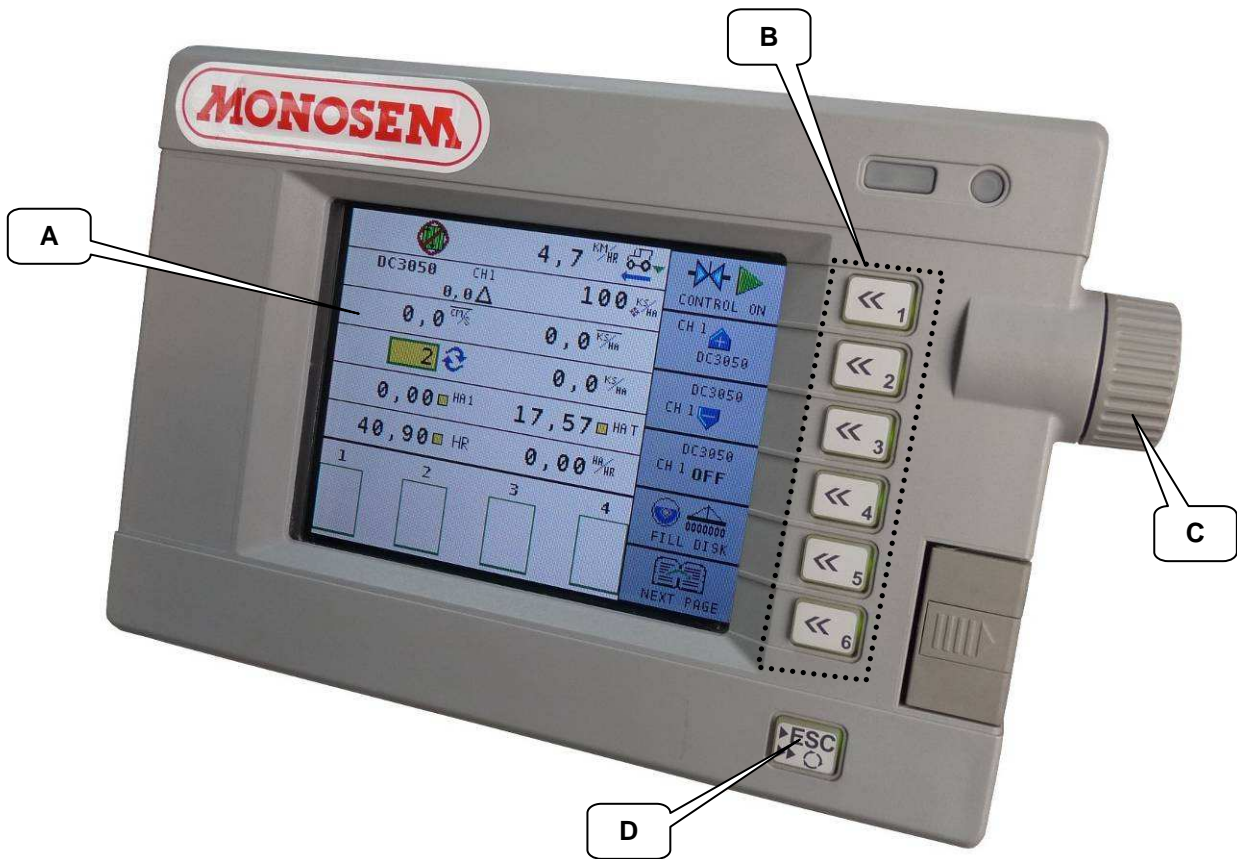

IV. DESCRIPTION ET UTILISATION DE LA CONSOLE

1. Description de la console

- A - Ecran d'affichage
- B - Touches de navigation
- C - Molette de navigation
- D - Touche Escape

IV. DESCRIPTION AND USE OF THE CONSOLE

1. Description of the console

- A - Display screen
- B - Navigation keys
- C - Navigation thumbwheel
- D - Escape key

IV. BESCHREIBUNG UND BENUTZUNG DER STEUERKONSOLE

1. Beschreibung der Steuerkonsole

- A - Display
- B - Navigationstasten
- C - Navigationsrad
- D - Escape-Taste

IV. BESCHRIJVING EN GEBRUIK VAN DE CONSOLE

1. Beschrijving van de console

- A - Scherm
- B - Navigatietoesten
- C - Navigatiewieltje
- D - Escapetoets

IV. DESCRIPCIÓN Y USO DE LA CONSOLA

1. Descripción de la consola

- A - Pantalla de visualización
- B - Teclas de navegación
- C - Rueda de navegación
- D - Tecla de escape

IV. DESCRIZIONE E UTILIZZO DELLA CONSOLE

1. Descrizione della console

- A - Schermo di visualizzazione
- B - Tasti di navigazione
- C - Rotella di navigazione
- D - Tasto Esci

**Mode programmation/Programming mode
Programmiermodus/Programmiermodus
Modo de programación/Modalità di programmazione**

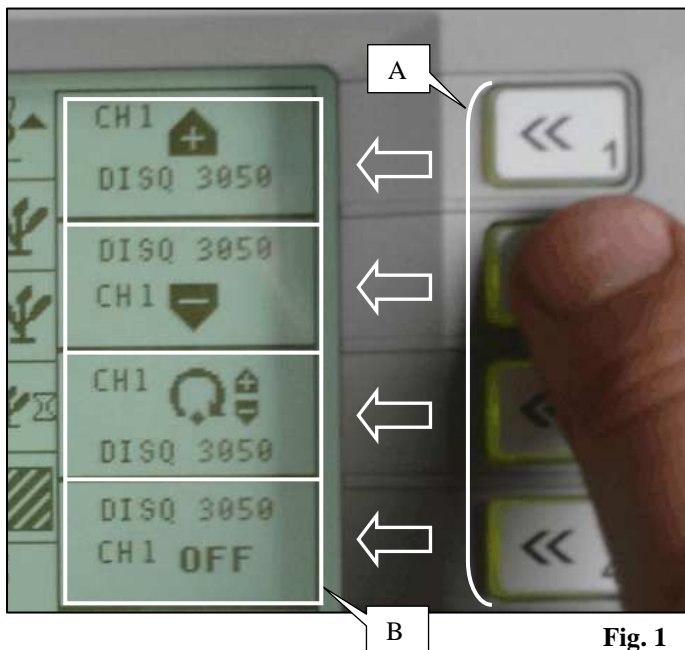

Fig. 1

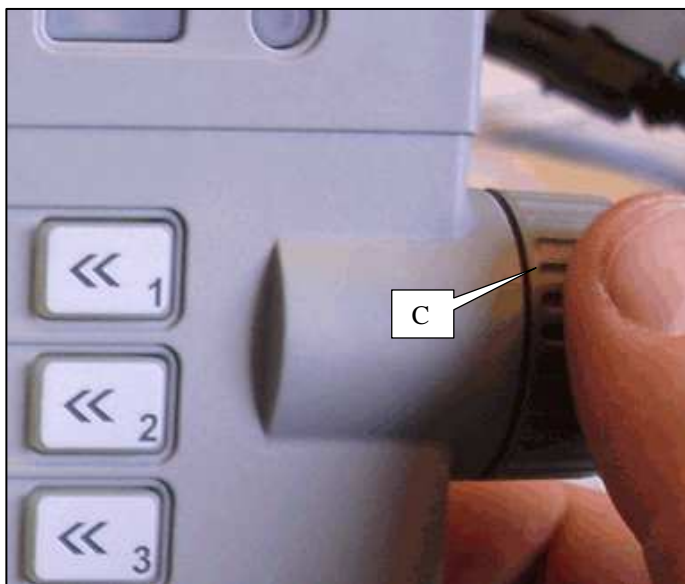

Fig. 2

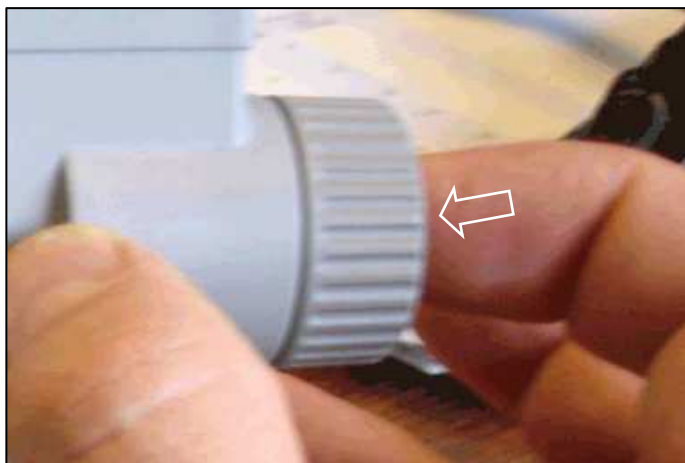

Fig. 3

2. Navigation et familiarisation

a) Navigation à l'aide des touches et de la molette

Touches de navigation : (Fig.1)

A chaque touche de fonction A correspond l'icône B situé à gauche de la touche.

Molette de navigation : (Fig.2)

Pour se déplacer dans l'écran d'affichage tourner la molette de navigation C.

Validation : (Fig.3)

Valider la sélection en appuyant simplement sur la molette.

2. Navigation and familiarization with the system

a) Navigation via keys and thumbwheel

Navigation keys : (Fig.1)

Each function key A is related to the icon B located on the left of the key.

Navigation : (Fig.2)

To move through the display screen, turn the navigation thumbwheel C.

Validation : (Fig.3)

Just push the thumbwheel to confirm the selection.

2. Navigation und Vertrautmachung

a) Navigation mit Hilfe der Tasten und des Rads

Navigationstasten: (Abb.1)

Jeder Funktionstaste A entspricht das Icon B an der linken Seite der Taste.

Navigationrad: (Abb.2)

Drehen Sie das Navigationsrad C, um sich in dem Display-Bildschirm zu bewegen.

Bestätigung: (Abb.3)

Drücken Sie einfach das Rad, um die Wahl zu bestätigen.

2. Navigatie en assimilatie

a) Navigatie via toetsen en het navigatiewieltje

Navigatietoetsen: (Fig.1)

A Voor elke functietoets A staat links van de toets een overeenstemmend pictogram B afgebeeld.

Navigatiewieltje: (Fig.2)

Om zich in de display te verplaatsen draait u aan het navigatiewieltje C.

Validatie: (Fig. 3).

Valideer de selectie door eenvoudig op het navigatiewieltje te drukken.

2. Navegación y familiarización

a) Navegación por medio de las teclas y de la rueda

Teclas de navegación : (Fig.1)

A cada tecla de función A corresponde el icono B situado a la izquierda de la tecla.

Rueda de navegación : (Fig.2)

Para moverse por la pantalla de visualización, girar la rueda de navegación C.

Validación : (Fig.3)

Valida la selección presionando sólo la rueda.

2. Navigazione e familiarizzazione

a) Navigazione tramite i tasti e la rotella

Tasti di navigazione : (Fig.1)

A chaque touche de fonction A correspond l'icône B situé à gauche de la touche.

Rotella di navigazione : (Fig.2)

Pour se déplacer dans l'écran d'affichage tourner la molette de navigation C.

Conferma : (Fig.3)

Per confermare la selezione basta premere la rotella.

**Mode programmation/Programming mode
 Programmiermodus/Programmiermodus
 Modo de programación/Modalità di programmazione**



Fig. 1

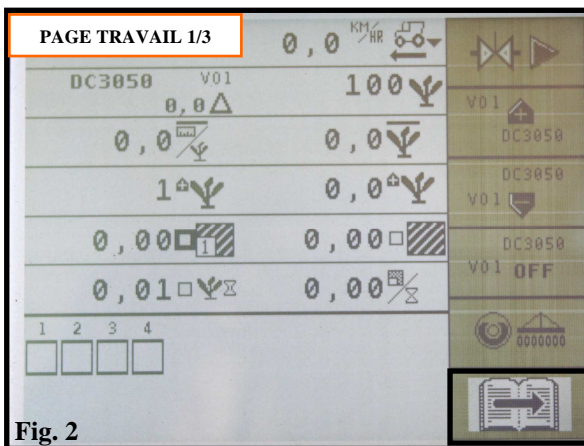

Fig. 2

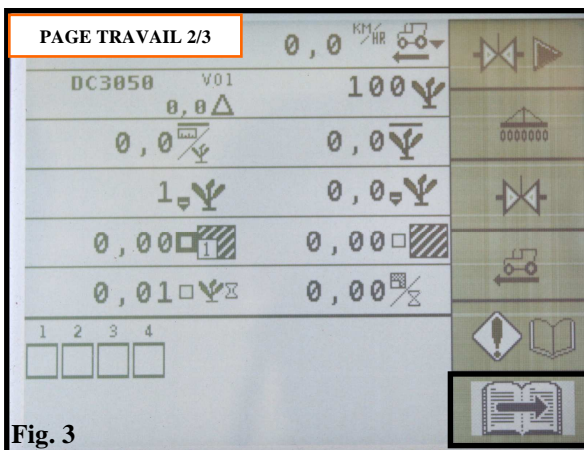

Fig. 3

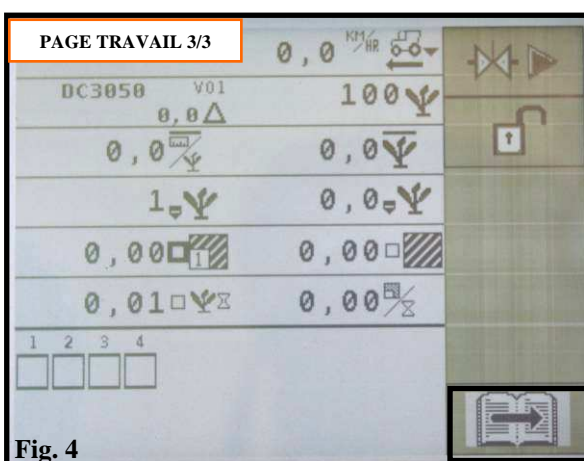

Fig. 4

b) Navigation entre les différentes pages des menus

Lors de la mise sous tension de la console la page *réglages du terminal* apparaît (Fig.1).

Ensuite au bout de quelques secondes la *page travail 1/3* s'affichera automatiquement (Fig.2).

Pour naviguer d'une page de travail à l'autre, il suffit

d'appuyer sur la touche  correspondant au symbole .

Une fois entrée dans un menu, l'icône  permet de retourner à la *page travail 1/3*.

Il existe 3 pages de travail différentes :

- Page de travail 1/3 : **Page de travail principale** (Fig.2)
- Page de travail 2/3 : **Configuration semoir** (Fig.3)
- Page de travail 3/3 : **Paramètres supplémentaires** (Fig.4)

Si le semoir est équipé de coupures de rangs électromagnétiques, des **pages supplémentaires** apparaissent (Voir chapitre 3 : Mode utilisation).

Remarque :



Pour passer d'une *page travail* à la page *réglage du terminal* il suffit d'appuyer 2 fois sur la touche  (Même opération pour en ressortir).

b) Navigation through the different pages of the menus

When the console is powered on, the *adjustments of the terminal* page appears (Fig.1).

Then after a few seconds the *work page 1/3* will be displayed automatically (Fig.2).

To navigate from a work page to the other one, just press the

key  corresponding to the symbol .

Once you have entered into a menu, the icon  allows to come back to the *work page 1/3*.

There are 3 different work pages:

- Work page 1/3 : **main work page** (Fig.2)
- Work page 2/3 : **seeder configuration** (Fig.3)
- Work page 3/3 : **additional parameters** (Fig.4)



If the seeder is equipped with electromagnetic row cut-offs, **additional pages** appear (see chapter 3 : operating instructions).

Note :

To switch from a *work page* to the *adjustment of the terminal* just press twice the key  (Same procedure for exit).

b) Navigation zwischen den verschiedenen Seiten der Menü

Bei der Spannungszuschaltung der Steuerkonsole erscheint die Seite **Einstellungen des Terminals** (Abb.1). Anschließend wird sich die Seite **Arbeit 1/3** nach einigen Sekunden automatisch anzeigen (Abb.2).

Wollen Sie von einer Arbeitsseite zur anderen gehen, drücken Sie die Taste , die dem Symbol  entspricht. Nachdem Sie ein Menü erreicht haben, können Sie mit Hilfe des Icons  zur **Arbeitsseite 1/3** zurückkommen.

Es sind 3 verschiedene Arbeitsseiten:

- **Arbeitsseite 1/3 : Hauptarbeitsseite** (Abb.2)
- **Arbeitsseite 2/3 : Konfiguration Sämaschine** (Abb.3)
- **Arbeitsseite 3/3 : zusätzliche Parameter** (Abb.4)

Ist die Sämaschine mit elektromagnetischen Reihenabschaltungen ausgestattet, erscheinen zusätzliche Seiten (siehe Kapitel 3: Einsatzmodus).

Anmerkung:



Um von einer **Arbeitsseite** zur Seite **Einstellungen des Terminals** umzuschalten, drücken Sie nur zweimal die Taste



(gleicher Vorgang, um sie zu verlassen).

b) Navigatie tussen de verschillende menupagina's

Wanneer de console aangezet wordt verschijnt het scherm **instellingen van de terminal** (Fig.1). Vervolgens verschijnt na enige seconden automatisch de **werkpagina 1/3** (Fig.2).

Om van de ene naar de andere pagina te navigeren hoeft u enkel op de toets  te drukken die overeenstemt met het symbool .

In het menu kan men via het pictogram  terugkeren naar de **werkpagina 1/3**.

Er bestaan drie verschillende werkpagina's:

- **Werkpagina 1/3 : Belangrijkste werkpagina** (Fig.2)
- **Werkpagina 2/3 : Configuratie van de zaaimachine** (Fig.3)
- **Werkpagina 3/3 : Extra parameters** (Fig.4)

Wanneer de zaaimachine uitgerust is met elektromagnetische rijenonderbrekers, worden **extra pagina's** weergegeven (Raadpleeg hoofdstuk 3: Gebruiksaanwijzing).



Toelichting:

Door twee keer op de toets  te drukken kan men zich van de **werkpagina** naar de pagina **instellingen van de terminal** verplaatsen (Dezelfde actie kan gebruikt worden om het menu te verlaten).

b) Navegación por entre las diferentes páginas de los menús

Al ponerse la consola bajo tensión, aparece la página **ajustes del terminal** (Fig.1).

Luego después de unos segundos la **página trabajo 1/3** se visualizará automáticamente (Fig.2).

Para navegar de una página de trabajo a otra basta apretar la tecla  correspondiente al símbolo .

Una vez ingresado en un menú, el icono  permite volver a la **página trabajo 1/3**.

Existen 3 páginas de trabajo diferentes:

- **Página de trabajo 1/3: Página de trabajo principal** (Fig.2)
- **Página de trabajo 2/3: Configuración sembradora** (Fig.3)
- **Página de trabajo 3/3: Parámetros adicionales** (Fig.4)

Si la sembradora está equipada de cortes de línea electromagnéticas, aparecen **páginas adicionales** (Véase capítulo 3 : Modo de uso).

Advertencia



Para pasar de una **página trabajo** a la **página del terminal**

basta apretar 2 veces la tecla  (Misma operación para salir).

b) Navigazione tra le differenti pagine dei menu

Al momento di mettere la console sotto tensione, la pagina **regolazioni del terminale** compare (Fig.1).

Poi dopo qualche secondo la **página lavoro 1/3** verrà visualizzata automaticamente (Fig.2).

Per navigare da una pagina di lavoro all'altra basta premere sul tasto  corrispondente al simbolo . Entrato in un menu, l'icona consente di tornare alla **página lavoro 1/3**.

Esistono 3 pagine di lavoro differenti:

- **Página di lavoro 1/3 : Pagina di lavoro principale** (Fig.2)
- **Página di lavoro 2/3 : Configurazione seminatrice** (Fig.3)
- **Página di lavoro 3/3 : Parametri supplementari** (Fig.4)

Se la seminatrice viene fornita con tagli di file elettromagnetici, comparono pagine supplementari (veda capitolo 3 : Modo utilizzazione).

Nota:

Per passare da una **página lavoro** alla pagina **regolazioni del terminale** basta premere due volte sul tasto  (Stessa operazione per uscire da quest'ultima).

**Mode programmation/Programming mode
 Programmiermodus/Programmeermodus
 Modo de programación/Modalità di programmazione**

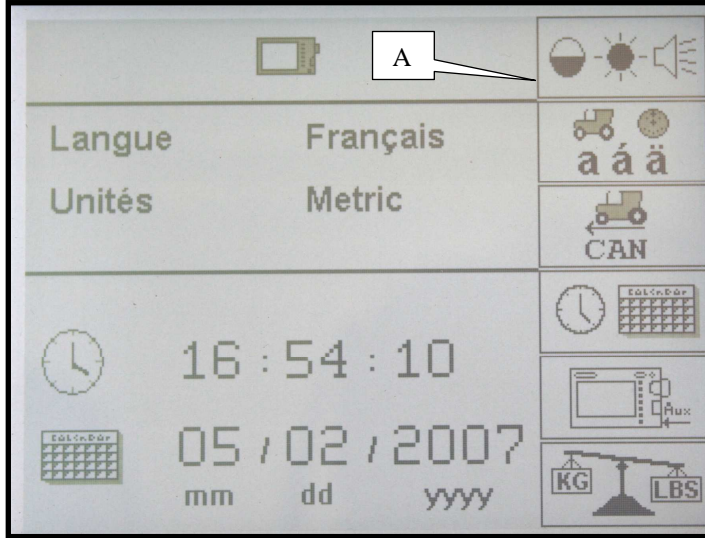

Fig. 1

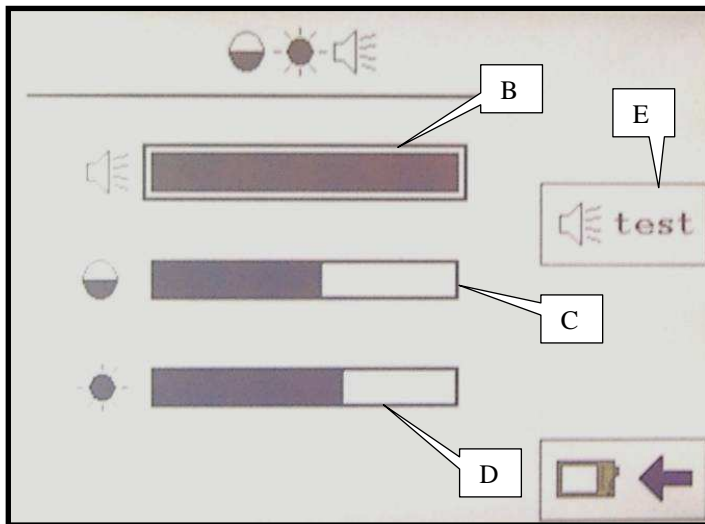

Fig. 2

3. Mode programmation

La précision des informations données par la console dépend en grande partie de la précision de la programmation.

Il est donc important d'effectuer la programmation correctement, de la contrôler régulièrement et de la modifier si nécessaire.

Pour aller à la page *réglage du terminal* (Fig.1) il suffit

d'appuyer 2 fois sur la touche  (même opération pour en ressortir).

a) Réglages du terminal

Chaque touche correspond à un sous programme :

Réglage visuel/sonore :

A : Appuyer sur la touche  (Fig.1) :

Réglage visuel/sonore.

Vous pouvez modifier les paramètres suivants (Fig.2) :

B : Réglage du volume du son.

C : Réglage du contraste.

D : Réglage de la luminosité.

Pour modifier ces paramètres, servez-vous de la molette de navigation : placez le curseur sur un des réglages, puis faites défiler jusqu'à la valeur désirée et valider.

E : Pour tester le réglage du volume appuyer sur la

touche  *Test.*

3. Programming mode

The precision of the information provided by the console mainly depends on the precision of programming. Therefore it is essential to perform programming correctly, to check it regularly and to modify it if required.

To go to the *adjustment of the terminal* page (Fig.1) just

press twice the key  (same procedure for exit)

a) Adjustments of the terminal

Each key corresponds to a routine:

Visual/sound adjustment

A: Press the key  (Fig.1) :

Visual/sound adjustment.

You can modify the following parameters (Fig.2) :

B: Adjustment of the sound volume.

C: Adjustment of the contrast.

D: Adjustment of the brightness.

To modify these parameters, use the navigation thumbwheel: place the cursor on one of the adjustments and then scroll up to the value you want and confirm.

E: To test the adjustment of the volume press the key  *Test.*

3. Programmiermodus

Die Genauigkeit der durch die Steuerkonsole ermittelten Daten hängt meistens von der Genauigkeit der Programmierung ab. Deshalb ist es wichtig, eine einwandfreie Programmierung durchzuführen, sie regelmäßig zu prüfen und nötigenfalls zu verändern.

Um die Seite *Einstellungen des Terminals* (Abb. 1) zu erreichen, drücken Sie nur zweimal die Taste  (gleicher Vorgang, um sie zu verlassen).

a) Einstellungen des Terminals

Jede Taste entspricht einem Unterprogramm :

Visuelle/akustische Einstellung:

A : Drücken Sie die Taste  (Abb.1) :
Visuelle/akustische Einstellung.

Sie können die folgenden Parameter verändern (Abb.2) :

- B** : Einstellung der Lautstärke.
- C** : Einstellung des Kontrasts.
- D** : Einstellung der Helligkeit.

Um diese Parameter zu verändern, betätigen Sie das Navigationsrad. Positionieren Sie den Cursor auf eine der Einstellungen. Scrollen Sie anschließend bis zum gewünschten Wert und bestätigen Sie.

E : Um die Lautstärke zu probieren, drücken Sie die Taste  *Test.*

3. Programmeermodus

De exactheid van de informatie die de console verstrekt is in grote mate afhankelijk van de exactheid van de programmering.

Het is dus van groot belang de programmering correct uit te voeren, regelmatig te controleren en zonodig te wijzigen.

Door twee keer op de toets  te drukken kan men de pagina *instellingen van de terminal* (Fig. 1) bereiken (dezelfde actie kan gebruikt worden om het menu te verlaten).

a) Instellingen van de terminal

Elke toets staat voor een subprogramma:

Audiovisuele instellingen:

A : Druk op de toets  (Fig.1) :
Audiovisuele instellingen.

U kunt de volgende parameters wijzigen (Fig.2) :

- B** : Instelling van het geluidsvolume.
- C** Contrastinstelling.
- D** : Instelling lichtsterkte.

Om deze parameters te wijzigen, maakt u gebruik van het navigatiewieltje: plaats de cursor op één van de instellingen, en scroll net zolang tot u de gewenste waarde gevonden hebt en valideer.

E : Om het geluidsvolume te testen druk u op de toets  *Test.*

3. Modo programación

La precisión de la información facilitada por la consola depende sobre todo de la precisión de la programación por lo que es importante efectuar una programación correcta, controlarla regularmente y modificarla en caso de necesidad.

Para ir a la página *ajuste del terminal* (Fig.1) basta apretar 2 veces la tecla  (misma operación para salir).

a) Ajustes del terminal

Cada tecla corresponde a un subprograma:

Ajuste visual/acústico:

A : Apretar la tecla  (Fig.1) :
Ajuste visual/acústico.

Vd puede modificar los parámetros siguientes (Fig.2) :

- B**: Ajuste del volumen del sonido.
- C**: Ajuste del contraste.
- D**: Ajuste de la luminosidad.

Para modificar estos parámetros, utilice la rueda de navegación. Coloque el cursor en uno de los ajustes y luego desplácese hasta el valor deseado y confirme.

E : Para probar el ajuste del volumen apriete la tecla  *Test.*

3. Modo programmazione

La precisione delle informazioni fornite dalla console dipende soprattutto dalla precisione della programmazione. Quindi è importante di effettuare una corretta programmazione, controllarla regolarmente e modificarla se fosse necessario.

Per accedere alla pagina *regolazioni del terminale* (Fig.1) basta premere due volte sul tasto  (Stessa operazione per uscire da quest'ultima).

a) Regolazioni del terminale

Ogni tasto corrisponde a un sottoprogramma:

Regolazione visuale/sonora :

A : Premere sul tasto  (Fig.1):
Regolazione visuale/sonora.

Potete modificare i i parametri seguenti (Fig.2) :

- B** : Regolazione del volume sonoro.
- C** : Regolazione del contrasto.
- D** : regolazione della luminosità.

Per modificare questi parametri, utilizzare la rotella di navigazione. Posizionare il cursore su una delle regolazioni e poi fare scorrere fino al valore desiderato e convalidare.

E : Per provare la regolazione, premere sul tasto  *Test.*

**Mode programmation/Programming mode
 Programmiermodus/Programmeermodus
 Modo de programación/Modalità di programmazione**

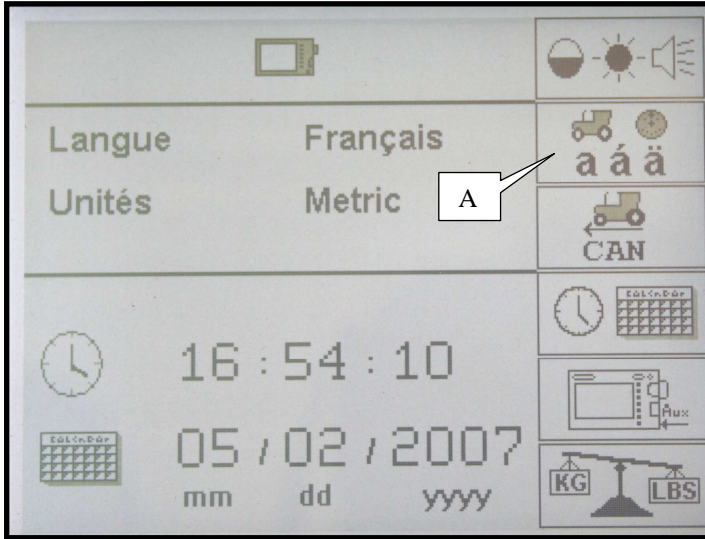

Fig. 1

Réglage langue :

A : Appuyer sur la touche (Fig.1) : *Réglage langue.*

Vous pouvez modifier les paramètres suivants :

B : Choix de la langue (Fig.2).

Pour modifier ce paramètre servez vous de la molette de navigation : placer le curseur sur la langue déjà établi, faites défiler jusqu'à la langue désirée et valider :

Fr : Français

En : Anglais

...

Adjusting the language

A : Press the key (Fig.1) : *Adjust the language*

You can modify the following parameters:

B: Selection of the language (Fig.2).

To modify this parameter, use the navigation thumbwheel: place the cursor on the current language and then scroll up to the language you want and confirm.

Fr : French

En : English

...

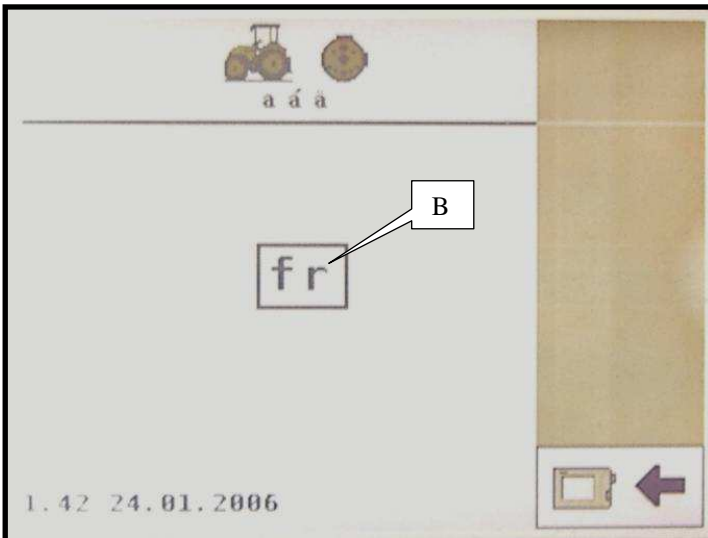

Fig. 2

Einstellung der Sprache :

A : Drücken Sie die Taste  (Abb.1) : **Einstellung Sprache.**

Sie können die folgenden Parameter verändern:

B : Wahl der Sprache (Abb.2).

Um diesen Parameter zu verändern, betätigen Sie das Navigationsrad. Positionieren Sie den Cursor auf die schon bestimmte Sprache. Scrollen Sie anschließend bis zur gewünschten Sprache und bestätigen Sie:

Fr : französisch

En : englisch

...

Instelling van de taal :

A : Druk op de toets  (Fig.1) : **Instelling van de taal.**

U kunt de volgende parameters wijzigen:

B : Taalkeuze (Fig.2).

Om deze parameter te wijzigen, maakt u gebruik van het navigatiewieltje: plaats de cursor op de aangegeven taal, en scroll net zolang tot u de gewenste taal gevonden hebt en valideer:

Fr : Frans

En : Engels

Ajuste del idioma :

A : Apriete la tecla  (Fig.1): **Ajuste idioma.**

Vd puede modificar los parámetros siguientes:

B: Selección del idioma (Fig.2).

Para modificar este parámetro utilice la rueda de navegación. Coloque el cursor en el idioma establecido y luego desplácese hasta el idioma deseado y confirme.

Fr: francés

In: inglés

...

Regolazione lingua :

A: Premere sul tasto  (Fig.1): **Regolazione lingua.**

Potete modificare i i parametri seguenti:

B: Scelta della lingua (Fig.2).

Per modificare questo parametro, utilizzare la rotella di navigazione. Posizionare il cursore sulla lingua già stabilita, fare scorrere fino alla lingua desiderata e convalidare:

Fr: francese

In: inglese

...

**Mode programmation/Programming mode
 Programmiermodus/Programmeermodus
 Modo de programación/Modalità di programmazione**

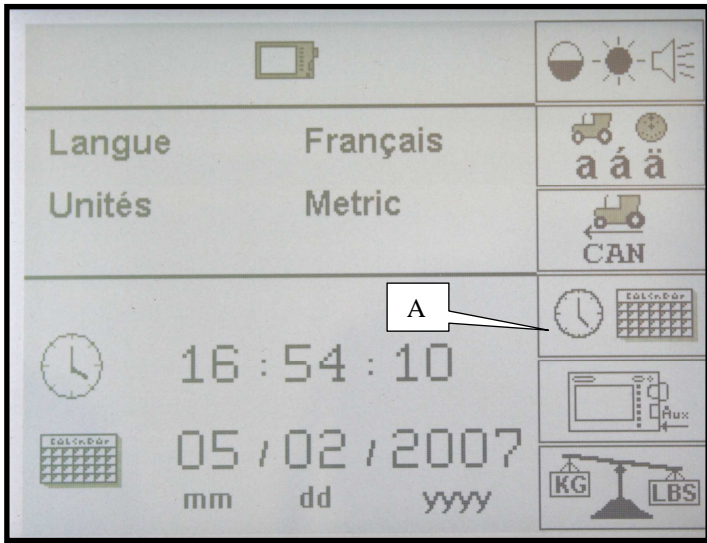

Fig. 1

Réglage date/heure :

A : Appuyer sur la touche : (Fig.1) *Réglage date/heure*

Vous pouvez modifier les paramètres suivants : (Fig.2)

- B :** Heure
- C :** Mois
- D :** Jour
- E :** Année

Pour modifier ces paramètres servez vous de la molette de navigation : placer le curseur sur le chiffre à modifier, faites défiler jusqu'à la valeur désirée et valider.

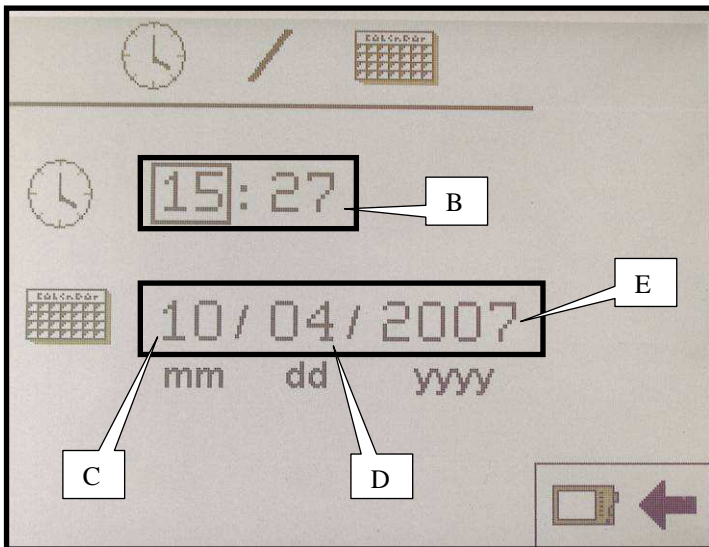

Fig. 2

Adjusting date/time :

A : Press the key : (Fig.1) *Adjust date/time*

You can modify the following parameters: (Fig.2)

- B :** Hour
- C :** Month
- D :** Day
- E :** Year

To modify these parameters, use the navigation thumbwheel: place the cursor on the number to be modified and then scroll up to the value you want and confirm.

Einstellung Datum/Uhr :

A : Drücken Sie die Taste  : (Abb.1) *Einstellung Datum/Uhr*

Sie können die folgenden Parameter verändern: (Abb.2)

- B** : Uhr
- C** : Monat
- D** : Tag
- E** : Jahr

Um diesen Parameter zu verändern, betätigen Sie das Navigationsrad. Positionieren Sie den Cursor auf die zu verändernde Ziffer . Scrollen Sie anschließend bis zum gewünschten Wert und bestätigen Sie.

Datum- en tijdstelling :

A : Druk op de toets  : (Fig.1) *Datum- en tijdstelling*

U kunt de volgende parameters wijzigen: (Fig.2)

- B** : Tijd
- C** : Maand
- D** : Dag
- E** : Jaar

Om deze parameters te wijzigen, maakt u gebruik van het navigatiewieltje: plaats de cursor op het cijfer dat gewijzigd moet worden en scroll net zolang tot u de gewenste waarde gevonden hebt en valideer.

Ajuste fecha/hora :

A : Apriete la tecla  : (Fig.1) *Ajuste fecha hora*

Vd puede modificar los parámetros siguientes: (Fig.2)

- B** : Hora
- C** : Mes
- D** : Día
- E** : Año

Para modificar este parámetro utilice la rueda de navegación. Coloque el cursor en el dígito establecido y luego desplácese hasta el valor deseado y confirme.

Regolazione data/ora :

A : Premere sul tasto  : (Fig.1) *Regolazione data/ora*

Potete modificare i i parametri seguenti: (Fig.2)

- B** : Ora
- C** : Mese
- D** : Giorno
- E** : Anno

Per modificare questi parametri, utilizzare la rotella di navigazione. Posizionare il cursore sulla cifra da modificare, fare scorrere fino al valore desiderato e convalidare.

Mode programmation/Programming mode
Programmiermodus/Programmeermodus
Modo de programación/Modalità di programmazione

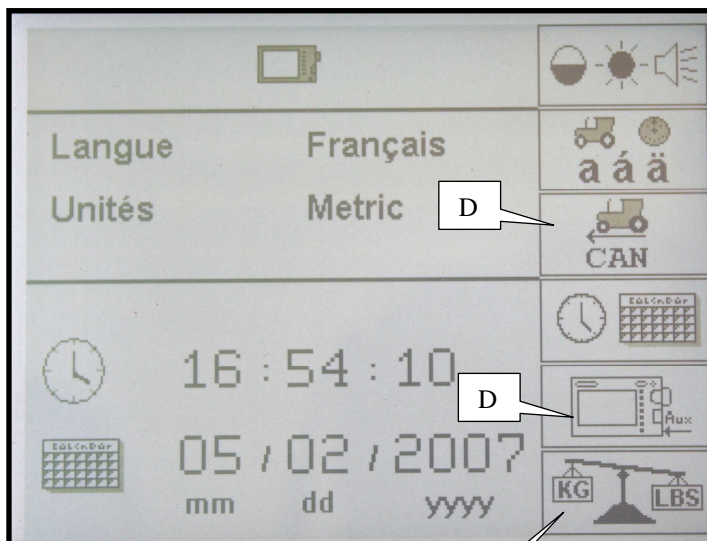

Fig. 1

Réglage unités/précision :

A : Appuyer sur la touche  : (Fig.1) *Réglage unité/précision*

Vous pouvez modifier les paramètres suivants : (Fig.2)

B : Unités (Métrique ou Pouce)

C : Symbole décimal (, ou .)

Pour modifier ces paramètres servez vous de la molette de navigation : placer le curseur sur le paramètre à modifier, faites défiler jusqu'à la valeur désirée et valider.

Réglages supplémentaires :

D : Paramètres supplémentaires constructeur.

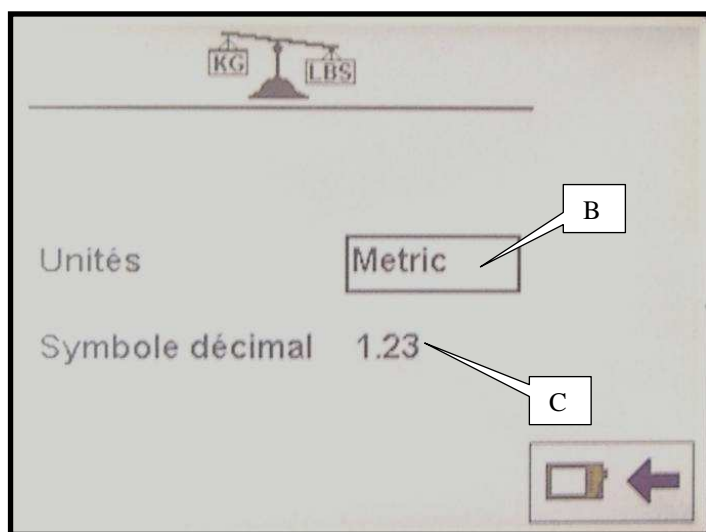



Fig. 2

Adjusting units/precision:

A : press the key  : (Fig.1) *Adjust unit/precision*

You can modify the following parameters: (Fig.2)

B : Units (metric, inch)

C : decimal symbol (, or .)

To modify these parameters, use the navigation thumbwheel: place the cursor on the parameter to be modified and then scroll up to the value you want and confirm.

Additional adjustments:

D : Manufacturer's additional parameters.

Einstellung Einheiten/Genauigkeit :

A : Drücken Sie die Taste  : (Abb.1) **Einstellung Einheiten/Genauigkeit**

Sie können die folgenden Parameter verändern: (Abb.2)

B : Einheiten (meter oder Inch)

C : Dezimalsymbol (, oder .)

Um diese Parameter zu verändern, betätigen Sie das Navigationsrad. Positionieren Sie den Cursor auf den zu verändernde Parameter. Scrollen Sie anschließend bis zum gewünschten Wert und bestätigen Sie.

Zusätzliche Einstellungen :

D : Zusätzliche Einstellungen des Herstellers.

Instelling eenheden/precisie :

A : Druk op de toets  : (Fig.1) **Instelling eenheid/precisie**

U kunt de volgende parameters wijzigen: (Fig.2)

B : Eenheden (Metrisch of in inches)

C : Symbool voor decimalen (, of.)

Om deze parameters te wijzigen, maakt u gebruik van het navigatiewieltje: plaats de cursor op de parameter die gewijzigd moet worden en scroll net zolang tot u de gewenste waarde gevonden hebt en valideer.

Extra instellingen :

D : Extra parameters van de fabrikant.

Ajuste unidades/precisión :

A : Apretar la tecla  : (Fig.1) **Ajuste unidades/precisión**

Vd puede modificar los parámetros siguientes: (Fig.2)

B : Unidades (métrico o pulgar)

C : Símbolo decimal (, o .)

Para modificar estos parámetros utilice la rueda de navegación. Coloque el cursor en el parámetro que modificar y luego desplácese hasta el valor deseado y confirme.

Ajustes adicionales :

D : Parámetros adicionales constructor.

Regolazione unità/precisione:

A : premere sul tasto  : (Fig.1) **Regolazione unità/precisione**

Potete modificare i parametri seguenti : (Fig.2)

B : Unità (metro oppure inch)

C : Simbolo decimale (, oppure .)

Per modificare questi parametri, utilizzare la rotella di navigazione. Posizionare il cursore sul parametro da modificare, fare scorrere fino al valore desiderato e convalidare.

Regolazioni supplementari:

D : Parametri supplementari costruttore.

**Mode programmation/Programming mode
 Programmiermodus/Programmeermodus
 Modo de programación/Modalità di programmazione**

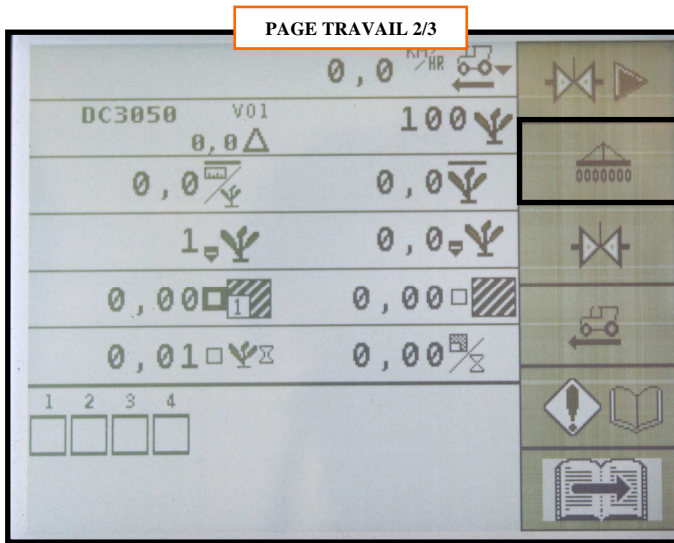

Fig. 1

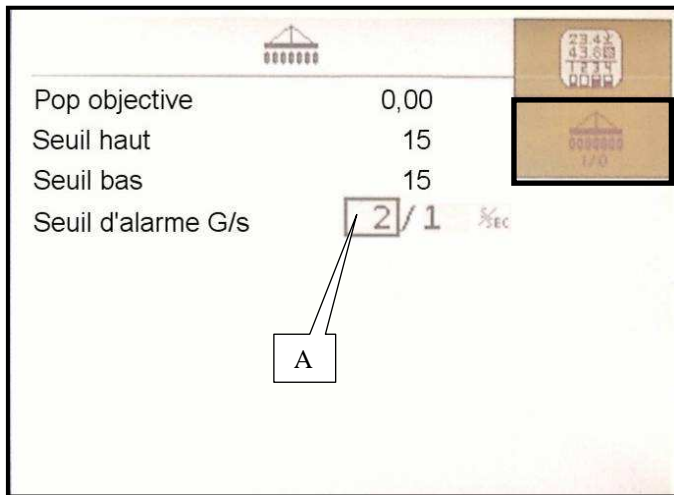

Fig. 2

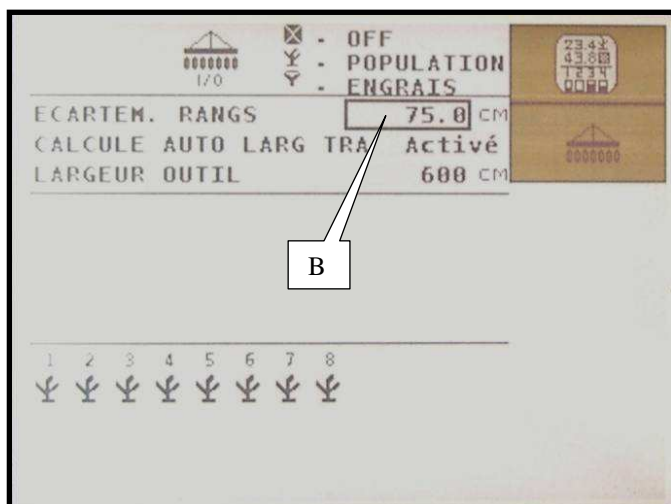



Fig. 3

b) Programmation du seuil d'alarme

Aller à la page travail 2/3 (Fig.1), appuyer sur la touche

correspondante à l'icône  *paramètres semoir.*

Vous pouvez modifier le **niveau du seuil d'alarme A** (Fig.1) (nombre de graines par seconde en dessous duquel l'alarme se déclenche).

Remarque :

Dans la majorité des cas, le réglage de 2 graines par seconde convient (réglage usine).

c) Programmation du semoir

Appuyer sur la touche  (Fig.2) *paramètres*

supplémentaires semoir .

Vous pouvez ainsi modifier l'**écartement** des rangs B (Fig.3).

En vérifiant parallèlement la largeur de l'outil.
 (Calcul automatique = Ecartement x Nombre de rangs)

Remarque :

Le nombre de rangs est calculé par la console en fonction de la détection des cellules.

b) Programming the alarm threshold

Go to the work page 2/3 (Fig.1). Press the key

corresponding to the icon  *seeder parameters.*

You can modify the **level of the alarm threshold A** (Fig.1) (number of grains per second under which the alarm triggers).

Note:

In most cases, the 2-grain per second adjustment is suitable (factory-adjusted).

c) Programming the seeder

Press the key  (Fig.2) *seeder additional parameters*

This way you can modify the B row **spacing** (Fig.3).
 Checking in parallel the width of the tool.
 (automatic calculation = spacing x number of rows)

Note:

The number of rows is calculated by the console according to the detection of the cells.

b) Programmierung der Alarmschwelle

Gehen Sie an die Arbeitsseite 2/3 (Abb.1) und drücken Sie

die Taste, die dem Icon  *Parameter Sämaschine* entspricht.

Sie können den **Pegel der Alarmschwelle A** (Abb.1) (Zahl von Körnern pro Sekunde ändern, unter welcher der Alarm sich auslöst).

Anmerkung:

In den meisten Fällen paßt die Einstellung von 2 Körnern pro Sekunde (in der Fabrik eingestellt).

c) Programmierung der Sämaschine

Drücken Sie die Taste  (Fig.2) *zusätzliche Parameter*

Sämaschine .

Auf diese Weise können Sie den **Abstand** der Reihen B (Abb.3) verändern, indem Sie gleichzeitig die Breite des Werkzeugs prüfen.
(automatische Berechnung = Abstand x Zahl Reihen)

Anmerkung:

Die Zahl von Reihen wird in Übereinstimmung mit der Ermittlung der Zellen durch die Steuerkonsole berechnet.

b) Programmierung van het alarmniveau

Ga naar werkpagina 2/3 (Fig.1), druk op de betreffende toets

van het pictogram  *parameters zaaimachine*.

U kunt het **alarmniveau A** (Fig.1) wijzigen (het alarm gaat af wanneer aantal zaadkorrels per seconde onder deze grens komt).

Toelichting:

In de meeste gevallen is de instelling van 2 zaadkorrels per seconde correct (defaultwaarde).

c) Programmierung van de zaaimachine

Druk op de toets  (Fig.2) *extra parameters*

zaaimachine .

Zodoende kunt u de **tussenafstand** tussen de rijen B wijzigen B (Fig.3).

En tevens de breedte van het gereedschap controleren.
(Automatische berekening = Tussenruimte x Aantal rijen)

Toelichting:

Het aantal rijen wordt berekend door de console en hangt af van de cellendetectie.

b) Programación del umbral de alarma

Vaya a la página trabajo 2/3 (Fig.1), apriete la tecla

correspondiente al icono  *parámetros sembradora*.

Vd puede modificar el **nivel del umbral de alarma A** (Fig.1) (número de granos por segundo bajo el cual la alarma se desengancha).

Advertencia

En la mayoría de los casos el ajuste de 2 granos por segundo conviene (ajuste en fábrica)

c) Programación de la sembradora

Apriete la tecla  (Fig.2) *parámetros adicionales*

sembradora .

Vd puede modificar así el **distancia entre** las líneas B (Fig.3).

Comprobando al mismo tiempo la anchura de la herramienta.

(Cálculo automático = Distancia x número de líneas)

Advertencia

El número de líneas viene calculado por la consola en función de la detección de las células.

b) Programmazione della soglia d'allarme

Andare alla pagina lavoro 2/3 (Fig.1), premere sul tasto

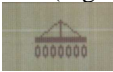
corrispondente alla icona  *parametri seminatrice*.

Potete modificare il **livello della soglia di allarme A** (Fig.1) (numero di semi per secondo sotto il quale si disinnesta l'allarme).

Nota :

Nei più casi risulta appropriata la regolazione di 2 semi per secondo (regolazione in officina).

c) Programmazione della seminatrice

Premere sul tasto  (Fig.2) *parametri supplementari*

seminatrice .

Così potete modificare la **distanzia** tra file B (Fig.3).

Verificando contemporaneamente la larghezza dell'utensile.
(Calcolo automatico x Numero di file)

Nota:

Il numero di file viene calcolato dalla console a seconda della detezione delle cellule.

**Mode programmation/Programming mode
 Programmiermodus/Programmeermodus
 Modo de programación/Modalità di programmazione**

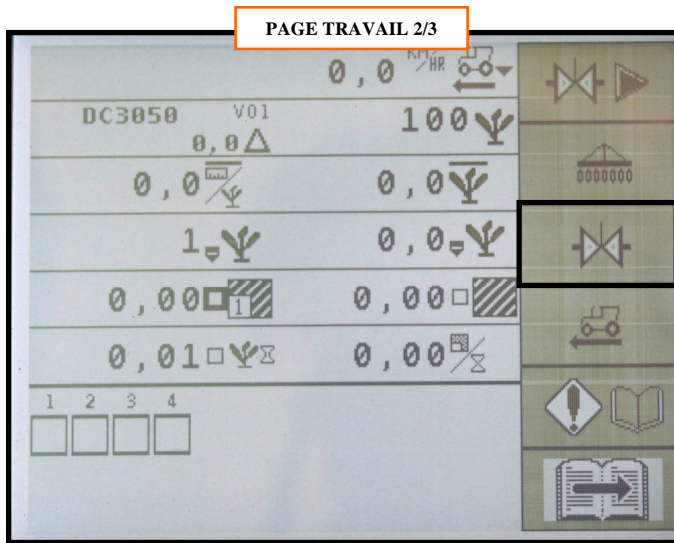

Fig. 1

d) Programmation régulation

Retour à la page 2/3 (Fig.1), puis appuyer sur la touche



Paramètres régulation.

correspondant au symbole

Possibilité de modifier les paramètres suivants :

- **A** : Le nom du **produit** (disque).
C'est la distribution du semoir.
Il est préférable de les nommer comme l'exemple qui suit :
Ex : DC3050 (Gravé sur le disque)
DC : Correspond à un Disque Complet
30 : Nombre de trous du disque
50 : Ø des trous en 10^{ème}
 - **B** : La **dose objective** ou **population**
Elle s'exprime en milliers de graines par hectare.
D'origine le contrôleur est réglé à 100 000 graines / hectare.
 - **C** : Le **nombre de trous du disque**
Attention le nombre de trous du disque est très important
 - **D** : Le seuil d'alarme haut (d'origine : 15%).
 - **E** : Le seuil d'alarme bas (d'origine : 15%).
- Les autres paramètres sont réglés d'usine.

d) Programming the regulation

Back to the page 2/3 (Fig.1) then press the key corresponding to the *Regulation parameters* symbol.



You can modify the following parameters:

- **A**: The name of the **product** (disc).
This is the feeding mechanism of the seeder.
It is advisable to call them like the following example:
Ex: DC3050 (engraved on the disc)
DC: Corresponds to a complete disc
30: Number of holes of the disc
50: Ø of holes in tenths
 - **B**: The **objective dosis** or **population**
It is expressed in thousands of grains per hectare.
Originally the controller is adjusted at 100,000 grains/hectare.
 - **C**: The **number of holes of the disc**
Be careful! The number of holes of the disc is very important
 - **D**: The high alarm threshold (originally: 15%).
 - **E**: The low alarm threshold (originally: 15%).
- The other parameters are factory adjusted.

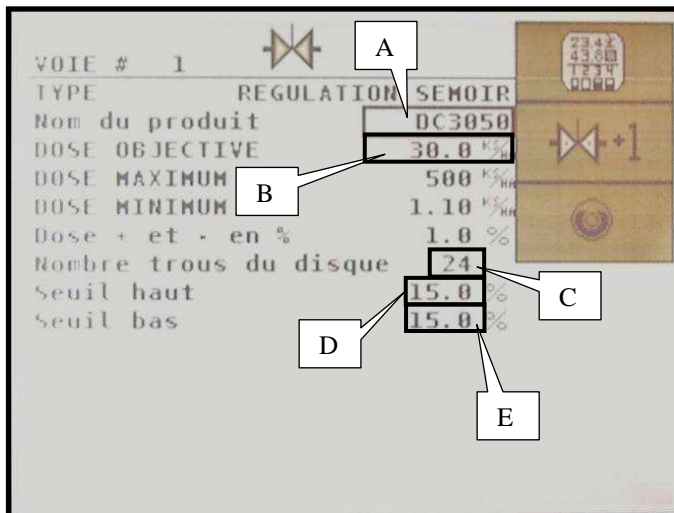

Fig. 2

d) Programmierung Regulation

Zurück zur Seite 2/3 (Abb.1). Drücken Sie dann die Taste,



die dem Symbol **Parameter Regulation** entspricht.

Sie können die folgenden Parameter verändern:

- **A** : die Name des **Produktes** (Scheibe).

Das ist das Säsystem der Sämaschine.

Es empfiehlt sich, sie wie im folgenden Beispiel zu benennen:

Ex : DC3050 (auf der Scheibe aufgeprägt)

DC : entspricht einer kompletten Scheibe

30 : Zahl Löcher der Scheibe

50 : Ø der Löcher in 10^{ten}

- **B** : Die **objektive Dosis** oder **Bevölkerung**

Sie wird in Tausenden Körner pro Hektar ausgedrückt.

Ursprünglich wird das Säüberwachungsgerät bei 100000 Körnern pro Hektar eingestellt.

- **C** : Die **Zahl Löcher der Scheibe**

Achtung ! Die Zahl Löcher der Scheibe ist von großer Bedeutung.

- **D** : Die hohe Alarmschwelle (ursprünglich: 15%).

- **E** : Die niedrige Alarmschwelle (ursprünglich: 15%).

Die anderen Parameter werden in der Fabrik eingestellt.

d) Programmeerbare regulatie

Terug naar pagina 2/3 (Fig.1), druk op de betreffende toets



van het symbool **Parameters regulatie**.

De volgende parameters kunnen worden gewijzigd:

- **A** : De naam van het **product** (schijf).

Distributie vanaf de zaaimachine.

Het verdient aanbeveling deze te nummeren zoals aangegeven in onderstaand voorbeeld:

Bijv. : DC3050 (Op de schijf gegraveerd)

CD : Staat voor een Complete Schijf

30 : Aantal gaten in de schijf

50 : Ø van de gaten in 10^{den}

- **B** : De **objectieve dosis** of **populatie**

Wordt uitgedrukt in duizenden zaadkorrels per hectare.

De defaultwaarde van de controller is 100 000 zaadkorrels/ hectare.

- **C** : Het **aantal gaten in de schijf**

Waarschuwing: het aantal gaten in de schijf is uiterst belangrijk

- **D** : Bovengrens van het alarm (defaultwaarde: 15%).

- **E** : Benedengrens van het alarm (defaultwaarde: 15%).

De overige parameters zijn defaultwaarden.

d) Programación de la regulación

Vuelva a la página 2/3 (Fig.1) y luego apriete la tecla



correspondiente al símbolo **Parámetros regulación**.

Vd puede modificar los parámetros siguientes:

- **A** : El nombre del **producto** (disco).

Es la distribución de la sembradora.

Es preferible llamarlos según resulta del ejemplo siguiente:

Ej: DC3050 (Gravé sur le disque)

DC: corresponde a un disco completo

30: número de agujeros del disco

50: Ø de los agujeros en 10^{mo}

- **B** : La **dosis objetiva** o **población**

Viene expresada en miles de granos por hectárea.

De origen el controlador viene ajustado a 100000 granos / hectárea.

- **C** : El **número de agujeros del disco**

¡Cuidado ! El número de agujeros del disco es muy importante

- **D** : El umbral de alarma alto (de origen: el 15%).

- **E** : El umbral de alarma bajo (de origen: el 15%).

Los demás parámetros han sido ajustados en la fábrica.

d) Programmazione regolazione

Tornare alla pagina 2/3 (Fig.1) e poi premere sul tasto



corrispondente al simbolo **Parametri regolazione**.

Potete modificare i parametri seguenti:

- **A** : Il nome del **prodotto** (disco).

È la distribuzione della seminatrice.

Risulta preferibile chiamarli come dal esempio seguente:

Es : DC3050 (stampato sul disco)

DC : corrisponde a un disco completo

30 : numero di fori del disco

50 : Ø dei fori in 10^{mo}

- **B** : La **dose obiettiva** oppure **densità**

Viene espressa in migliaia di semi per ettaro.

D'origine il monitor controllo semi è regolato a 100 000 semi / ettaro.

- **C** : Il **numero di fori del disco**

Attenzione ! Il numero di fori del disco è importantissimo

- **D** : la soglia d'allarme alta (d'origine : 15%).

- **E** : la soglia d'allarme bassa (d'origine : 15%).

Gli altri parametri vengono regolati in officina.

Mode programmation/Programming mode
Programmiermodus/Programmeermodus
Modo de programación/Modalità di programmazione

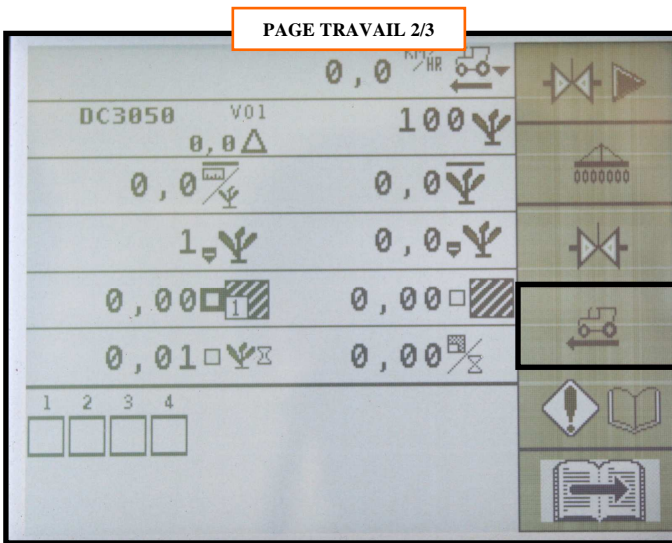

Fig. 1

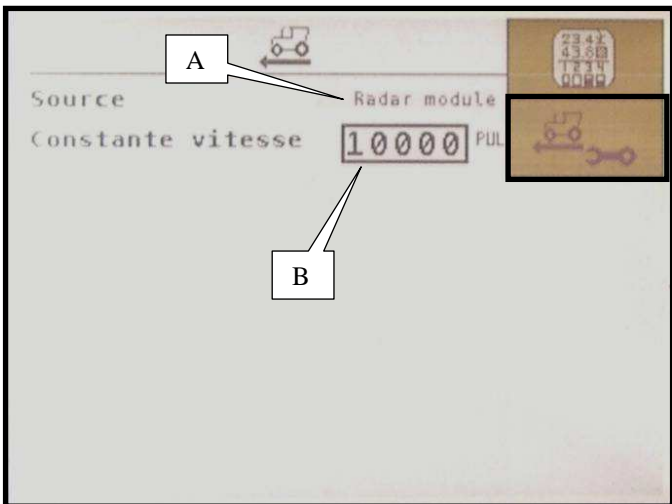

Fig. 2

e) Configuration du radar

Retour à la page 2/3 (Fig.1), puis appuyer sur la touche

correspondant au symbole  **Configuration radar.**

L'affichage (Fig.2) apparaît :

A : Sélection de la source de vitesse prise en compte par la console :

- Radar module : Radar du semoir (Par défaut)
- Radar CAN : Radar extérieur au semoir, ex : sur tracteur

B : Constante de vitesse du radar :

Cette constante doit être déterminée pour chaque tracteur ou chaque semoir.

Par défaut la valeur est fixée à 10000 Pulsations.

Appuyer sur la touche  (fig. 2) **Etalonnage du radar**

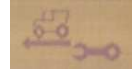

e) Configuring the radar

Back to page 2/3 (Fig.1) then press the key corresponding to

the **Radar configuration** symbol .

The following is displayed (Fig.2):

A: Selection of the speed source taken into account by the console:

- Module radar: Radar of the seeder (typically)
- CAN radar: Radar external to the seeder, ex.:on tractor

B: Constant of the radar speed:

This constant must be determined for each tractor or for each seeder.

Typically this value is set at 10,000 pulses.

Press the **Radar calibration** key  (fig. 2) .

e) Konfiguration des Radars

Zurück zur Seite 2/3 (Abb.1). Drücken Sie dann die Taste,

die dem Symbol  **Konfiguration Radar** entspricht.

Folgendes (Abb.2) wird angezeigt:

A : Wahl der durch die Steuerkonsole berücksichtigten Geschwindigkeitsquelle:

- Radar Modul : Radar der Sämaschine (als Standard)
- Radar CAN : Radar außerhalb der Sämaschine, z.B. auf Traktor

B : Geschwindigkeitskonstante des Radars:

Diese Konstante muß für jeden Traktor bzw. jede Sämaschine bestimmt werden. Als Standard wird der Wert bei 10000 Impulse festgelegt.

Drücken Sie die Taste  (Abb. 2) **Justierung des Radars**

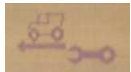

e) Configuratie van de radar

Terug naar pagina 2/3 (Fig.1), druk op de betreffende toets

van het symbool  **Configuratie radar.**

De display 2 (Fig.2) verschijnt:

A : Selectie van de bronnelheid waar de console zich op baseert:

- Radarmodule : Radar van de zaaimachine (defaultwaarde)
- Radar CAN : Externe radar op de zaaimachine bijv. : op de tractor

B : Constante snelheid van de radar:

Deze moet voor elke tractor of elke zaaimachine worden bepaald.

De defaultwaarde is ingesteld op 10000 Frequenties.

Druk op de toets  (fig. 2) **IJking van de radar**

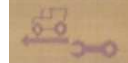

e) Configuración del radar

Vuelva a la página 2/3 (Fig.1) y luego apriete la tecla

correspondiente al símbolo  **Configuración radar.**

La pantalla (Fig.2) aparece:

A : Selección de la fuente de velocidad tomada en cuenta por la consola:

- Radar módulo : Radar de la sembradora (por defecto)
- Radar CAN : Radar externo a la sembradora, es: en el tractor.

B : Constante de velocidad del radar:

Esta constante debe ser determinada para cada tractor o cada sembradora.

Por defecto se fija el valor a 10,000 pulsaciones.

Apriete la tecla  (fig.2) **Calibración del radar**

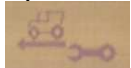

e) Configurazione del radar

Tornare alla pagina 2/3 (Fig.1) e poi premere sul tasto

corrispondente al simbolo  **Configurazione radar.**

Il display (Fig.2) compare:

A : Selezione della sorgente di velocità presa in conto dalla console:

- Radar modulo : Radar della seminatrice (per difetto)
- Radar CAN : Radar esterno alla seminatrice, es: sul trattore

B : Costante di velocità del radar:

Occorre determinare questa costante per ogni trattore oppure per ogni seminatrice.

Per difetto il valore viene fissato a 10000 pulsazioni.

Premere sul tasto  (fig. 2) **Calibrazione del radar**

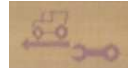

**Mode programmation/Programming mode
 Programmiermodus/Programmeermodus
 Modo de programación/Modalità di programmazione**

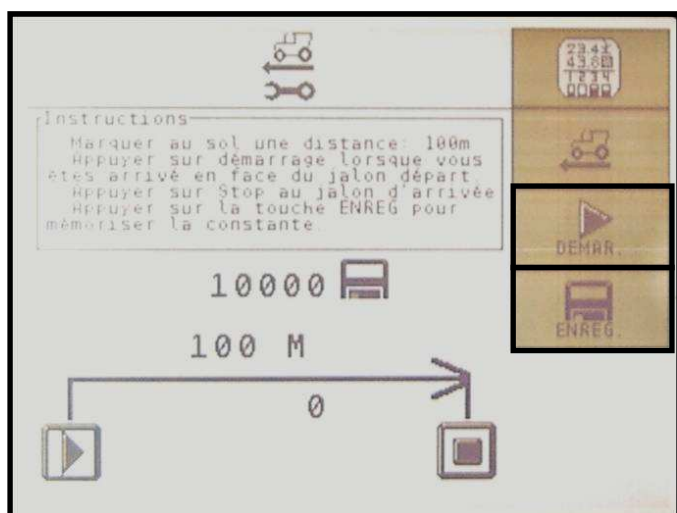

Fig. 1

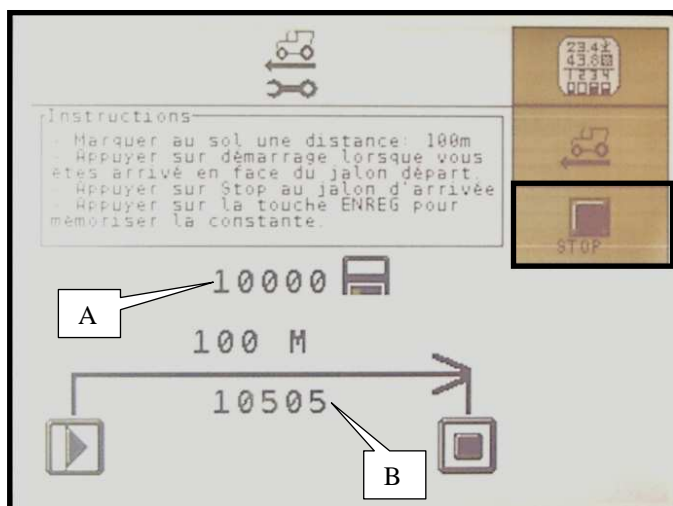

Fig. 2

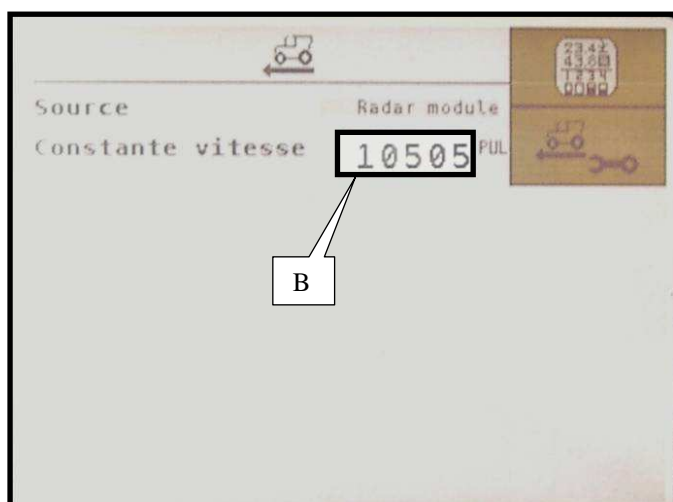

Fig. 3

Étalonnage du radar

L'étalonnage s'effectue à la première utilisation, cependant cette démarche peut être reportée, si le radar a eu un changement d'inclinaison ou de position sur le semoir.

Instructions :

1 - Mesurer au sol une distance droite de 100 mètres à un endroit représentatif des conditions normales de travail. Placer un Jalon au point de départ et un autre à celui de l'arrivée de façon à ce qu'ils soient visibles par le chauffeur du tracteur.

2 - Avancer vers le premier jalon à une vitesse correspondant à la vitesse de semis.

3 - Arriver devant le premier jalon et sans s'arrêter, appuyer

sur la touche  (Fig.1) **Démarrage étalonnage.**

4 - Maintenir la vitesse d'avancement constante jusqu'au deuxième jalon (Pendant cette étape le contrôleur compte le nombre d'impulsions délivré par le radar).

5 - Devant le deuxième jalon, appuyer sur la touche  (Fig.2) **Arrêt étalonnage.**

6 - Enregistrer le résultat obtenu à l'aide de la touche  (Fig.1), pour cela il est préférable de faire plusieurs essais. Cette valeur doit être relativement proche de la valeur indiquée par défaut (10000).

A : Valeur précédente.

B : Valeur mesurée.

Calibrating the radar

Calibration is carried out when the unit is used for the first time. However this can be postponed if the inclination or position of the radar has been changed on the seeder.

Instructions :

1 - Measure on the ground a straight distance of 100 metres at a place representative of the usual work conditions. Place a mark at the starting point and another one at the end point so that they are visible to the tractor's driver.

2 - Move forward to the first mark at a speed corresponding to the seeding speed.

3 - Reach the first mark and without stopping, press the key

 (Fig.1) **Start marking.**

4 - Keep the forward speed constant till the second mark (During this step, the controller counts the number of pulses sent by the radar).

5 - In front of the second mark, press the key  (Fig.2) **Stop marking.**

6 - Record the result using the key  (Fig.1). To do so, it is better to perform several trials.

This value should be relatively next to the typical value i.e. 10,000.

A: previous value

B: measured value

Justierung des Radars

Die Justierung erfolgt bei dem ersten Einsatz. Trotzdem kann dieser Vorgang verzögert werden, wenn die Neigung oder die Position des Radars auf der Sämaschine geändert wurde.

1 – Einen geraden Abstand von 100 Meter auf dem Boden an einer von den üblichen Arbeitsbedingungen repräsentativen Stelle messen.

Einen Absteckpfahl an dem Beginnpunkt und einen anderen an dem Ankunftszeitpunkt so einstecken, daß sie beide von dem Fahrer des Traktors sichtbar sind.

2 – Zum ersten Absteckpfahl an einer der

Sägeschwindigkeit entsprechenden Geschwindigkeit fahren.

3 – Vor dem ersten Absteckpfahl ankommen und ohne sich

anzuhalten, die Taste  (Abb.1) **Justierung ein** drücken.

4 – Die konstante Fahrgeschwindigkeit bis zum zweiten Absteckpfahl halten (während dieser Stufe zählt das Süberwachungsgerät die vom Radar gesendeten Impulse).

5 – Vor dem zweiten Absteckpfahl die Taste  (Abb.2) **Justierung aus** drücken.

6 – Das erzielte Ergebnis mit Hilfe der Taste  (Abb.1) speichern. Dazu empfiehlt es sich, mehrere Versuche durchzuführen.

Dieser Wert muß dem als Standard (10000) angegebenen Wert relativ nah sein.

A : voriger Wert.

IJking van de radar

IJking wordt bij de eerste ingebruikneming uitgevoerd, maar deze actie kan worden uitgesteld wanneer de hellingshoek of de positie van de radar op de zaaimachine gewijzigd is.

Instructies :

1 - Meet op de grond een lineaire afstand af van 100 meter op een plaats die representatief is voor normale werkomstandigheden.

Plaats een Bakenstok op het begin- en eindpunt zodat deze zichtbaar zijn voor de chauffeur van de tractor.

2 - Rijdt naar de eerste bakenstop met een snelheid die

toegepast wordt bij inzaaien.

3 - Bij aankomst voor de eerste bakenstop drukt u al rijdend

op de toets  (Fig.1) **IJking starten**.

4 - Houd dezelfde voortgangssnelheid aan tot aan de tweede bakenstop (Tijdens deze fase telt de controller het aantal door de radar afgegeven impulsen).

5 - Voor de tweede bakenstop drukt u op de toets  (Fig.1) **IJking stopzetten**.

6 – Registreer het verkregen resultaat via de toets  (Fig.1), maar wij adviseren u verschillende testen uit te voeren.

Deze waarde moet betrekkelijk dicht in de buurt komen van de defaultwaarde (10000).

A : Vorige waarde.

B : Geconstateerde waarde.

Calibración del radar

Se efectúa la calibración durante la primera utilización aunque este paso puede ser aplazado si ha ocurrido un cambio de inclinación o posición del radar en la sembradora.

Instrucciones:

1 – Medir en el suelo una distancia recta de 100 m en un sitio representativo de las condiciones normales de trabajo.

Colocar un jalón en el punto de salida y otro en el de la llegada de tal modo que resulten visibles para el conductor del tractor.

2 – Avanzar hacia el primer jalón a una velocidad igual a la velocidad de siembra.

3 – Llegar delante del primer jalón y sin detenerse apretar

la tecla  (Fig.1) **Arranque jalonado**.

4 – Mantener la velocidad de avance constante hasta el segundo jalón (durante esta etapa el controlador cuenta el número de impulsos mandados por el radar).

5 – Delante del segundo jalón apretar la tecla  (Fig.2)

Parada calibración

6 – Registrar el resultado obtenido por medio de la tecla

 (Fig.1). Para esto, es mejor hacer varias pruebas. Este valor debe estar bastante próximo al valor indicado por defecto (10,000).

A: Valor anterior

B: Valor medido

Calibrazione del radar

La calibrazione avviene alla prima utilizzazione. Tuttavia quest'operazione può essere differita se l'inclinazione oppure la posizione del radar è stata cambiata sulla seminatrice.

Istruzioni:

1 – Misurare sul terreno una distanza diritta di 100 metri a un punto rappresentativo delle condizioni normali di lavoro.

Collocare un picchetto nel punto di partenza ed altro in quello dell'arrivo in modo che siano visibili dal conduttore del trattore.

2 – Avanzare verso il primo picchetto a una velocità corrispondente alla velocità di semina.

3 – Arrivare davanti al primo picchetto e senza fermarsi,

premere sul tasto  (Fig.1) **Avviamento calibrazione**.

4 – Mantenere costante la velocità di avanzamento fino al secondo picchetto (durante questa tappa, il monitor di controllo conteggia il numero di impulsi emessi dal radar).

5 – Davanti al secondo picchetto, premere sul tasto  (Fig.2) **Arresto calibrazione**

6 – Registrare il risultato ottenuto utilizzando il tasto  (Fig.1). A questo scopo risulta preferibile effettuare differenti prove. Questo valore deve essere abbastanza vicino al valore impostato per difetto (10000).

A : Valore precedente.

B : Valore misurato.

Mode programmation/Programming mode
Programmiermodus/Programmeermodus
Modo de programación/Modalità di programmazione

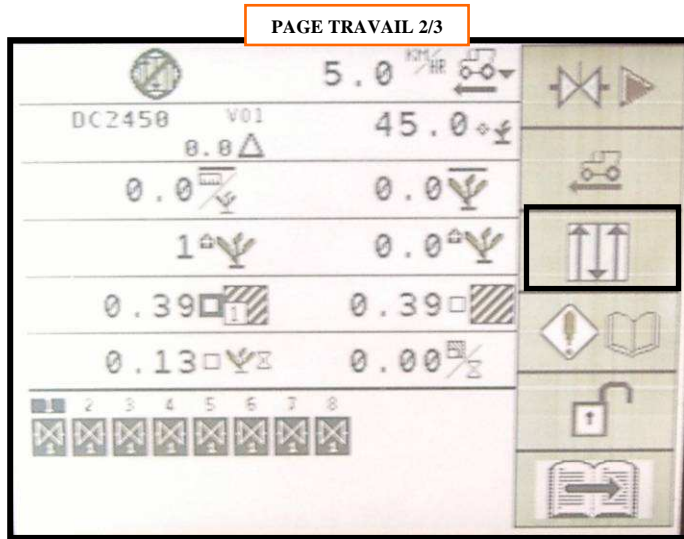

Fig. 1

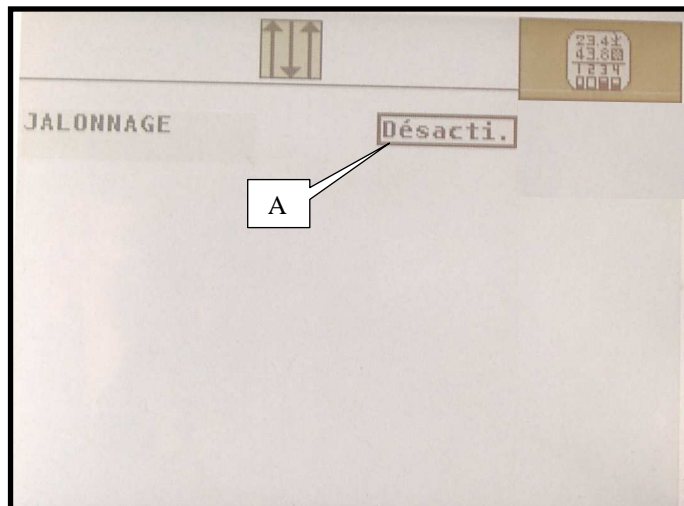

Fig. 2

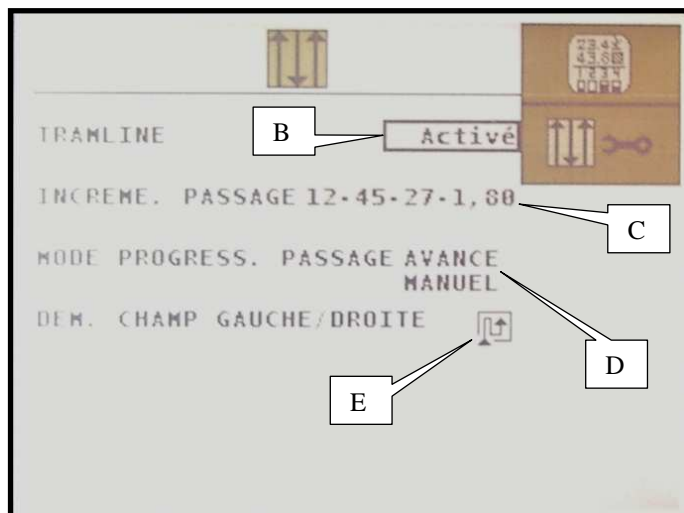

Fig. 3

f) Programmation Jalonnage (option)

Retour à la page 2/3 (Fig.1), puis appuyer sur la touche



correspondante au symbole

Programme Jalonnage / Coupures de rangs.

Le mode jalonnage peut être **activé** ou **désactivé**.

Mettre en surbrillance le symbole A (Fig.2), choisir **Activé** en tournant la molette de navigation.

Appuyer sur la touche  (Fig.2) **Coupures De Rangs.**

Des paramètres supplémentaires apparaissent (Fig.3) :
B : Activation ou **Désactivation** des coupures de rangs électromagnétique.

C : Programmes de jalonnages

Choisir le programme souhaité, deux types de programmes existent :

- Les programmes **usine** ex : 12-45-27-1,80
- Les programmes **client** ex : Spécial-1

Les programmes **client** sont réalisés par l'utilisateur et les programmes **usine** sont des programmes types.

D : Mode de progression

Plusieurs possibilités de comptage de passages existent

Par défaut : **Arrêt de semis.**

E : Démarrage du champ

D'origine la console est configurée pour des passages de la gauche vers la droite de la parcelle.

Pour des passages de la droite vers la gauche, sélectionner le symbole D, modifier et valider.

f) Programming the marking (option)

Back to page 2/3 (Fig.1), then press the key corresponding



to the **Marking / Row cut-off program** symbol

The marking mode can be **activated** or **deactivated**.

Highlight symbol A (Fig.2). Choose **Activated** by turning the navigation thumbwheel.

Press the  (Fig.2) **Row cut-offs** key.

Additional parameters appear (Fig.3) :

B: Activation or **Deactivation** of the electromagnetic row cut-offs.

C: Marking programs

Choose the program you want. There are two types of program:

- **factory** programs e.g.: 12-45-27-1,80
- **customer** programs e.g.: Special-1

Customer programs are performed by the user and **factory** programs are typical programs.

D: Progress mode

Several possibilities to count the travels are available:

Typically: **Stop seeding.**

E: Starting the field

Originally the console is configured for travels from the left side to the right side of the plot.

For travels from the right side to the left side, select symbol D, modify and confirm.

f) Programmierung Absteckung (optional)

Zurück zur Seite 2/3 (Abb.1). Drücken Sie dann die Taste,



die dem Symbol . **Programm Absteckung / Reihenabschaltung** entspricht.

Der Absteckmodus kann **aktiviert** oder **deaktiviert** werden. Das Symbol A (Abb.2) hell hervorheben und das Navigationsrad drehen, um **aktiviert** zu wählen.

Die Taste  (Abb.2) **Reihenabschaltung** drücken.

Die zusätzlichen Parameter erscheinen (Abb.3):

B : **Aktivierung** oder **Deaktivierung** der elektromagnetischen Reihenabschaltungen.

C : Absteckungsprogramme

Das gewünschte Programm wählen. Es gibt zwei Programmtype:

- Die Programme **Fabrik** Beispiel: 12-45-27-1,80
- Die Programme **Kunde** Beispiel: Special-1

Die Programme **Kunde** werden von dem Benutzer ausgeführt. Die Programme **Fabrik** sind typische Programme.

D : Fortschrittsmodus

Es sind verschiedene Durchgangszählungsmöglichkeiten:

Als Standard : **Ausschaltung der Aussaat**.

E : Das Feld starten.

Ursprünglich wird die Steuerkonsole für Durchgänge von links nach rechts der Parzelle konfiguriert.

Für Durchgänge von rechts nach links das Symbol D wählen, verändern und bestätigen.

f) Programmering Afbakening (optie)

Terug naar pagina 2/3 (Fig.1), druk op de betreffende toets van het



symbool . **Programma Afbakening /Rijenonderbrekers**.

De module rijenonderbrekers kan **geactiveerd** of **gedeactiveerd** zijn.

Licht het symbool A (Fig.2) op, kies **Geactiveerd** door aan het navigatiewieltje te draaien.

Druk op de toets  (Fig. 2) **Rijenonderbrekers**.

Andere parameters verschijnen (Fig.3) :

B : Elektromagnetische rijenonderbrekers **Activeren** of **Deactiveren**.

C : Afbakeningprogramma's

Kies het gewenste programma, er bestaan twee programmatypen:

- De **standaard** programma's bijv. : 12-45-27-1,80
- De **gepersonaliseerde** programma's bijv. :
Speciaal-1

De **gepersonaliseerde** programma's worden door de gebruiker gecreëerd en de **standaard** programma's zijn programmatypen.

D : Voortgangmodus

Er bestaan verschillende mogelijkheden om passages te tellen
Defaultwaarde: **Zaaimachine stopzetten**.

E : Aanvang veld

De console is standaard ingesteld om passages van links naar rechts van de kavel af te werken.

Om de passages van rechts naar links uit te voeren, selecteert u het symbool D, wijzigen en valideren.

f) Programación Jalonado (opción)

Vuelva a la página 2/3 (Fig.1) y luego apriete la tecla



correspondiente al símbolo . **Programa Jalonado / Cortes de líneas**.

El modo jalonado puede ser **activado** o **desactivado**.

Ponga el símbolo A en brillo intenso (Fig.2). Elija **Activado** girando la rueda de navegación.

Apriete la tecla  (Fig.2) **Cortes de Líneas**.

Parámetros adicionales aparecen (Fig.3):

B : **Activación** o **Desactivación** de los cortes de líneas electromagnéticos.

C : Programas de jalonado

Elija el programa deseado. Existen dos tipos de programa:

- Los programas **fábrica** ej: 12-45-27-1,80
- Los programas **cliente** ej: Especial-1

Los programas **cliente** los realiza el usuario mientras que los programas **fábrica** son programas típicos.

D : Modo de progresión

Existen varias posibilidades para contar los pasos.

Por defecto: **Parada de siembra**

E : Arranque inicial del campo

De origen la consola ha sido configurada para pasos de la izquierda a la derecha de la parcela.

Para pasos de la derecha a la izquierda, seleccione el símbolo D, modifique y confirme.

f) Programmazione Picchettazione (opzione)

Tornare alla pagina 2/3 (Fig.1) e poi premere sul tasto



corrispondente al simbolo . **Programma Picchettazione / Tagli di file**.

Il modo picchettamento può essere **attivato** o **desattivato**.

Evidenziare il simbolo A (Fig.2), scegliere **Attivato** girando la rotella di navigazione.

Premere sul tasto  (Fig.2) **Tagli di File**.

Parametri supplementari comparono (Fig.3) :

B : **Attivazione** oppure **Disattivazione** dei tagli di file elettromagnetici.

C : Programmi di picchettazione.

Scegliere il programma desiderato. Esistono due programmi:

- I programmi **fabbrica** es. : 12-45-27-1,80
- I programmi **cliente** es. : Speciale-1

I programmi **client** vengono eseguiti dall'utente mentre i programmi **fabbrica** sono programmi tipi.

D : Modo di progressione

Ci sono differenti possibilità di conteggio di passaggi.

Per difetto : **Arresto di semina**.

E : Avviamento del campo.

D'origine la console viene configurata per passaggi dalla sinistra alla destra della particella.

Per passaggi dalla destra alla sinistra, selezionare il simbolo D, modificare e convalidare.

**Mode programmation/Programming mode
 Programmiermodus/Programmeermodus
 Modo de programación/Modalità di programmazione**

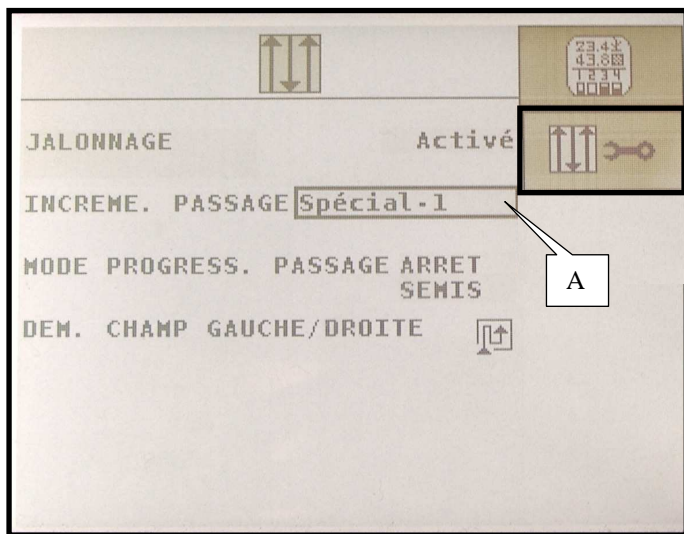

Fig. 1

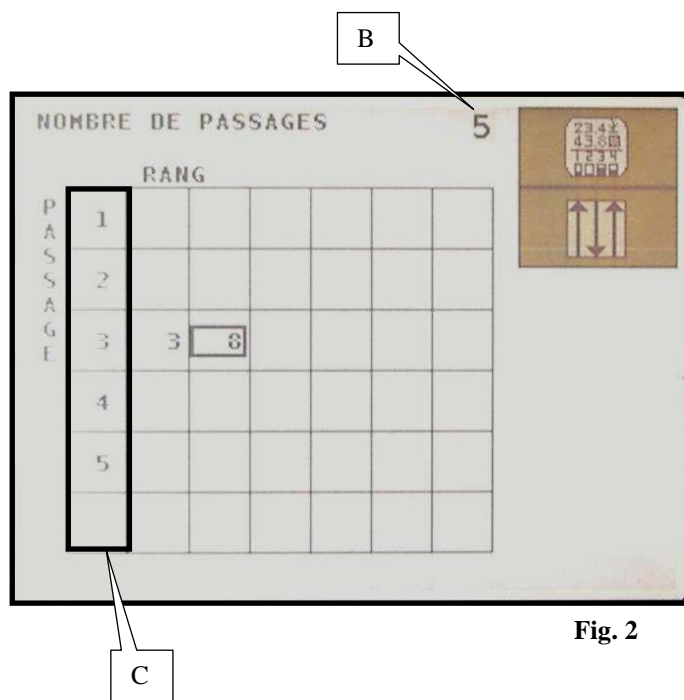

Fig. 2

Réalisation d'un programme client

A : Choisir un programme client (Fig.1) de *Spécial 1* à *Spécial 10*

Ensuite appuyer sur la touche  (Fig.1) *Programme Jalonnage*

B : Entrer le nombre de passages par cycle (Fig.2) (24 maximums).

Les chiffres de la colonne C correspondent aux numéros de passage.

Chaque carré correspond à une coupure de rang (6 maximums).

Rentrer le ou les numéros de coupure à actionner lors de ce passage.

Pour chaque passage du cycle, renouveler l'opération.

Exemple (Fig.2)

Dans ce cas, les rangs n°3 et n°8 seront coupés lors du passage n°3.

Performing a customer program

A: Choose a customer program (Fig.1) from *Special 1* to *Special 10*

Then press  (Fig.1) *Marking Program* key.

B: Enter the number of travels per cycle (Fig.2) (24 max.).

Figures of column C correspond to the travel numbers
 Each square corresponds to a row cut-off (6 max.).

Enter the cut-off number(s) to be operated during this travel.
 For each travel of the cycle, repeat the operation.

Example (Fig.2)

In this case, rows n°3 and n°8 will be cut off during travel n°3.

Ausführung eines Programms « Kunde »

A : Ein Programm « Kunde » (Abb.1) von *Special 1* bis *Special 10* wählen.

Anschließend die Taste  (Abb.1) **Programm Absteckung** drücken.

B : Die Zahl Durchgänge pro Zyklus (Abb.2) (max. 24) eingeben.

Die Ziffern der Spalte C entsprechen den Durchgangsnummern.
Jedes Quadrat entspricht einer Reihenabschaltung (max. 6).
Während dieses Durchgangs die zu betätigenden Abschaltungsnummer(n) eingeben.
Bei jedem Durchgang des Zyklus den Vorgang wiederholen.

Beispiel (Abb.2)

In diesem Fall sollen die Reihen Nr 3 und Nr 8 während des Durchgangs Nr 3 abgeschaltet werden.

Het creëren van een gepersonaliseerd programma

A : Kies een gepersonaliseerd programma (Fig.1) uit *Speciaal 1* tot *Speciaal 10*

Druk vervolgens op de toets  (Fig.1) **Programma Afbakening:**

B : Voer het aantal passages in per cyclus (Fig.2) (max. 24).

De cijfers in kolom C staan voor de passagenummers.
Elk vierkant komt overeen met een rijenonderbreker (max. 6).
Voer het of de nummer(s) in van de te activeren rijenonderbreker tijdens deze passage.
Voor elke passage van de cyclus, moet deze actie herhaald worden.

Voorbeeld (Fig.2)

In dit voorbeeld worden de rijen 3 en 8 tijdens passage 3 overgeslagen.

Realización de un programaa cliente

A : Elija un programa cliente (Fig.1) de *Especial 1* a *Especial 10*

Luego apriete la tecla  (Fig.1) **Programa Jalonado**

B : Entre el número de pasos por ciclo (Fig.2) (24 máx.).

Las cifras de la columna C corresponden a los números de paso.
Cada cuadrado corresponde a un corte de línea (6 máx.).
Entre el/los números de corte que accionar durante este paso.
Para cada paso del ciclo, repita la operación.

Ejemplo (Fig.2)

En este caso las líneas n°3 y n°8 serán cortadas durante el paso n°3.

Realizzazione di un programma cliente

A : Scegliere un programma cliente (Fig.1) da *Speciale 1* a *Speciale 10*

Poi premere sul tasto  (Fig.1) **Programma Picchettazione**

B : Digitare il numero di passaggi per ciclo (Fig.2) (24 mass.).

Le cifre della colonna C corrispondono ai numeri di passaggio. Ogni quadrato corrisponde a un taglio di fila (6 mass.).

Inserire il/i numeri di taglio da azionare durante questo passaggio. Per ogni passaggio del ciclo, ripetere l'operazione.

Esempio (Fig.2)

In questo caso, le file n°3 e n°8 andranno tagliate durante il passaggio n°3.

**Mode programmation/Programming mode
 Programmiermodus/Programmeermodus
 Modo de programación/Modalità di programmazione**

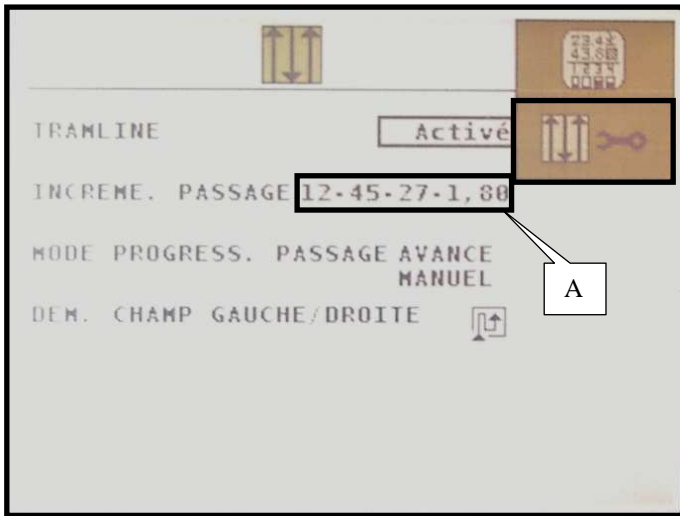

Fig. 1

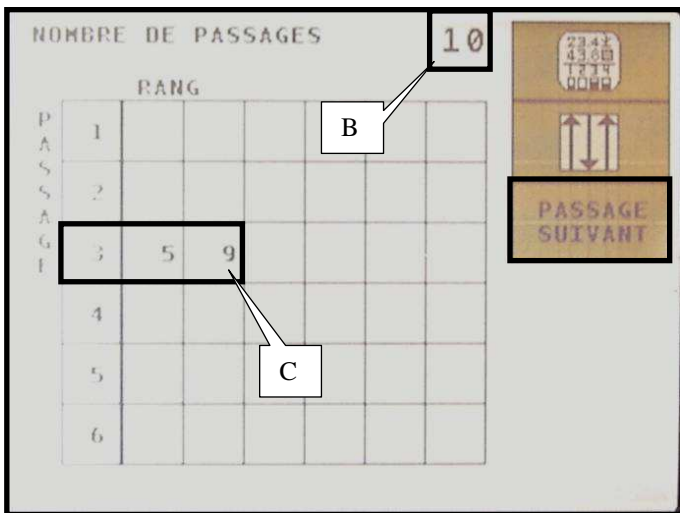

Fig. 2

Utilisation d'un programme usine

A : Choisir le programme *usine* souhaité (Fig.1).
 Les programmes *usine* se différencient des programmes *client* par une série de 4 chiffres.
 1^{er} chiffre : nombre de rangs du semoir.
 2^{ème} chiffre : inter rang du semoir.
 3^{ème} chiffre : largeur pulvérisateur.
 4^{ème} chiffre: voie du pulvérisateur.

Exemple (Fig. 1 et 2)

Nombre de rangs du semoir : 12
 Inter rang du semoir : 45cm
 Largeur du pulvérisateur : 27m
 Voie du pulvérisateur : 1,80m

Ensuite appuyer sur la touche  (Fig.1) **Programme Jalonnage.**

B : Le programme est constitué de 10 passages par cycle.

C : Les rangs n°5 et n°9 seront coupés au passage n°3.

A l'écran seulement 6 passages sont visualisables.
 Pour voir les passages supplémentaires appuyer sur la touche  (Fig.2) **Page suivante.**

Using a factory program

A: Choose the *factory* program you want (Fig.1).
Factory programs differ from *customer* programs by a series of 4 figures.
 1st figure: number of tows of the seeder
 2nd figure: inter row spacing of the seeder
 3rd figure: sprayer width
 4th figure: sprayer track width

Example (Fig. 1 and 2)

number of tows of the seeder: 12
 inter row spacing of the seeder: 45cm
 sprayer width: 27m
 sprayer track width: 1.80m

Then press  (Fig.1) **Marking program** key.

B: The program consists of 10 travels per cycle.

C: Rows n°5 and n°9 will be cut off on travel n°3.

Only 6 travels can be displayed on the screen. To see the additional travels, press  (Fig.2) **Next page** key.

Anwendung eines Programms « Fabrik »

A : Das gewünschte Programm « *Fabrik* » (Abb.1) wählen.
Die Programme *Fabrik* unterscheiden sich von den Programmen *Kunde* durch eine Reihe von 4 Ziffern.
1^{te} Ziffer: Zahl Reihen der Sämaschine
2^{te} Ziffer: Reihenabstand der Sämaschine
3^{te} Ziffer: Breite des Zerstäubers
4^{te} Ziffer: Spurbreite des Zerstäubers

Beispiele (Abb. 1 und 2)

Zahl Reihen der Sämaschine: 12
Reihenabstand der Sämaschine: 45cm
Breite des Zerstäubers: 27m
Spurbreite des Zerstäubers: 1,80m

Anschließend die Taste  (Abb.1) **Programme** « *Absteckung* » drücken.

B : Das Programm besteht aus 10 Durchgängen pro Zyklus.

C : Die Reihen Nr 5 und Nr 9 sollen während des Durchgangs Nr 3 abgeschaltet werden.

Am Bildschirm sind nur 6 Durchgänge anzeigbar.
Um die zusätzlichen Durchgänge zu sehen, ist die Taste  (Abb.2) **nächste Seite**. zu drücken.

Het gebruik van een standaard programma

A : Kies het gewenste *standaard* programma (Fig.1).
De *standaard* programma's onderscheiden zich van de *gepersonaliseerde* programma's door een serie van 4 cijfers.
1^{ste} cijfer: aantal rijen van de zaaimachine
2^{de} cijfer: tussenrij van de zaaimachine.
3^{de} cijfer: breedte van de sproeier.
4^{de} cijfer: baan van de sproeier.

Bijv. (Fig. 1 en 2)

Aantal rijen van de zaaimachine: 12
Tussenrij van de zaaimachine: 45cm
Breedte van de sproeier: 27m
Baan van de sproeier: 1,80m

Druk vervolgens op de toets  (Fig.1) **Programma Afbakening**.

B : Het programma bestaat uit 10 passages per cyclus.

C : De rijen 5 en 9 zullen tijdens passage^o3 worden overgeslagen.

Op het scherm zijn slechts 6 passages consulteerbaar.
Om de andere passages te kunnen zien drukt u op de toets  (Fig.2) **Volgende pagina**.

Utilizaación de un programa fábrica

A : Elija el programa *fábrica* deseado (Fig.1).
Los programas *fábrica* se distinguen de los programas *cliente* por una serie de 4 dígitos.
1^{er} dígito: número de líneas de la sembradora.
2^{do} dígito: espacio en la línea de la sembradora.
3^{er} dígito: anchura del pulverizador.
4^{to} dígito: vía del pulverizador.

Ejemplo (Fig. 1 y 2)

Número de líneas de la sembradora: 12
Espacio entre líneas de la sembradora: 45cm
Anchura del pulverizador: 27m
Vía del pulverizador: 1,80m

Luego apriete la tecla  (Fig.1) **Programa Jalonado**.

B : El programa consta de 10 pasos por ciclo.

C : Las líneas n^o5 y n^o9 serán cortadas en el paso n^o3.

En la pantalla sólo 6 pasos son visualizables.

Para ver los pasos adicionales apriete la tecla  (Fig.2) **Página siguiente**.

Utilizzazione di un programma fabbrica

A : Scegliere il programma *fabbrica* desiderato (Fig.1).
I programmi *fabbrica* si distinguono dai programmi *cliente* con una serie di 4 cifre.
1^{ma} cifra : numero di file della seminatrice.
2^{da} cifra : interfila della seminatrice.
3^{za} cifra : larghezza del pulverizzatore.
4^{ta} cifra: carreggiata del pulverizzatore.

Esempio (Fig. 1 e 2)

numero di file della seminatrice: 12
interfila della seminatrice: 45cm
larghezza del pulverizzatore: 27m
carreggiata del pulverizzatore: 1,80m

Poi premere sul tasto  (Fig.1) **Programma Picchettazione**.

B : Il programma consta di 10 passaggi per ciclo.

C : Le file n^o5 e n^o9 andranno tagliate nel passaggio n^o3.

Soltanto 6 passaggi sono visualizzabili sulla schermata. Per vedere i passaggi supplementari occorre premere sul tasto  (Fig.2) **Pagina seguente**.

Mode utilisation/Use mode
Einsatzmodus/Gebruiksmodus
Modo de uso/Modo d'uso

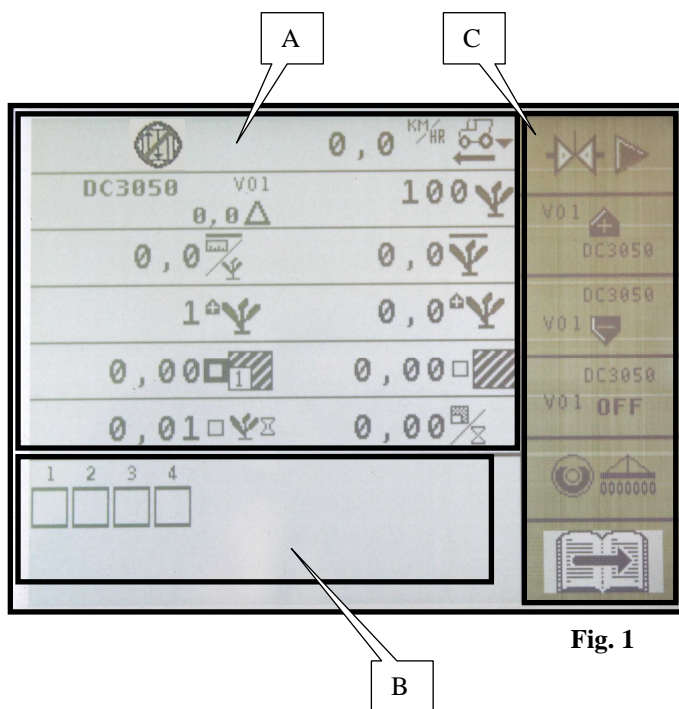

Fig. 1

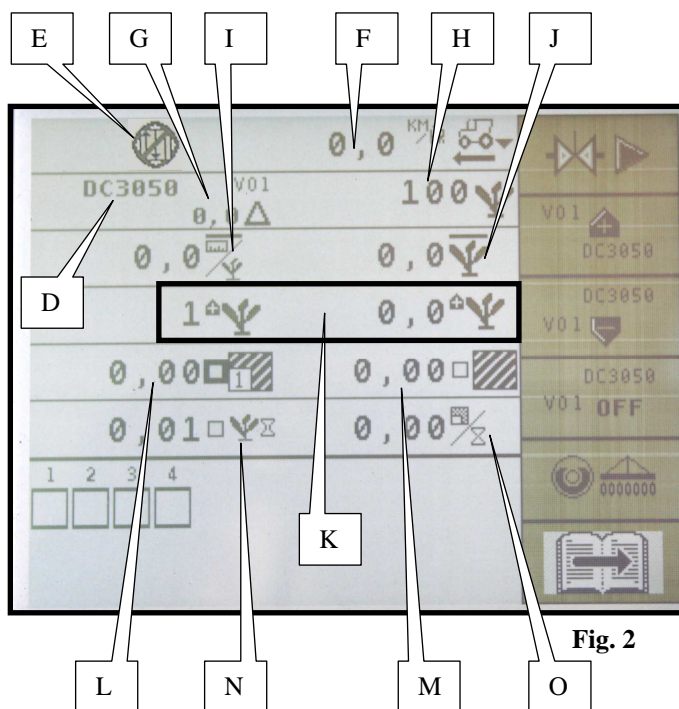

Fig. 2

4. Mode utilisation

Cet écran est divisé en trois parties, la partie supérieure A, la partie inférieure B et la partie commande C.

Dans la partie supérieure A sont affichées les informations de travail (population moyenne, distance moyenne entre graines, vitesse de travail, compteurs de surface...)

Dans la partie inférieure B est affiché l'état des rangs en temps réel.

La partie C affiche les commandes associées aux touches de navigation.

a) Informations de travail

Ces informations sont affichées sur les six lignes supérieures de l'écran (Fig.2) :

- D : **Nom du disque**
- E : **Jalonnage** (Activé / Désactivé)(l'icône apparaît seulement si vous possédez l'option jalonnage)
- F : **Vitesse d'avancement** (en kilomètres par heure)
- G : **Variation de la dose** (en % de la dose objective)
- H : **Dose objective** ou population objective (en millier de grains par hectare)
- I : **Espacement moyen** entre les graines (en centimètre)
- J : **Population moyenne** sur tous les rangs (en millier de grains par hectare)
- K : **Scan rang** : Population précise (mini ou maxi) pour chaque rang (en millier de grains par hectare)
- L : **Compteur de surface partiel** (en hectare)
- M : **Compteur de surface totale** (en hectare)
- N : **Temps de travail** (en heure)
- O : **Surface semée / heure** (en hectare)

4. Use mode

This screen is divided into three parts: the upper part AA, the lower part B and the control part C.

In the upper part A the work data (average population, average inter-grain distance, work speed, area counters...) are displayed.

In the lower part B, the status of rows is displayed in real time.

Part C shows the controls associated to the navigation keys.

a) Work data

These data are displayed on the six upper lines of the screen (Fig.2):

- D : **Name of the disc**
- E : **Marking** (Activated/Deactivated). The icon appears only if you have the marking option)
- F : **Forward speed** (in kilometers per hour)
- G : **Variation of the dose** (in % of the objective dose)
- H : **Objective dose** or objective population (in thousands of grains per hectare)
- I : **Average spacing** between grains (in centimeter)
- J : **Average population** on all the rows (in thousands of grains per hectare)
- K : **Row scan**: accurate population (min. or max.) for each row (in thousands of grains per hectare)
- L : **Partial area counter** (in hectare)
- M : **Total area counter** (in hectare)
- N : **Work time** (in hour)
- O : **Sown area/hour** (in hectare)

4. Einsatzmodus

Dieser Bildschirm gliedert sich in drei Teile d.h. den Oberteil A, den Unterteil B und den Steuerteil C. Im Oberteil A werden die Arbeitsdaten (durchschnittliche Bevölkerung, durchschnittlicher Abstand zwischen Körnern, Arbeitsgeschwindigkeit, Flächenzähler...) angezeigt. Im Unterteil B wird der realtime Status der Reihen angezeigt. Der Teil C zeigt die mit dem Navigationstasten verbundenen Steuerungen an.

a) Arbeitsdaten

Diese Daten werden auf den sechs oberen Zeilen des Bildschirms (Abb.2) angezeigt:

- D : **Name der Scheibe**
- E : **Absteckung** (aktiviert / deaktiviert) (das Icon erscheint nur wenn Sie die Option « Absteckung » haben)
- F : **Fahrtgeschwindigkeit** (in Kilometer pro Stunde)
- G : **Variation der Dosis** (in % der objektiven Dosis)
- H : **Objektive Dosis** oder objektive Bevölkerung (in Tausenden Körner pro Hektar)
- I : **Durchschnittlicher Abstand** zwischen den Körnern (in Zentimeter)
- J : **Durchschnittliche Bevölkerung** auf allen den Reihen (in Tausenden Körner pro Hektar)
- K : **Scan Reihe** : genaue Bevölkerung (min. oder max.) für jede Reihe (in Tausenden Körner pro Hektar)
- L : **Zähler für Teilfläche** (pro Hektar)
- M : **Zähler für Gesamfläche** (pro Hektar)
- N : **Arbeitszeit** (in Stunde)
- O : **Gesäte Fläche pro Stunde** (in Hektaren)

4. Gebruiksaanwijzing

Dit scherm is onderverdeeld in drie gedeeltes, het bovenste gedeelte A, het onderste gedeelte B en gedeelte bedieningen C. In het bovenste gedeelte A wordt werkkuitvoeringinformatie weergegeven (gemiddelde populatie, gemiddelde afstand tussen de zaadkorrels, productiesnelheid, oppervlakmeters...) In het onderste gedeelte B wordt de status van de rijen op realtime basis weergegeven. In het gedeelte C worden de bedieningen die gekoppeld zijn aan de navigatietoetsen weergegeven.

a) Informatie werkkuitvoering

Deze informatie wordt weergegeven op de eerste zes regels van het scherm (Fig.2):

- D : **Naam van de schijf**
- E : **Afbakening** (Geactiveerd/Gedeactiveerd) (het pictogram verschijnt alleen wanneer u over de optie afbakening beschikt)
- F : **Voortgangssnelheid** (in kilometers per uur)
- G : **Wijzigingen in de dosering** (in % van de objectieve dosis)
- H : **Objectieve dosis** of objectieve populatie (in duizenden zaadkorrels per hectare)
- I : **Gemiddelde tussenruimte** tussen de zaadkorrels (in centimeters)
- J : **Gemiddelde populatie** op alle rangen (in duizenden zaadkorrels per hectare)
- K : **Scan rij**: Exacte populatie (mini of maxi) voor elke rij (in duizenden zaadkorrels per hectare)
- L : **Meters voor een gedeelte van het oppervlak** (in hectares)
- M : **Meters voor het totale oppervlak** (in hectares)
- N : **Productietijd** (in uren)
- O : **Ingezaaid oppervlak / per uur** (in hectares)

4. Modo de uso

Esta pantalla consta de tres partes: la parte superior A, la parte inferior B y la parte mando C. En la parte superior A vienen visualizados los datos de trabajo (población media, distancia media entre granos, velocidad de trabajo, contadores de superficie...). En la parte inferior B viene visualizado el estado de las líneas en tiempo real. La parte C visualiza los mandos asociados a las teclas de navegación.

a) Datos de trabajo

Se visualizan estos datos en las seis líneas superiores de la pantalla (Fig.2):

- D : **Nombre del disco**
- E : **Jalonado** (Activado / Desactivado). El icono aparece sólo si posee la opción « jalonado »
- F : **Velocidad de avance** (en kilómetro por hora)
- G : **Variación de la dosis** (en % de la dosis objetiva)
- H : **Dosis objetiva** o población objetiva (en miles de granos por hectárea)
- I : **Distancia media** entre los granos (en centímetro)
- J : **Población media** en todas las líneas (en miles de granos por hectárea)
- K : **Scan línea** : Población exacta (mín. o máx.) para cada línea (en miles de granos por hectárea)
- L : **Contador de superficie parcial** (en hectárea)
- M : **Contador de superficie total** (en hectárea)
- N : **Tiempo de trabajo** (en hora)
- O : **Superficie sembrada / hora** (en hectáreas)

4. Modo d'uso

Questa schermata è divisa in tre parti : la parte superiore A, la parte inferiore B e la parte comando C. Nella parte superiore A vengono visualizzate le informazioni di lavoro (quantità media, distanza media tra semi, velocità di lavoro, contatori di superficie...) Nella parte inferiore B viene indicato lo stato delle file in tempo reale. La parte visualizza i comandi associati ai tasti di navigazione.

a) Informazioni di lavoro

queste informazioni sono visualizzate sulle sei righe superiori della schermata (Fig.2) :

- D : **Nome del disco**
- E : **Picchettazione** (Attivata / Disattivata) (l'icona appare soltanto se avete l'opzione picchettazione)
- F : **Velocità di avanzamento** in chilometri per ora)
- G : **Variatione della dose** e(in % della dose obiettiva)
- H : **Dose obbiettiva** oppure quantità obbiettiva (in migliaia di semi per ettaro)
- I : **Distanza media** fra i semi (in centimetri)
- J : **Quantità media** in tutte le file (in migliaia di semi per ettaro)
- K : **Scan fila** : Quantità esatta (minima oppure massima) per ogni fila (in migliaia di semi per ettaro)
- L : **Contatore di superficie parziale** (in ettaro)
- M : **Contatore di superficie totale** (in ettaro)
- N : **Tempo di lavoro** (in ora)
- O : **Superficie seminata/ ora** (in ettaro)

Mode utilisation/Use mode
Einsatzmodus/Gebruiksmodus
Modo de uso/Modo d'uso

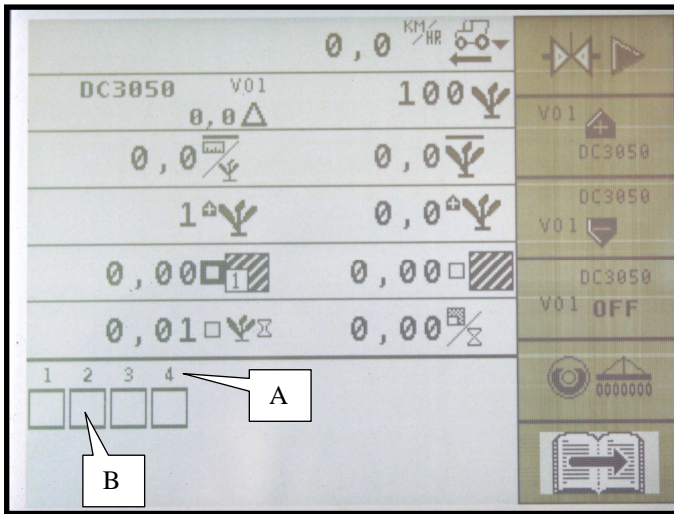

b) Etat des rangs

Les numéros sur la partie inférieure de l'écran A correspondent aux rangs du semoir.



Les rangs sont numérotés de gauche vers la droite par rapport au sens d'avancement.

Les carrés B sous les numéros de rangs informent sur l'état des rangs :

 : Graines détectées, densité conforme

 : Rang en sur dosage

 : Rang en sous dosage

 /  : Pas de graine détectée

OFF : Rang coupé

b) Status of rows

The numbers on the lower part of the screen A correspond to the rows of the seeder.

The rows are numbered from left to right in relation with the forward direction.

Squares B under the numbers of rows provide information on the status of the rows:

 : Detected grains, correct density

 : Row with overdose

 : Row with underdose

 /  : No grain detected

OFF : Cut off row

b) Zustand der Reihen

Die auf dem Unterteil des Bildschirms A angeführten Nummer entsprechen den Reihen der Sämaschine. Die Reihen werden von links nach rechts mit Bezug auf die Fahrtrichtung nummeriert. Die unter den Reihennummern angegebenen Quadrate B unterrichten über den Zustand der Reihen:



: ermittelte Körner. Dichte stimmt überein



: Reihe mit zu hoher Dosierung



: Reihe mit zu kleiner Dosierung



: kein ermitteltes Korn



: abgeschaltete Reihe

b) Status van de rijen

De nummers onderaan het scherm A staan voor de rijen van de zaaimachine. De rijen zijn genummerd van links naar rechts ten opzichte van de rijrichting. De vierkanten B onder de rijnummers geven informatie over de status van de rijen:



: Gedetecteerde zaadkorrels, met een correcte concentratie



: Rij met overdosering



: Rij met onderdosering



: Geen zaadkorrels gedetecteerd



: Overgeslagen rij

b) Estado de las líneas

Los números en la parte inferior de la pantalla A corresponden a las líneas de la sembradora. Las líneas van numeradas de la izquierda a la derecha respecto a la dirección de avance. Los cuadrados B debajo de los números de líneas informan sobre el estado de las líneas:



: Granos detectados, densidad conforme



: Línea con dosis demasiado alta



: Línea con dosis demasiado baja



: Ningún grano detectado



: Línea cortada

b) Stato delle file

I numeri sulla parte inferiore della schermata A corrispondono alle file della seminatrice. Le file vengono numerate dalla sinistra alla destra rispetto al senso di avanzamento. I quadrati B sotto i numeri di file informano sullo stato delle file:



: Semi rivelati, densità conforme



: Fila con dosaggio eccessivo



: Fila con dosaggio insufficiente



: Nessun seme rivelato



: Fila tagliata

Mode utilisation/Use mode
Einsatzmodus/Gebrauchsmodus
Modo de uso/Modo d'uso

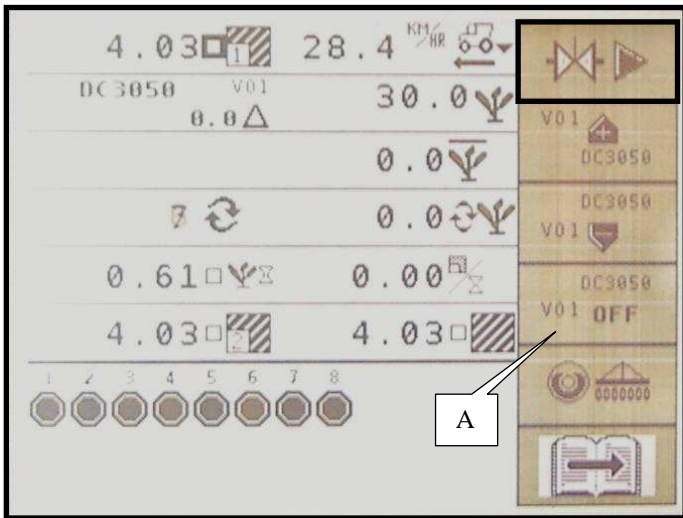

Fig. 1

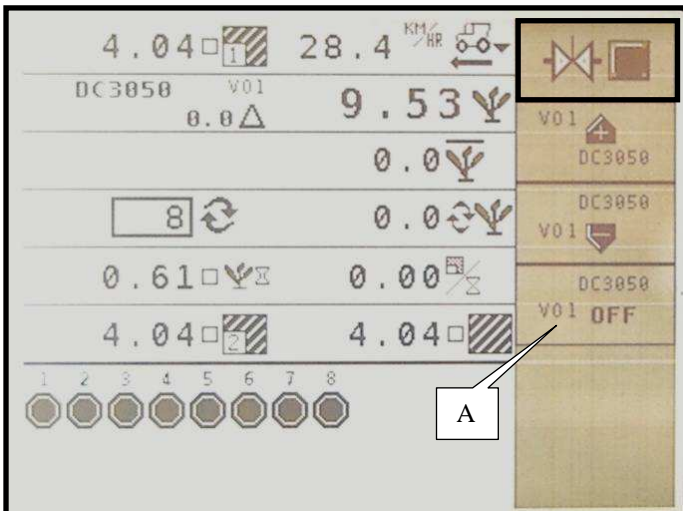

Fig. 2

c) Commandes de l'interrupteur général

Pour mettre en **fonctionnement** la régulation hydraulique :
 (Avant de commencer les semis)

Enclencher l'**Interrupteur général** en appuyant sur la touche



Pour **arrêter** la régulation hydraulique :

Appuyer de nouveau sur la touche

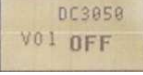

Attention : Laisser toujours l'interrupteur A sur **ON**, c'est-à-

dire, que l'icône  doit toujours apparaître à l'écran (Fig.1 et 2).

c) Controls of the main switch

To **start the operation** of the hydraulic regulation, before seeding, engage the **Main switch** by pressing the key



To **stop** the hydraulic regulation, press again the key

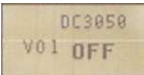

Caution : Always let the switch A set to **ON** i.e. the icon

 shall always appear on the screen (Fig.1 and 2).

c) Steuerung des Hauptschalters

Um die hydraulische Regelung in **Betrieb** zu setzen (bevor mit der Aussaat begonnen wird), betätigen Sie den

Hauptschalter. Dafür drücken Sie die Taste 

Aktivierung System  (Abb.1).

Um die hydraulische Regelung **auszuschalten**, drücken Sie

wieder die Taste  **Deaktivierung System**  (Abb.2).

Achtung ! Lassen Sie immer den Schalter A auf **ON**, d.h.

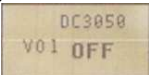
das Icon  muß immer am Bildschirm erscheinen (Abb.1 und 2).

c) Bedieningen van de hoofschakelaar

Om de hydraulische regulatie te **activeren**:
(Alvorens met inzaaien te beginnen)

Schakel de **Hoofschakelaar** in door op de toets 

Systeemactivering  (Fig.1).te drukken.

Om de hydraulische regulatie te **beëindigen**:

Druk opnieuw op de toets  **Systeem deactiveren**

 (Fig.2).

Waarschuwing: Laat de schakelaar A altijd op **ON**, d.w.z.

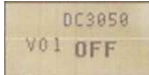
dat het pictogram  op het scherm zichtbaar blijft (Fig.1 en 2).

c) Mandos del interruptor general

Para poner en **marcha** la regulación hidráulica:
(Antes de iniciar la sembra)

Enganchar el **Interruptor general** apretando la teclat 

Activación sistema  (Fig.1).

Para **parar** la regulación hidráulica:

Apretar de nuevo la tecla  **Desactivación sistema**

 (Fig.2).

Cuidado : Siempre dejar el interruptor A en **ON**, es decir

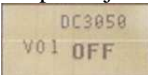
que el icono  debe aparecer siempre en la pantalla (Fig.1 y 2).

c) Comandi dell'interruttore generale

Per **avviare** la regolazione idraulica:
(Prima di cominciare la semina)

Innestare l'**Interruttore generale** premendo sul tasto 

Attivazione sistema  (Fig.1).

Per **fermare** la regolazione idraulica:

Premere un'altra volta sul tasto  **Disattivazione sistema**

 (Fig.2).

Attenzione ! Lasciare sempre l'interruttore A su **ON**, cioè

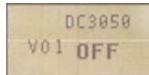
che l'icona  deve sempre comparire alla schermata (Fig.1 e 2).

Mode utilisation/Use mode
Einsatzmodus/Gebbruiksmodus
Modo de uso/Modo d'uso

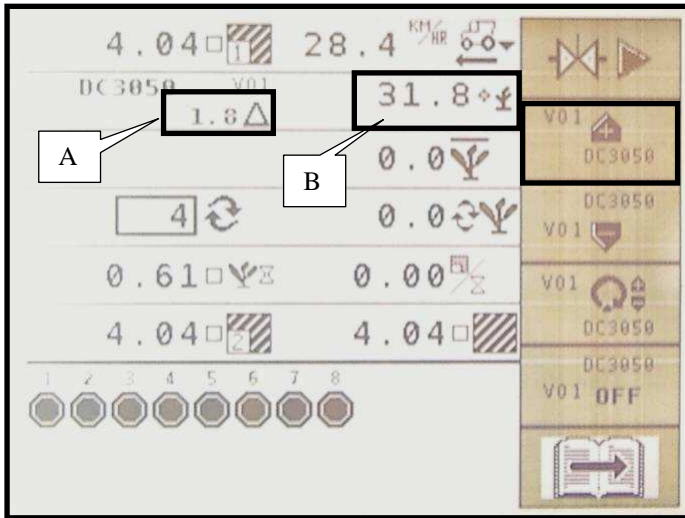

Fig. 1

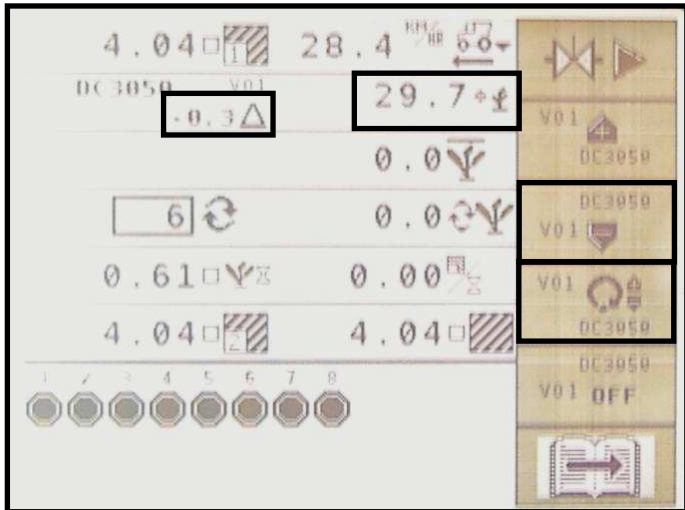

Fig. 2

d) Variation de la population en cours de travail

Pour **augmenter** la population en cours de travail, appuyer sur la touche (Fig.1) correspondante au symbole

De la même façon, appuyer sur la touche (Fig.2)

correspondante au symbole pour **diminuer** la population.

Chaque impulsion fera varier la dose objective en + ou en - d'un pas définit en % de la population objective.

Pour **remettre à zéro** l'écart A appuyer sur la touche

(Fig.2) correspondante au symbole

d) Variation of the population during the work

To **increase** the population during the work, press the key

(Fig.1) corresponding to the symbol

In the same way press the key (Fig.2) corresponding to



the symbol to **decrease** the population.



Each pulse will vary the objective dose in + or in - by a pitch set in % of the objective population.

To **reset** the difference A press key (Fig.2)

corresponding to the symbol

d) Variation der Bevölkerung während der Arbeit

Um die Bevölkerung während der Arbeit zu **erhöhen**, drücken Sie die Taste  (Abb.1), die dem Symbol  entspricht.

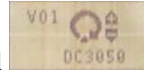

Gleichmaßen drücken Sie die Taste  (Abb.2), die dem Symbol  entspricht, um die Bevölkerung zu **senken**.

Bei jedem Impuls verändert sich die objektive Dosis in + oder in – mit einem in % bestimmten Grad der objektiven Bevölkerung.

Um den Abstand A **null zu stellen**, drücken Sie die Taste  (Abb.2), die dem Symbol  entspricht.

d) De populatie tijdens werkuitvoering wijzigen.

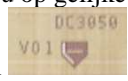

Om de populatie tijdens de werkuitvoering te **verhogen** drukt u op de toets  (Fig.1) van het symbool

 .
Om de populatie te **verlagen** drukt u op gelijke wijze op de toets  (Fig.2) van het symbool .

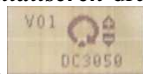
Elke impuls wijzigt de objectieve dosering met een in % gedefinieerde stap (+/-) ten opzichte van de objectieve populatie.



Om het verschil A **te initialiseren** drukt u op de toets  (Fig 2) van het symbool .

d) Variación de la población durante el trabajo

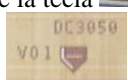

Para **aumentar** la población durante el trabajo, apriete la tecla  (Fig.1) correspondiente al símbolo .

De la misma manera apriete la tecla  (Fig.2) correspondiente al símbolo  para **disminuir** la población.

A cada impulso variará la dosis objetiva en + o en – de un paso definido en % de la población objetiva.

Para **la reiniciación** de la distancia A apriete la tecla  (Fig.2) correspondiente al símbolo .

d) Variazione della quantità durante il lavoro

Perr **aumentare** la quantità durante il lavoro, occorre premere sul tasto  (Fig.1) corrispondente al simbolo .

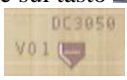
Nello stesso modo premere sul tasto  (Fig.2) corrispondente al simbolo  per **ridurre** la quantità.

Ogni impulso farà variare la dose obiettiva in + oppure in – con un passo definito in percentuale della quantità obiettiva.

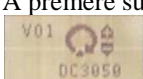
Per **azzerare** la differenza A premere sul tasto  (Fig.2) corrispondente al simbolo .

**Mode utilisation/Use mode
Einsatzmodus/Gebruiksmodus
Modo de uso/Modo d'uso**

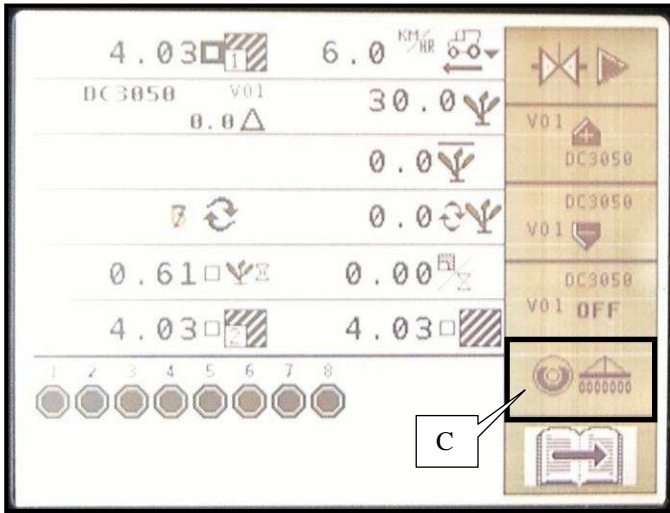

Fig. 1

e) Amorçage des disques de graines

Pour amorcer les disques du semoir avant de commencer une parcelle, appuyer sur la touche correspondante au

symbole  (Fig.1).

Lisez attentivement les instructions figurant à l'écran (Fig.2) :

- Assurez vous que le semoir est levé et que le tracteur est au point mort.
- Démarrer le moteur du tracteur.
- Engager l'hydraulique.
- Accélérer au régime de travail (l'huile doit être chaude).

Attention : Les organes de transmissions de l'outil tournent pendant le test.

Ensuite appuyer sur la touche  (Fig.2) .

Chaque disque va effectuer un tour complet pour se remplir de graines, de ce fait les disques ne feront pas un tour à vide au début du champ.

e) Preparing the operation of the seed discs

To prepare the operation of the seed discs of the seeder before starting a plot, press the key corresponding to the

symbol  (Fig.1).

Read carefully the instructions displayed on the screen (Fig.2):

- Make sure that the seeder is up and the tractor is in the neutral position.
- Start the tractor's motor.
- Engage the hydraulic unit.
- Accelerate up to the work speed (oil must be hot).

Caution ! The drive components of the tool turn during the test.

Then press the key  (Fig.2) .

Each disc will perform a complete turn to fill with seeds. Therefore the discs will not perform an « empty » turn when starting on the field.

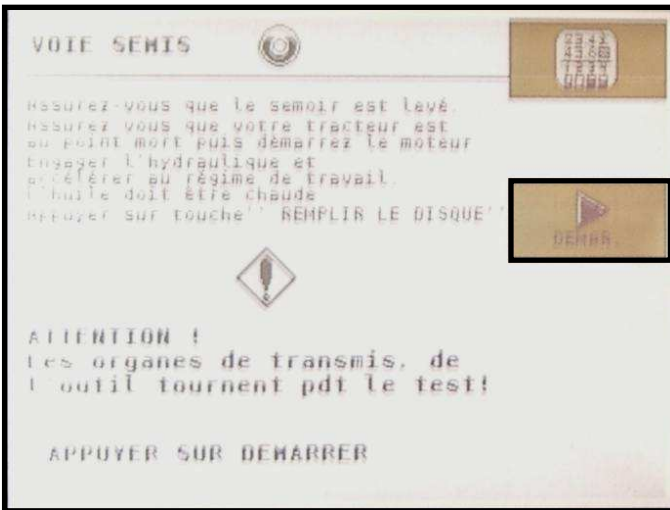

Fig. 2

e) Inbetriebsetzung der Saatgutscheiben

Um die Scheiben der Sämaschine in Betrieb zu setzen, bevor die Aussaat einer Parzelle anzufangen, drücken Sie

die Taste, die dem Symbol  (Abb.1) entspricht.

Lesen Sie vorsichtig die am Bildschirm angeführten Anweisungen (Abb.2):

- Vergewissern Sie sich, daß die Sämaschine gehoben wird und der Traktor im Leerlauf ist.
- Starten Sie den Motor des Traktors.
- Schalten Sie das Hydraulik-System ein.
- Beschleunigen Sie bis zur Arbeitsgeschwindigkeit (das Öl muß heiß sein).

Achtung ! Während des Tests drehen die Übertragungselemente des Werkzeugs.

Drücken Sie anschließend die Taste  (Abb.2)



Jede Scheibe wird eine komplette Drehung ausführen, um sich mit Körnern füllen. Deshalb werden die Scheiben keine « leere » Drehung am Beginn des Feldes ausführen.

e) Om de zaadkorrelschiiven op te starten

Om de schiiven van de zaaimachine op te starten alvorens met een kavel te beginnen, drukt u op de toets van het

symbool  (Fig.1)

Lees aandachtig de instructies op het scherm (Fig.2):

- Zorg dat de zaaimachine omhoog en de tractor in de vrijloop staat.
- Start de motor van de tractor.
- Start het hydraulisch systeem.
- Geef gas tot de motor het toerental voor productie heeft bereikt (de olie moet warm zijn).

Waarschuwing: De aandrijfonderdelen van het gereedschap draaien tijdens de test.

Druk vervolgens op de toets  (Fig.2) .

Elke schijf maakt een volledige rotatie om zich met zaadkorrels te vullen; dat verklaart waarom de schiiven niet leeg zijn aan het begin van de werkuitvoering.

e) Inicio del arranque de los discos de granos

Para iniciar el arranque de los discos de la sembradora antes de empezar una parcela, apriete la tecla correspondiente al

símbolo  (Fig.1).

Lea atentamente las instrucciones indicadas en la pantalla (Fig.2):

- Cuide que la sembradora esté en posición alta y el tractor en en punto muerto.
- Arranque el motor del tractor.
- Enganche el sistema hidráulico.
- Acelere haasta el régimen de trabajo (el aceite debe estar caliente).

¡ Cuidado ! Los órganos de transmisión de la herramienta giran durante la prueba.

Luego apriete la tecla  (Fig.2) .

Cada disco va a dar un giro completo para llenarse de granos pues los discos no darán un giro en vacío al iniciar el campo.

e) Avviamento dei dischi di semi

Per avviare i dischi della seminatrice prima di cominciare una particella, premere sul tasto corrispondente al

simbolo  (Fig.1).

Leggere attentamente le istruzioni indicate sulla schermata (Fig.2):

- Accertarsi che la seminatrice sia in posizione alta e che il trattore si trovi al punto morto.
- Avviare il motore del trattore.
- Innestare il sistema idraulico.
- Accelerare alla velocità di lavoro (l'olio deve essere caldo).

Attenzione ! Gli organi di trasmissione dell'utensile girano durante la prova.

Poi premere sul tasto  (Fig.2) .

Ogni disco effettuerà un giro completo allo scopo di riempirsi di semi. Perciò i dischi non faranno un giro senza semi all'inizio del campo.

Mode utilisation/Use mode
Einsatzmodus/Gebruiksmodus
Modo de uso/Modo d'uso

f) Remettre à zéro les accumulateurs de surface

A : Sélectionner le petit carré de l'accumulateur que vous souhaitez remettre à zéro à l'aide de la molette de navigation (Fig.1) puis valider.

B : Sélectionner le sigle \checkmark en tournant la molette (Fig.2).

C : Valider en appuyant sur la molette.
 Le compteur se remet à zéro (Fig.3).

f) Resetting the area accumulators

A : Select the small square of the accumulator you want to reset using the navigation thumbwheel (Fig.1) and confirm.

B : Select the acronym \checkmark by turning the thumbwheel (Fig.2).

C : Press the thumbwheel to confirm.
 The counter is reset (Fig.3).

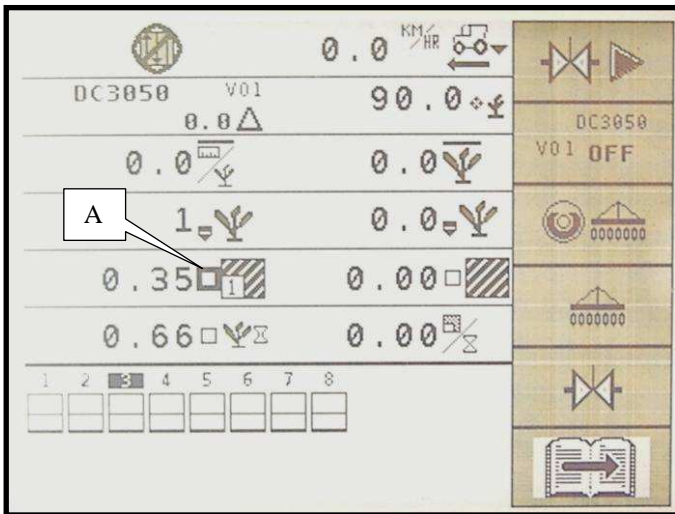

Fig. 1

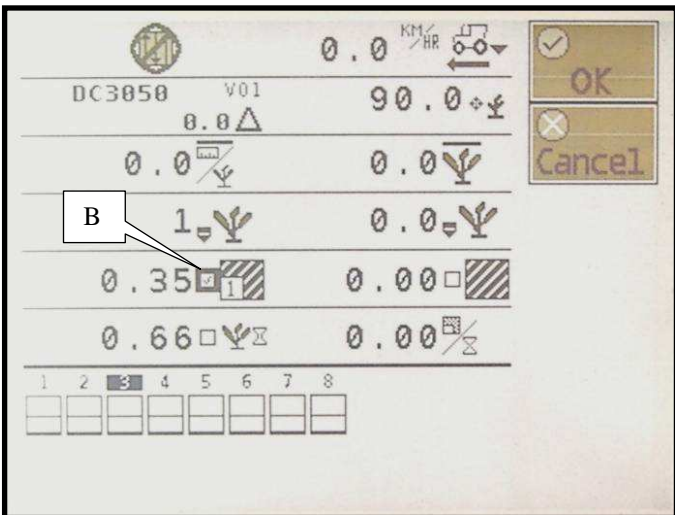

Fig. 2

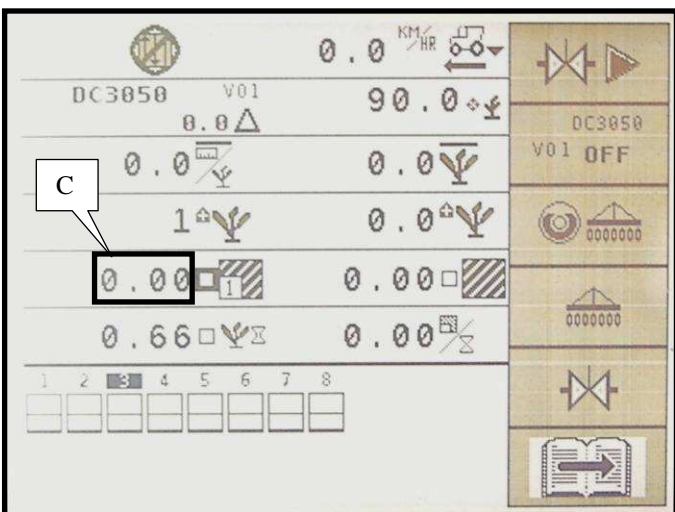

Fig. 3

f) Nullstellung der Gesamtflächenzähler

A : Wählen Sie mit Hilfe des Navigationsrads (Abb.1) das kleine Quadrat des Gesamtflächenzählers, den Sie nullstellen wollen. Danach bestätigen Sie.

B : Drehen Sie das Rad (Abb.2), um das Kürzel \checkmark zu selektionieren.

C : Bestätigen Sie mit Hilfe des Rads.
Der Zähler wird null gestellt (Abb.3).

f) De oppervlakteaccumulators initialiseren

A : Selecteer het kleine vierkantje van de accumulator die u wilt initialiseren met behulp van het navigatiewieltje (Fig.1) en bevestig uw keuze.

B : Selecteer het teken \checkmark door aan het wielte te draaien (Fig.2).

C : Valideer door op het wielte te drukken.
De teller is een geïnitieerd (Fig.3).

f) Reiniciar los acumuladores de superficie

A : Seleccione el pequeño cuadrado del acumulador que desea reiniciar utilizando la rueda de navegación (Fig.1) y luego confirme.

B : Seleccione la sigla \checkmark girando la rueda (Fig.2).

C : Confirme presionado la rueda.
El contador se pone a cero (Fig.3).

f) Azzerare i contatori accumulatori di superficie

A : Selezionare il piccolo quadrato del contatore accumulatore che si vuole azzerare utilizzando la rotella di navigazione (Fig.1) e poi convalidare.

B : Selezionare la signa \checkmark girando la rotella (Fig.2).

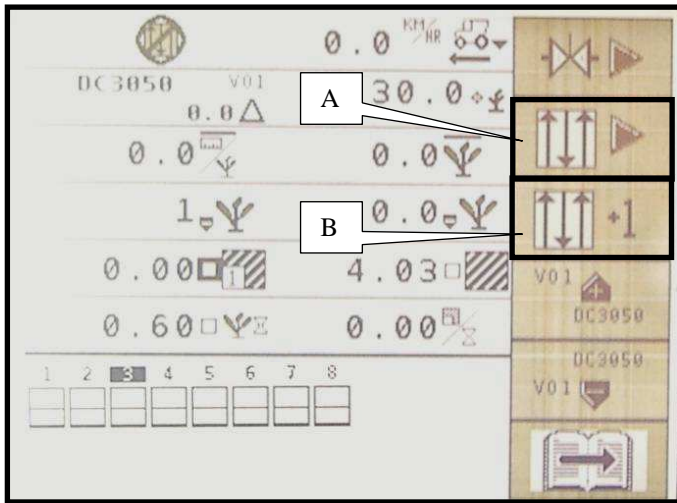

C : Convalidare premendo sulla rotella.
A questo punto si azzerà il contatore (Fig.3).

Mode utilisation/Use mode
Einsatzmodus/Gebruiksmodus
Modo de uso/Modo d'uso





g) Commandes de Jalonnage (option)

A : Si votre semoir est équipé de l'option **jalonnage**, la



touche  correspondant au symbole  (Fig.1) vous permettra d'**activer** ou de **désactiver** le jalonnage automatique.

B : Le contrôleur de semis incrémentera automatiquement le nombre de passes et les coupures aux moments voulus. Cependant pour une raison quelconque, vous pouvez

modifier le nombres de passages à l'aide de la touche  correspondant à l'icône .

g) Marking controls (option)

A : If your seeder is equipped with the **marking** option, the

key  corresponding to the symbol  (Fig.1) will allow you to **activate** or to **deactivate** the automatic marking.

B : The seed controller will increment automatically the number of travels and cut-offs at the time you want.

However for any reason you want you can modify the number of travels using the key  corresponding to the

icon .

g) Abstecksteuerungen (optional)



A : Ist Ihre Sämaschine mit der Option **Absteckung** ausgestattet, können Sie mit der Taste , die dem

Symbol  (Abb.1) entspricht, die automatische Absteckung **aktivieren** oder **deaktivieren**.

B : Das Säüberwachungsgerät wird die Zahl von Durchgängen und Abschaltung an den gewünschten Zeiten automatisch erhöhen. Trotzdem können Sie jederzeit aus irgendeinem Grund die Zahl von Durchgängen mit Hilfe der



Taste , die dem Icon  entspricht, verändern.

g) Bedieningen voor de Afbakening (optie)

A : Wanneer uw zaaimachine uitgerust is met de optie **afbakening**, kunt u met de toets  van het symbool  (Fig.1) de automatische afbakening activeren of deactiveren.

B : De zaaicontroller verhoogt op het gewenste moment automatisch het aantal passages en rijenonderbrekers. Maar u kunt altijd het aantal passages met behulp van de toets  van het pictogram  wijzigen.



g) Mandos de jalonaado (opción)

A : Si su sembradora está equipada de la opción **jalonado** la tecla  correspondiente al símbolo  (Fig.1) le permitirá **activar** o **desactivar** el jalonado automático.

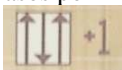
B : El controlador de siembra incrementará automáticamente el número de pasos y los cortes en los momentos que desea. Sin embargo por cualquier razón que sea Vd puede

modificar el número de pasos por medio de la tecla  correspondiente al icono .

g) Comandi di picchettazione (opzione)

A : Se la vostra seminatrice viene dotata dell'opzione **picchettazione** il tasto  corrispondente al simbolo  (Fig.1) vi permetterà di **attivare** oppure **disattivare** la picchettazione automatica.

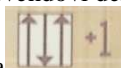
B : Il monitor controllo di semi incrementerà automaticamente il numero de passi nonché i tagli nei momenti desiderati. Tuttavia per qualsiasi motivo potete modificare il numero di passi servendovi del tasto  corrispondente all'icona .

Mode utilisation/Use mode
Einsatzmodus/Gebbruksmodus
Modo de uso/Modo d'uso

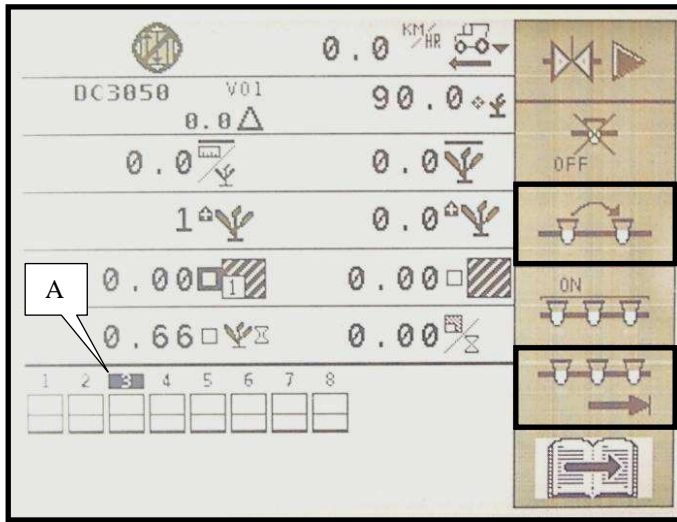

Fig. 1

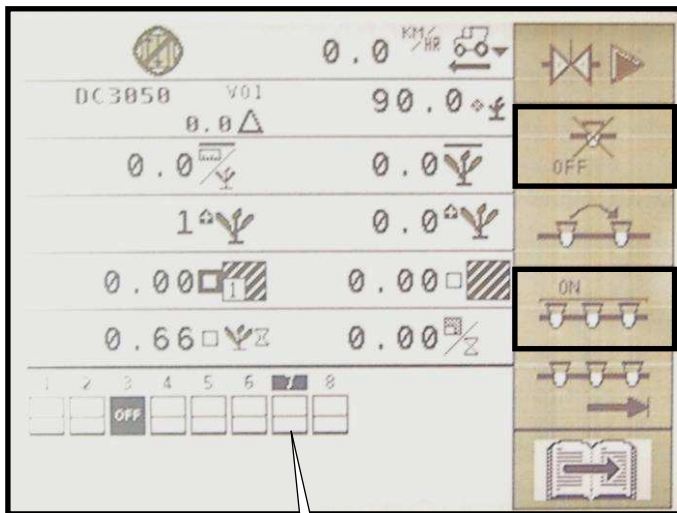



Fig. 2

B

h) Commandes de coupures de rangs (option)

Si vous avez besoin de couper des rangs manuellement sur votre semoir, voici les différentes commandes :

- A l'aide de la touche , sélectionner le côté du semoir (droit ou gauche) où vous allez commencer à couper des

rangs :  (Fig.1).

- Si vous avez besoin de couper des rangs à l'intérieur du semoir utiliser la touche  pour positionner le curseur A

sur les différents rangs :  (Fig.1).

- Appuyer sur la touche  qui correspond à l'icône

 (Fig.2) pour couper le rang B qui est en surbrillance.

- Pour remettre en fonctionnement un rang vous devez le sélectionner, puis appuyer sur la touche  **ON** pour le remettre en fonctionnement (Fig.2).

La touche  a une fonction **ON** lorsque vous sélectionnez un rang coupé et une fonction **OFF** lorsque vous sélectionnez un rang qui est en fonctionnement.

- Pour remettre en fonctionnement tous les rangs en même

temps, appuyer sur la touche  correspondant au

symbole  (Fig.2).

h) Row cut-off controls (option)

If you need cut off rows manually on your seeder, operate the different controls:



- Using the key , select the side of the seeder (right or left) where you are going to start cutting off rows:

 (Fig.1).

- If you need cut off rows inside the seeder, use the key

 to position the cursor A on the different rows:

 (Fig.1).

- Press the key  corresponding to the icon  (Fig.2) to cut off row B which is highlighted.

- If you want a row to operate again, you must select it and then press the key  **ON** to start it again (Fig.2).

The key  has a function **ON** when you select a cut off row and a function **OFF** when you select an operating row.

- To restart all the rows at the same time, press the key 

corresponding to the symbol  (Fig.2).

h) Reihenabschaltungssteuerungen (optional)

Müssen Sie die Reihen auf Ihrer Sämaschine manuell abschalten, so betätigen Sie die folgenden Steuerungen:



- Mit Hilfe der Taste  wählen Sie die Seite (linke oder rechte) der Sämaschine, wo Sie anfangen, die Reihen





(Abb.1) abzuschalten.

- Müssen Sie die Reihen innerhalb der Sämaschine abschalten, drücken Sie die Taste ,

um den Cursor A auf die betreffenden Reihen zu positionieren (Abb.1).

- Drücken Sie die Taste , die dem Icon  (Abb.2) entspricht, um die hell hervorgehobene Reihe B abzuschalten.

- Um eine Reihe wieder in Betrieb zu setzen, müssen Sie sie markieren und anschließend die Taste  **ON** drücken (Abb.2).

Die Taste  hat eine Funktion *EIN*, wenn Sie eine abgeschaltete Reihe wählen, und eine Funktion *AUS*, wenn Sie eine arbeitende Reihe wählen.

- Um alle die Reihen gleichzeitig wieder in Betrieb zu setzen, drücken Sie die Taste ,

die dem Symbol  (Abb.2) entspricht.

h) Bedienungen voor rijenonderbrekers (optie)

Wanneer u de rijenonderbrekers op uw zaaimachine handmatig wilt instellen, beschikt u over de volgende bedieningen:

- Met behulp van de toets , selecteert u de rechter of linkerkant van de zaaimachine waar u met het onderbreken





(Fig.1).



- Wanneer u rijen onder de zaaimachine wilt onderbreken gebruikt u de toets ,

om de cursor A op de verschillende rijen te plaatsen:  (Fig. 1).

- Druk op de toets  van het pictogram  (Fig.2) om rij B die oplicht over te slaan.

- Om een rij opnieuw in te zaaien moet u deze selecteren en op de toets  **ON** drukken om de rij opnieuw in gebruik te nemen (Fig.2).

De toets  heeft een *ON*-functie om een onderbroken rij te selecteren en een *OFF*-functie wanneer u een rij selecteert die in gebruik is.

- Om alle rangen tegelijk weer in gebruik te nemen drukt u op de toets  van het symbool  (Fig.2).

h) Mandos de cortes de líneas (opción)



Si Vd necesita cortar manualmente líneas en su sembradora, éstos son los diferentes mandos que accionar:

- Por medio de la tecla  seleccione el lado de la sembradora (derecho o izquierdo) en el que va a empezar a

cortar líneas:  (Fig.1).

- Si Vd necesita cortar líneas en el interior de la sembradora, utilice la tecla ,

para posicionar el cursor A en las diferentes líneas:  (Fig.1).

- Apriete la tecla  correspondiente al icono  (Fig.2) para cortar la línea B que está en luminosidad intensa.

- Para que funcione de nuevo una línea, es preciso seleccionarla y luego apretar la tecla  **ON** para ponerla de nuevo en funcionamiento (Fig.2).

La tecla  tiene una función *ON* cuando selecciona una línea cortada y una función *OFF* cuando selecciona una línea que está funcionando.

- Para volver a poner en funcionamiento todas las líneas al mismo tiempo, apriete la tecla ,

correspondiente al símbolo  (Fig.2).



h) Comandi di tagli di file (opzione)



Se Vi è necessario tagliare file manualmente sulla seminatrice, ecco i seguenti comandi da effettuare:

- Con il tasto  selezionare la parte della seminatrice (destra o sinistra) in cui si vuole cominciare a tagliare le file:





(Fig.1).

- Se Vi è necessario tagliare file all'interno della seminatrice, utilizzare il tasto  per posizionare il cursore A sulle differenti file:  (Fig.1).

- Premere sul tasto  corrispondente all'icona  (Fig.2) per tagliare la fila B che viene evidenziata.

- Per riavviare una fila, dovete selezionarla e poi premere sul tasto  **ON** (Fig.2).

Il tasto  possiede una funzione *ON* quando selezionate una fila tagliata e una funzione *OFF* quando selezionate una fila che sta funzionando.

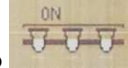
- per riavviare tutte le file allo stesso tempo premere sul tasto  corrispondente al simbolo  (Fig.2).

Mode installation

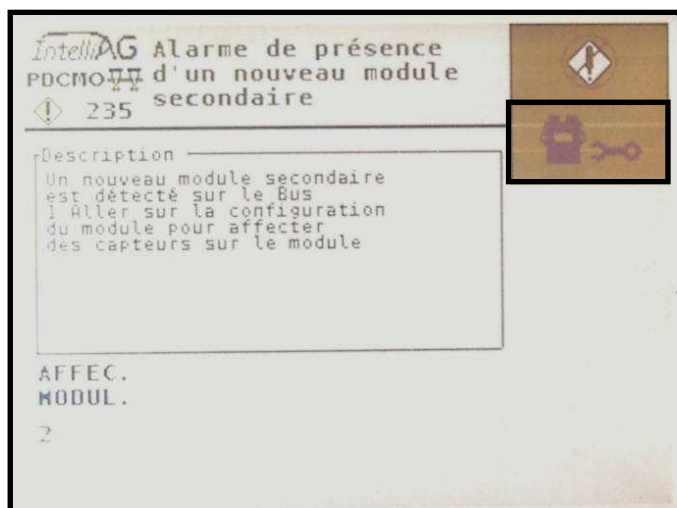

Fig. 1

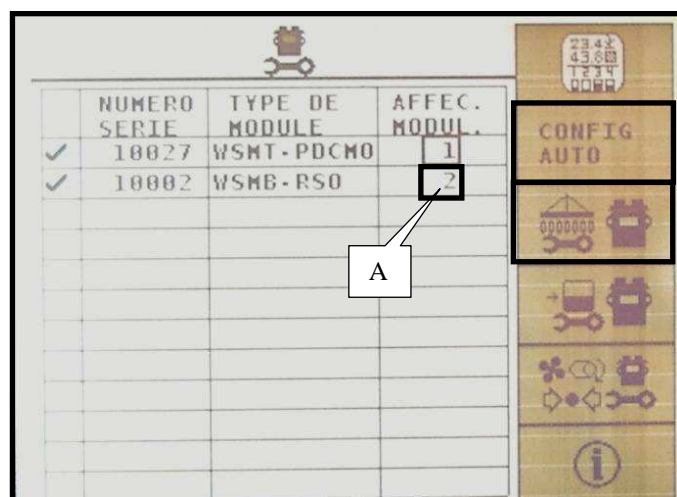

Fig. 2

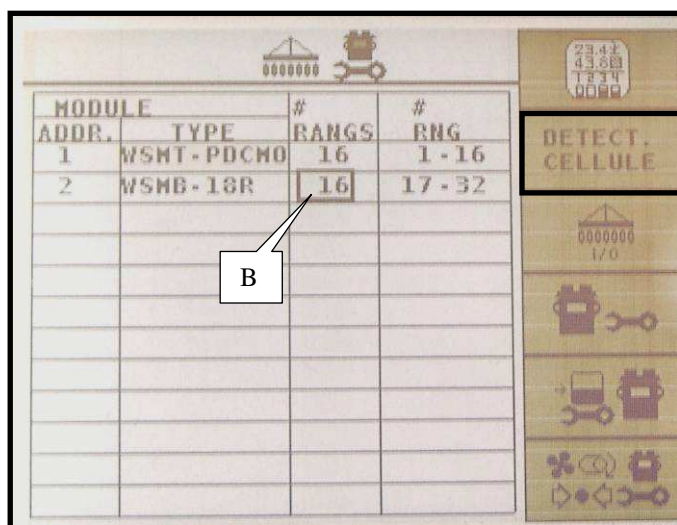

Fig. 3

5. Installation d'un module auxiliaire

a) Affectation modules

Si vous devez installer un nouveau module sur votre contrôleur de semis, suivre les indications suivantes :

- **Eteindre** la console.
- **Connecter** le module, les différents faisceaux et le bouchon Can (voir diagramme de branchement pages 22 et 23).
- Mettre la console *sous tension* et l'**allumer**.
- Attendre que la page **Alarme nouveau module** s'affiche à l'écran (Fig.1).

- Appuyer sur la touche  **Configuration module** (Fig.1).

- Entrer l'**affectation** A du module (Fig.2), (si la console ne l'a pas composée automatiquement), il est conseillé d'affecter les modules par ordre croissant.

Ex : Module principale : 1
Module auxiliaire : 2
Module de coupures : 3

- Appuyer sur la touche  **Configuration auto.**
Dans le cas du module *cellules supplémentaire* :

- Appuyer sur la touche  **Configuration semoir.**
- Entrer le nombre de rangs B associés à chaque module (Fig.3).

- Appuyer sur la touche  **Détection cellules.**
Une fois le module installé, sortir en appuyant sur la touche

correspondant à l'icône .

5. Mounting an auxiliary module

a) Allocating of modules

If you have to mount a new module on your sowing controller, please follow the instructions as below:

- **Switch off** the console
- **Connect** the module, the different harnesses and the plug Can (see connection diagram on pages 22 and 23).
- **Power on** the console and **switch it on**.
- Wait until the page **New module alarm** is displayed on the screen (Fig.1).

- Press the key  **Module configuration** (Fig.1).

- Input the **allocating** A of the module (Fig.2), (if the console has not performed it automatically), it is recommended to allocate the modules in the increasing order.

Ex: Main module: 1
Auxiliary module: 2
Cut-off module: 3

- Press the key  **Auto configuration.**
In the case of the *additional cell* module:

- Press the key  **Seeder configuration.**
- Input the number of rows B associated to each module (Fig.3).

- Press the key  **Cell detection.**

Once the module is mounted, exit by pressing the key

corresponding to the icon .

5. Einbau eines Hilfsmoduls

a) Zuweisung Module

Müssen Sie ein neues Modul auf Ihr Säuberungsgerät einbauen, dann müssen Sie auf die folgenden Anweisungen achten:

- **Schalten** Sie die Steuerkonsole **aus**.
- **Schließen** Sie das Modul, die verschiedenen Kabelbündel und den Zapfen Can **an** (siehe Anschlußdiagramm auf Seiten 22 und 23).
- Legen Sie die Steuerkonsole **unter Spannung** und **schalten** Sie sie **ein**.
- Warten Sie, bis die Seite **Alarm neues Modul** am Bildschirm angezeigt wird (Abb.1).

- Drücken Sie die Taste  **Konfiguration Modul** (Abb.1).
- Die **Zuweisung** A des Moduls (Abb.2) eingeben (wenn die Steuerkonsole das nicht automatisch nicht getan hat). Es empfiehlt sich, die Module in aufsteigender Reihenfolge zuzuweisen.

Bp. : Hauptmodul : 1
Hilfsmodul : 2
Abschaltungsmodul : 3

- Drücken Sie die Taste  **auto Konfiguration**.

Im Falle des Moduls **zusätzliche Zellen**:

- Drücken Sie die Taste  **Konfiguration Sämaschine**.
- Geben Sie die Zahl von mit jedem Modul verbundenen Reihen B (Abb.3) ein.

- Drücken Sie die Taste  **Ermittlung Zellen**.

Nachdem das Modul montiert wurde, drücken Sie für "Escape" die

Taste des Icons .

5. Installatie van een hulpmodus

a) Toewijzing van modules

Wanneer u een nieuwe module op uw zaaicontroller moet installeren, behoort u de volgende instructies op te volgen:

- De console **Uitzetten**.
- **Sluit** de module, de verschillende elektrische kabelbundels en de Can-stop aan (zie aansluitschema op pagina 22 en 23).
- **Zet** de console **onder spanning en schakel hem in**.
- Wacht tot de pagina **Alarm nieuw module** op het scherm verschijnt (Fig.1).

- Druk op de toets  **Configuratie module** (Fig.1).
- Voer **toekenning** A van de module in (Fig.2), (wanneer de console deze niet automatisch heeft aangemaakt); geadviseerd wordt de modules in oplopende volgorde toe te kennen.

Bijv. : Hoofdmodule: 1
Hulpmodule: 2
Module rijenonderbrekers: 3

- Druk op de toets  **Automatische configuratie**.

Voor de module **extra cellen**:

- Druk op de toets  **Configuratie zaaimachine**.
- Voer het aantal rijen B in dat gekoppeld is aan elke module (Fig.3).

- Druk op de toets  **Cellendetectie**.

Wanneer de module geïnstalleerd is drukt u voor escape op

de toets van het pictogram .

5. Instalación de un módulo auxiliar

a) Asignación módulos

Si Vd debe instalar un nuevo módulo en su controlador de siembra, siga los pasos siguientes:

- **Apague** la consola.
- **Conecte** el módulo, los diferentes haces y el tapón Can (véase diagrama de conexiones páginas 22 y 23).
- Poner la consola **bajo tensión y encenderla**.
- Esperar hasta que la **Alarma nuevo módulo** se visualice en la pantalla (Fig.1).

- Apriete la tecla  **Configuración módulo** (Fig.1).
- Entrar la **asignación** A del módulo (Fig.2), (si la consola no la ha compuesto automáticamente) se recomienda asignar los módulos por orden creciente.

Ej: Módulo principal: 1
Módulo auxiliar: 2
Módulo de cortes : 3

- Apriete la tecla  **Configuración auto**.

En el caso del módulo **células adicionales**:

- Apriete la tecla  **Configuración sembradora**.
- Entre el número de líneas B asociadas a cada módulo (Fig.3).

- Apriete la tecla  **Detección células**.

Una vez instalado el módulo, salga apretando la tecla

correspondiente al icono .

5. Installazione di un modulo ausiliare

a) Assegnazione moduli

Se dovete installare un nuovo modulo sul tester di semi, occorre attenersi alle istruzioni seguenti:

- **Spegnere** la consola.
- **Connettere** il modulo, i differenti fasci nonché il tappo Can (veda diagramma di collegamento alle pagine 22 e 23).
- Mettere la consola **sotto tensione e accenderla**.
- Aspettare che la pagina **Allarme nuovo modulo** venga visualizzata sulla schermata (Fig.1).

- Premere sul tasto  **Configurazione modulo** (Fig.1).
- Inserire l'**assegnazione** A del modulo (Fig.2), (se la consola non la ha eseguito automaticamente) è consigliato assegnare i moduli per ordine crescente.

Ex : Modulo principale : 1
Modulo ausiliare : 2
Modulo tagli : 3

- Premere sul tasto  **Configurazione auto**.

Nel caso del modulo **cellule supplementari** :

- Premere sul tasto  **Configurazione seminatrice**.
- Inserire il numero di file B associati a ciascun modulo (Fig.3).

- Premere sul tasto  **Rivelazione cellule**.

Montato il modulo, uscire premendo il tasto corrispondente

all'icona .

V. ENTRETIEN ET RECHERCHE D'INCIDENTS

Votre contrôleur de semis est avant tout un appareil électronique. Il convient donc d'en prendre soin. A la fin du semis, il doit être stocké dans un endroit sec.

Si les cellules sont encrassées, elles doivent être nettoyées à l'aide d'une brosse souple.

ATTENTION : Débrancher l'alimentation de la console avant d'effectuer des soudures sur le tracteur ou sur le semoir, afin de ne pas endommager le système.

Symptôme	Causes probables	Solutions
La console ne s'allume plus	<ul style="list-style-type: none"> -Le fusible est grillé. -Mauvaises connexions à la batterie. -Câbles batterie défectueux. -Tension de batterie trop basse. -Console défectueuse. -Inversion de polarité à la batterie 	<ul style="list-style-type: none"> -Vérifier les fusibles du faisceau tracteur, si ils sont grillés, les remplacer par des fusibles neuf de 15 et 30 Ampères. -Si ils grillent à nouveau, vérifier que le faisceau électrique ne soit pas coupé ou abîmé sinon contacter notre SAV. -Nettoyer et resserrer les connexions. -Remplacer ou réparer les câbles de façon appropriée. -Vérifier que la tension de la batterie soit au moins de 10 volts. Sinon, recharger ou remplacer la batterie. -Contacter notre S.A.V. -Brancher correctement les fils à la batterie.
Les coupures de rangs ne fonctionnent pas	<ul style="list-style-type: none"> -Les séquences de jalonnage ne sont pas configurées -Le module de coupures de rangs qui se trouve sur le semoir n'est pas alimenté (aucune diode n'est allumée) -Le module de coupures de rangs ne communique plus avec la console (clignotement rapide, 2/sec) -Les solénoïdes sont reliés à la masse semoir. 	<ul style="list-style-type: none"> -Si les coupures de rangs fonctionnent en mode manuel mais qu'elles ne fonctionnent pas en mode de jalonnage, vérifier la programmation de la console. Vérifier le mode d'avancement des passages, (comptage par arrêt de graines). Si elle est correctement programmée, vérifier que le jalonnage n'est pas en pause. Le numéro de passage ne doit pas être en surbrillance. Si c'est le cas appuyer sur la touche de jalonnage pour supprimer la pause. -Le module doit être connecté à la console ainsi qu'à la batterie. (Connecteur 6 broches + connecteur 2 broches) -Le module de coupures de rangs doit être connecté à la console (connecteur 6 broches) -Ne pas utiliser la masse du semoir mais la masse interne du module. (Connecter les deux fils sur chaque solénoïde).
Alarme de rangs défectueux + alarme de population haute et basse.	<ul style="list-style-type: none"> -L'élément semeur est défectueux. -Le capteur est encrassé. -Capteur ou faisceau défectueux 	<ul style="list-style-type: none"> -Vérifier l'élément semeur -Nettoyer le capteur avec une brosse. -Inverser le branchement du capteur défectueux avec un capteur voisin puis vérifier si le problème se déplace ou non.
Alarme de tension	<ul style="list-style-type: none"> -Tension trop basse -Connexion batterie de mauvaise qualité -Faisceau endommagé 	<ul style="list-style-type: none"> -La tension minimum de la batterie doit être de 10 volts. -Nettoyer et resserrer les connexions. -Réparer ou remplacer les câbles. Les fils rouges des capteurs (+ 8 volts) ne doivent pas toucher la masse ou le châssis du semoir.
Alarme de configuration de jalonnage	<ul style="list-style-type: none"> -La configuration du jalonnage n'est pas correcte. 	<ul style="list-style-type: none"> -La configuration du jalonnage ne correspond pas avec les coupures de rangs installées sur le semoir.
Alarme de configuration de l'affectation des rangs	<ul style="list-style-type: none"> -Capteur défaillant -Affectation incorrecte des rangs -Console défectueuse 	<ul style="list-style-type: none"> -La console détecte un nombre de capteurs ne correspondant pas avec la programmation de la console. Vérifier que tous les capteurs soient détectés lors de la mise sous tension. Remplacer les capteurs défectueux. -Lors de la mise sous tension, la console détecte un nombre de capteurs ne correspondant pas avec la programmation de la console. Reprogrammer la console. -Contacter notre S.A.V.
Alarme d'absence de vitesse d'avancement	<ul style="list-style-type: none"> -Défaillance du capteur de vitesse. -Console défectueuse 	<ul style="list-style-type: none"> -Aucun signal de vitesse n'arrive à la console alors qu'au moins un capteur détecte le passage de graines. Vérifier le capteur de vitesse et son câblage. -Contacter notre S.A.V.
Alarme d'auto diagnostique	<ul style="list-style-type: none"> -Console défectueuse 	<ul style="list-style-type: none"> -Contacter notre S.A.V.
L'élément n'embraye pas (sur rangs équipés de têtes débrayables)	<ul style="list-style-type: none"> -Tête débrayable défectueuse. 	<ul style="list-style-type: none"> -Contacter notre S.A.V.
L'élément ne débraye pas (sur rangs équipés de têtes débrayables)	<ul style="list-style-type: none"> -Le branchement électrique est défectueux (mauvaise alimentation). -L'électro-aimant est défectueux. 	<ul style="list-style-type: none"> -Contrôler le branchement électrique (voir III-6). -Contacter notre S.A.V.

V. MAINTENANCE and TROUBLESHOOTING

Your sowing controller is above all an electronic device. As such it needs to be treated with care. When sowing is complete, it must be stored in a dry place.

If the cells are fouled, they must be cleaned with a soft brush.

WARNING: Disconnect the console's power supply before performing any welding operations on the tractor or seeder, to prevent the system from being damaged.

Symptom	Probable causes	Solutions
The console won't switch on	<ul style="list-style-type: none"> -The fuse is burnt out. -Faulty battery connections. -Faulty battery cables. -Insufficient battery voltage. -Faulty console. -Inverting of the battery's polarity. 	<ul style="list-style-type: none"> - Check the fuses of the tractor's harness. If they are burnt out, replace them with new 15 and 30 A fuses. If they get burnt out again, check that the electrical harness is not cut or damaged otherwise contact our after-sales service team. - Clean and tighten connections again. - Change or repair cables appropriately. - Check that the battery's voltage is at least 10 volts. Otherwise, recharge or replace the battery. -Contact our after-sales service team -Correctly connect the wires to the battery
The row cut-offs aren't working	<ul style="list-style-type: none"> -The marking sequences are not set -The row cut-off module on the seeder is not receiving power (none of the diodes are lit) -The row cut-off module is no longer communicating with the console (quick flashing, 2/sec) -The solenoids are connected to the seeder's ground. 	<ul style="list-style-type: none"> -If the row cut-offs work in manual mode, but don't work in marking mode, check the programming of the console. Check the passage progress mode (metering through grain stoppage). If the console is correctly programmed, check that marking has not been paused. -The module should be connected to the console and the battery (6 pin connector + 2 pin connector) -The row cut-off module should be connected to the console (6 pin connector) -Use the module's internal ground instead of the seeder's ground (connect the two wires to each solenoid).
Faulty row alarm + high and low population alarm.	<ul style="list-style-type: none"> -The sower element is faulty. -The sensor is fouled. -Faulty sensor or wire harness 	<ul style="list-style-type: none"> -Check the sower element -Clean the sensor with a brush. -Swap the faulty sensor's connection with a neighbouring sensor, then check whether or not the problem is repeated.
Voltage alarm	<ul style="list-style-type: none"> -Voltage too low -Poor quality battery connection -Damaged wire harness 	<ul style="list-style-type: none"> -The battery's minimum voltage should be 10 volts. -Clean and retighten the connections. -Repair or replace the cables. The sensors' red wires (+ 8 volts) must not be touching the ground or the seeder's frame.
Marking configuration alarm	<ul style="list-style-type: none"> -The marking is not correctly configured. 	<ul style="list-style-type: none"> -The marking's configuration does not correspond to the row cut-offs installed on the seeder.
Row allocation configuration alarm	<ul style="list-style-type: none"> -Faulty sensor -Incorrect allocating of rows -Faulty console 	<ul style="list-style-type: none"> -The console detects a number of sensors that does not correspond to the console's programming. Check that all the sensors are detected when the console is switched on. Replace any faulty sensors. -When it is switched on, the console detects a number of sensors that does not correspond to the console's programming. Reprogram the console. -Contact our after-sales service team.
Forward speed absence alarm	<ul style="list-style-type: none"> -Speed sensor fault. -Faulty console 	<ul style="list-style-type: none"> -No speed signal has reached the console although at least one sensor has detected the passing of grains. Check the speed sensor and its wiring. -Contact our after-sales service team.
Self-diagnostic alarm	<ul style="list-style-type: none"> -Faulty console 	<ul style="list-style-type: none"> -Contact our after-sales service team.
The element does not engage (on rows fitted with disengageable heads)	<ul style="list-style-type: none"> -The disengageable heads is faulty. 	<ul style="list-style-type: none"> - Contact our after-sales service team.
The element does not engage (on rows fitted with disengageable heads)	<ul style="list-style-type: none"> -The electrical connection is faulty. -The electromagnet is faulty. 	<ul style="list-style-type: none"> -Check the electrical connection (see III-6). - Contact our after-sales service team.

V. WARTUNG UND STÖRUNGEN

Das Sääberwachungsgerät ist vor allem ein elektronisches Gerät und muss daher sehr pfleglich behandelt werden. Nach der Aussaat muss es an einem trockenen Ort aufbewahrt werden.

Sollten die Zellen verschmutzt sein, müssen sie mit einer weichen Bürste gereinigt werden.

ACHTUNG: Wenn Sie an dem Traktor oder der Sämaschine etwas schweißen müssen, ziehen Sie vorher den Stecker der Steuerkonsole heraus, um das System nicht zu beschädigen.

Symptom	Mögliche Ursachen	Abhilfen
Die Steuerkonsole schaltet sich nicht mehr ein.	<ul style="list-style-type: none"> - Die Sicherung ist durchgebrannt. - Schlechte Verbindungen mit der Batterie. - Batteriekabel defekt. - Batteriespannung zu gering. - Steuerkonsole defekt. - Verpolung an der Batterie. 	<ul style="list-style-type: none"> - Prüfen Sie die Sicherungen des Traktorkabelbündels. Sind sie durchgebrannt, ersetzen Sie sie mit neuen Sicherungen von 15 und 30A. Sollte sie erneut durchbrennen, prüfen, ob das Stromkabelbündel unterbrochen oder beschädigt ist. Sonst mit unserem Kundendienst Kontakt aufnehmen. - Die Verbindungen reinigen und festziehen. - Die Kabel sachgemäß ersetzen oder reparieren. - Prüfen, ob die Batteriespannung mindestens 10 Volt beträgt. Sonst die Batterie aufladen oder austauschen. - Sich an unseren Kundendienst wenden. - Die Kabel richtig an der Batterie anschließen.
Die Reihenabschaltungen funktionieren nicht	<ul style="list-style-type: none"> - Die Abstecksequenzen sind nicht konfiguriert. - Das Reihenabschaltmodul auf der Sämaschine erhält keinen Strom (keine Diode brennt) - Das Reihenabschaltmodul kommuniziert nicht mehr mit der Steuerkonsole (schnelles Blinken, 2/sec) - Die Elektromagnete sind an der Masse der Sämaschine angeschlossen. 	<ul style="list-style-type: none"> - Falls die Reihenabschaltungen im manuellen Modus funktionieren, im Absteckmodus jedoch nicht, die Programmierung der Steuerkonsole überprüfen. Den Fahrmodus der Durchgänge prüfen (Durchgangszählung durch Körnerabschaltung). Wenn die Steuerkonsole richtig programmiert ist, prüfen, ob das Abstecken auf Pause steht. - Das Modul muss an der Steuerkonsole und an der Batterie angeschlossen sein. (Steckverbinder mit 6 Stiftkontakten + Steckverbinder mit 2 Stiftkontakten) - Das Reihenabschaltmodul muss an der Steuerkonsole angeschlossen werden (Steckverbinder mit 6 Stiftkontakten) - Nicht die Masse der Sämaschine sondern die interne Masse des Moduls verwenden. (Beide Kabel an jedem Elektromagneten anschließen).
Warnung fehlerhafte Reihen + Warnung zu hohe und zu niedrige Körnermenge	<ul style="list-style-type: none"> - Das Säelement ist defekt. - Der Sensor ist verschmutzt. - Sensor oder Kabelbündel defekt. 	<ul style="list-style-type: none"> - Das Säelemente prüfen. - Den Sensor mit einer Bürste reinigen. - Die Anschlüsse des defekten Sensors mit einem benachbarten Sensor austauschen und prüfen, ob das Problem wandert.
Spannungswarnung	<ul style="list-style-type: none"> - Spannung zu gering. - Minderwertiger Batterieanschluss. - Kabelbündel beschädigt. 	<ul style="list-style-type: none"> - Die Mindestspannung der Batterie muss 10 Volt betragen. - Die Verbindungen reinigen und festziehen. - Die Kabel reparieren oder ersetzen. Die roten Kabel der Sensoren (+ 8 Volt) dürfen nicht mit der Masse oder dem Fahrgestell der Sämaschine in Berührung kommen.
Warnung Absteckkonfiguration	<ul style="list-style-type: none"> - Die Absteckkonfiguration ist falsch. 	<ul style="list-style-type: none"> - Die Absteckkonfiguration stimmt nicht mit den auf der Sämaschine installierten Reihenabschaltungen überein.
Warnung Konfiguration der Reihenzuweisung	<ul style="list-style-type: none"> - Sensor defekt. - Falsche Reihenzuweisung. - Steuerkonsole defekt. 	<ul style="list-style-type: none"> - Die Steuerkonsole ermittelt eine Sensorzahl, die nicht mit der Konsolenprogrammierung übereinstimmt. Prüfen, ob beim Einschalten alle Sensoren erfasst werden. Defekte Sensoren austauschen. - Beim Einschalten ermittelt die Steuerkonsole eine Sensorzahl, die nicht mit der Konsolenprogrammierung übereinstimmt. Steuerkonsole neu programmieren. - Sich an unseren Kundendienst wenden.
Warnung fehlende Fahrgeschwindigkeit	<ul style="list-style-type: none"> - Störung des Geschwindigkeitssensors. - Steuerkonsole defekt. 	<ul style="list-style-type: none"> - Es kommt kein Geschwindigkeitssignal an der Steuerkonsole an, obwohl mindestens ein Sensor den Durchfluss von Körnern erfasst. Den Geschwindigkeitssensor und dessen Verkabelung prüfen. - Sich an unseren Kundendienst wenden.
Selbstdiagnosewarnung	<ul style="list-style-type: none"> - Steuerkonsole defekt. 	<ul style="list-style-type: none"> - Sich an unseren Kundendienst wenden.
Das Element kuppelt nicht ein (bei Reihen, die mit auskuppelbaren Köpfen ausgestattet sind)	<ul style="list-style-type: none"> - Die auskuppelbaren Kopf ist defekt. 	<ul style="list-style-type: none"> - Sich an unseren Kundendienst wenden.
Das Element kuppelt nicht aus (bei Reihen, die mit auskuppelbaren Köpfen ausgestattet sind)	<ul style="list-style-type: none"> - Der Stromanschluss ist defekt. 	<ul style="list-style-type: none"> - Den Stromanschluss prüfen (siehe III-6).
	<ul style="list-style-type: none"> - Der Elektromagnet ist defekt. 	<ul style="list-style-type: none"> - Sich an unseren Kundendienst wenden.

V. ONDERHOUD EN VERHELPELEN VAN STORINGEN

Uw zaaicontroller is voor alles een elektronisch apparaat. U dient er dus zorgvuldig mee om te gaan. Na het zaaien dient de controller op een droge plaats te worden opgeslagen.

Indien de cellen vuil zijn moeten ze met een zachte borstel worden schoongemaakt.

LET OP: Sluit de elektriciteit van de console af alvorens laswerkzaamheden uit te voeren op de tractor of de zaaimachine om het systeem niet te beschadigen.

Symptoom	Mogelijke oorzaken	Oplossingen
De console gaat niet aan	<ul style="list-style-type: none"> - De zekering is doorgebrand. - Verkeerde aansluiting op de accu. - Defecte accukabels. - Te lage spanning van de accu. - Defecte console - Omkering van accupolen 	<ul style="list-style-type: none"> - Controleer de zekeringen van de kabelbundel van de tractor. Als de zekeringen doorgebrand zijn, vervangt U sie met nieuwe zekeringen van 15 en 30 A. - Als de zekering weer doorbrandt, kijkt u of de elektrische kabelbundel niet gebroken of beschadigd is; zoniet: contact opnemen met onze klantenservice. - Contacten schoonmaken en aandraaien. - De kabels correct vervangen of repareren - Controleer of de accuspanning minstens 10 volt bedraagt. Als dat niet het geval is moet u de accu opladen of vervangen. - Contact opnemen met onze klantenservice - Verbind de draden op de juiste manier met de accu
De rijenonderbrekers werken niet	<ul style="list-style-type: none"> - De volgorde van de afbakening is niet geconfigureerd - De module rijenonderbrekers die zich op de zaaimachine bevindt wordt niet gevoed (geen enkele diode is verlicht) - De module rijenonderbrekers communiceert niet meer met de console (snel knipperen, 2/sec) - De solenoïdes zijn verbonden met de massa van de zaaimachine. 	<ul style="list-style-type: none"> - Indien de rijenonderbrekers in handmatige modus wel werken maar niet in de afbakeningmodus, dient u de programmering van de console te controleren. Controleer de voortgangsmodus van de passages, (telling per zaai-onderbreking). Als de rijenonderbrekers correct geprogrammeerd is, controleert u of de afbakening niet op pauze staat. - De module moet zowel op de console als op de accu aangesloten zijn. (6-pinconnector + 2 pinconnector) - De module rijenonderbrekers dient aangesloten te zijn op de console (6-pinconnector) - Gebruik niet de massa van de zaaimachine maar de interne massa van de module. (Sluit de twee draden aan op iedere solenoïde).
Alarm rijen defect + alarm bij over- en onderpopulatie.	<ul style="list-style-type: none"> - Zaai-element is defect. - De sensor is vuil. - Sensor of kabelbundel defect 	<ul style="list-style-type: none"> - Controleer het zaai-element - Maak de sensor schoon met een borstel. - Wissel de aansluiting van de defecte sensor om met een sensor ernaast om te zien of het probleem zich verplaatst of niet.
Alarm elektriciteitsspanning	<ul style="list-style-type: none"> - Spanning te laag - Aansluiting van de accu van slechte kwaliteit - Kabelbundel beschadigd 	<ul style="list-style-type: none"> - De spanning van de accu moet minimaal 10 volt zijn. - Schoonmaken en de aansluitingen aandraaien. - De kabels repareren of vervangen De rode draden van de sensor (+ 8 volt) dienen niet in aanraking te komen met de massa of het chassis van de zaaimachine.
Alarm configuratie afbakening	<ul style="list-style-type: none"> - De configuratie van de afbakening is niet correct. 	<ul style="list-style-type: none"> - De configuratie van de afbakening komt niet overeen met de rijenonderbrekers geïnstalleerd op de zaaimachine.
Alarm configuratie van toewijzing rijen	<ul style="list-style-type: none"> - Sensor defect - Incorrecte toewijzing van rijen - Console defect 	<ul style="list-style-type: none"> - De console herkent een aantal sensors dat niet overeenkomt met de programmering van de console. Controleer of alle sensors worden herkend bij het aanzetten. Vervang de defecte sensors. - Bij het aanzetten herkent de console een aantal sensors dat niet overeenkomt met de programmering van de console. Console herprogrammeren - Contact opnemen met onze klantenservice.
Alarm bij afwezigheid van voortgangssnelheid	<ul style="list-style-type: none"> - Defect van de snelheidssensor. - Console defect 	<ul style="list-style-type: none"> - Er komt geen snelheidssignaal bij de console terwijl minstens een sensor de passage van zaden herkent. Controleer de snelheidssensor en de bekabeling. - Contact opnemen met onze klantenservice.
Alarm autodiagnose	<ul style="list-style-type: none"> - Console defect 	<ul style="list-style-type: none"> - Contact opnemen met onze klantenservice.
Het onderdeel schakelt niet in (bij rijen uitgerust met van afkoppelbare koppen)	<ul style="list-style-type: none"> - afkoppelbare koppen is defect. 	<ul style="list-style-type: none"> - Contact opnemen met onze klantenservice.
Het onderdeel schakelt niet uit (op rijen uitgerust met afkoppelbare koppen)	<ul style="list-style-type: none"> - De elektrische aansluiting is defect. - De elektromagneet is defect. 	<ul style="list-style-type: none"> - Controleer de elektrische aansluiting (zie III-6). - Contact opnemen met onze klantenservice.

V. MANTENIMIENTO Y BÚSQUEDA DE INCIDENTES

El controlador de siembra es ante todo un aparato electrónico, por lo que requiere una serie de cuidados. Al finalizar la siembra, debe guardarse en un lugar seco.

Si las células están sucias, deben limpiarse con un cepillo flexible.

ATENCIÓN: Desconectar la alimentación de la consola antes de efectuar soldaduras en el tractor o en la sembradora, con el fin de no dañar el equipo.

Síntoma	Causas probables	Soluciones
La consola no se enciende.	<ul style="list-style-type: none"> - El fusible está fundido. - Malas conexiones a la batería. - Cables de batería defectuosos. - Tensión de la batería demasiado baja. - Consola defectuosa. - Inversión de la polaridad en la batería. 	<ul style="list-style-type: none"> - Comprobar los fusibles del haz de cables del tractor. Si están fundidos, cambiarlos por nuevos de 15 y 30 A - Si se vuelve a fundir, comprobar que el mazo de cables eléctrico no está cortado o estropeado, si es así contactar con nuestro Servicio Postventa. - Limpiar y apretar las conexiones. - Sustituir o reparar los cables de manera apropiada. - Asegurarse de que la tensión de la batería sea al menos de 10 voltios. Si no es así, recargar o cambiar la batería. - Contactar con nuestro Servicio Postventa. - Conectar correctamente los hilos a la batería.
Los cortes de líneas no funcionan.	<ul style="list-style-type: none"> - Las secuencias de jalonado no están configuradas. - El módulo de cortes de líneas que se encuentra en la sembradora no recibe alimentación (ningún diodo está encendido). - El módulo de cortes de líneas ha dejado de comunicarse con la consola (parpadeo rápido, 2/seg). - Los solenoides están conectados a la masa de la sembradora. 	<ul style="list-style-type: none"> - Si los cortes de líneas funcionan en modo manual pero no funcionan en modo de jalonado, revisar la programación de la consola. Verificar el modo de avance de los pasos, (recuento por parada de granos). Si está correctamente programada, comprobar que el jalonado no está en pausa - El módulo debe estar conectado a la consola y a la batería. (Conector de 6 clavijas + conector de 2 clavijas). - El módulo de cortes de líneas debe estar conectado a la consola (conector de 6 clavijas). - No utilizar la masa de la sembradora sino la masa interna del módulo (conectar los dos hilos a cada solenoide).
Alarma de líneas defectuosas + alarma de población alta y baja.	<ul style="list-style-type: none"> - El elemento sembrador está defectuoso. - El captador está sucio. - Captador o haz de cables defectuoso. 	<ul style="list-style-type: none"> - Revisar el elemento sembrador. - Limpiar el captador con un cepillo. - Invertir la conexión del captador defectuoso con un captador próximo y comprobar si el problema se desplaza o no.
Alarma de tensión	<ul style="list-style-type: none"> - Tensión demasiado baja. - Conexión de batería de mala calidad. - Mazo de cables en malas condiciones. 	<ul style="list-style-type: none"> - La tensión mínima de la batería debe ser de 10 voltios. - Limpiar y apretar las conexiones. - Reparar o sustituir los cables. Los hilos rojos de los captadores (+ 8 voltios) no deben tocar la masa o el chasis de la sembradora.
Alarma de configuración de jalonado.	<ul style="list-style-type: none"> - La configuración del jalonado no es correcta. 	<ul style="list-style-type: none"> - La configuración del jalonado no se corresponde con los cortes de líneas instalados en la sembradora.
Alarma de configuración de la asignación de líneas.	<ul style="list-style-type: none"> - El captador falla. - Asignación incorrecta de las líneas. - Consola defectuosa. 	<ul style="list-style-type: none"> - La consola detecta un número de captadores que no se corresponde con la programación de la consola. Comprobar que todos los captadores han sido detectados durante el encendido. Sustituir los captadores defectuosos. - Al encender la consola, detecta un número de captadores que no se corresponde con la programación de la consola. Reprogramar la consola. - Contactar con nuestro Servicio Postventa.
Alarma de ausencia de velocidad de avance.	<ul style="list-style-type: none"> - Fallo en el captador de velocidad. - Consola defectuosa. 	<ul style="list-style-type: none"> - No llega ninguna señal de velocidad a la consola mientras que al menos un captador detecta el paso de granos. Revisar el captador de velocidad y su cableado. - Contactar con nuestro Servicio Postventa.
Alarma de autodiagnóstico.	<ul style="list-style-type: none"> - Consola defectuosa. 	<ul style="list-style-type: none"> - Contactar con nuestro Servicio Postventa.
El elemento no embraga (en líneas equipadas con cabezales desembragables).	<ul style="list-style-type: none"> - La cabezales desembragables está defectuoso. 	<ul style="list-style-type: none"> - Contactar con nuestro Servicio Postventa.
El elemento no desembraga (en líneas con cabezales desembragables).	<ul style="list-style-type: none"> - La conexión eléctrica está defectuosa. - El electroimán está defectuoso. 	<ul style="list-style-type: none"> - Controlar la conexión eléctrica (ver III-6). - Contactar con nuestro Servicio Postventa.

V. MANUTENZIONE E RICERCA DI GUASTI

Il vostro tester di semi è innanzi tutto un apparecchio elettronico. È consigliabile pertanto un'accurata manutenzione. Alla fine della semina, deve essere conservato in luogo asciutto.

Se le cellule sono sporche, devono essere pulite con una spazzola morbida.

ATTENZIONE: Scollegare la console prima di effettuare saldature sul trattore o sulla seminatrice, onde evitare di danneggiare il sistema.

Problema	Cause probabili	Soluzioni
La console non si accende più	-Il fusibile è bruciato. -Cattive connessioni alla batteria. -Cavi batteria difettosi. -Tensione batteria troppo bassa -Console difettosa. -Inversione di polarità nella batteria	- Verificare i fusibili del fascio cavi trattore. Se sono bruciati, sostituirli per nuovi fusibili di 15 e 30 A. Se è di nuovo bruciato, verificare che il fascio elettrico non sia tagliato o rovinato, altrimenti contattare il nostro SERVIZIO ASSISTENZA. -Ripulire e stringere le connessioni. -Sostituire o riparare i cavi in modo appropriato. -Verificare che la tensione della batteria sia almeno di 10 volt. Altrimenti, ricaricare o sostituire la batteria. -Contattare il nostro SERVIZIO ASSISTENZA -Collegare correttamente i fili alla batteria
I tagli di file non funzionano	-Le sequenze di taratura non sono configurate -Il modulo tagli di file che si trova sulla seminatrice non viene alimentato (non si accende alcun diodo) -Il modulo di tagli file non comunica più con la console (lampeggiamento rapido, 2/sec) -I solenoidi sono collegati alla massa seminatrice.	-Se i tagli delle file funzionano in modo manuale ma non funzionano in modalità di taratura, controllare la programmazione della console. Verificare la modalità di avanzamento dei passaggi, (Conteggio effettuato per arresto di semi). Se la console è configurata correttamente, verificare che la taratura non sia in pausa. -Il modulo deve essere connesso alla console e alla batteria. (Connettore a 6 spine + connettore 2 spine) -Il modulo di tagli file deve essere connesso alla console (connettore a 6 spine) -Non utilizzare la massa della seminatrice ma la massa interna del modulo. (Connettere i due fili ad ogni solenoide).
Allarme di file difettoso + allarme di quantità semi alto e basso.	-L'elemento seminatrice risulta difettoso. -Il sensore è sporco. -Sensore o fascio difettoso	-Verificare l'elemento seminatrice -Pulire il sensore con una spazzola. -Invertire il collegamento del sensore difettoso con un sensore vicino per verificare se il problema si sposta o meno.
Allarme di tensione	-Tensione troppo bassa -Connessione batteria di cattiva qualità -Fascio danneggiato	-La tensione minima della batteria deve essere di 10 volt. -Ripulire e stringere le connessioni. -Riparare o sostituire i cavi. I fili rossi dei sensori (+ 8 volt) non devono toccare la massa o il telaio della seminatrice.
Allarme di configurazione taratura	-La configurazione di taratura non è corretto.	-La configurazione di taratura non corrisponde ai tagli di file installati nella seminatrice.
Allarme di configurazione della determinazione delle file	-Sensore difettoso -Determinazione incorretta delle file -Console difettosa.	-La console rileva un numero di sensori che non corrisponde alla programmazione della console. Verificare che tutti i sensori vengano rilevati durante la messa in tensione. Sostituire i sensori difettosi. -Durante la messa in tensione, la console rileva un numero dei sensori che non corrisponde alla programmazione nella console. Riprogrammare la console. -Contattare il nostro SERVIZIO ASSISTENZA
Allarme d'assenza di velocità d'avanzamento	- Difettosità del sensore di velocità -Console difettosa.	-Alla console non arriva alcun segnale di velocità, mentre almeno un sensore rileva il passaggio di semi. Verificare il sensore di velocità e il relativo cablaggio. -Contattare il nostro SERVIZIO ASSISTENZA
Allarme di autodiagnostica	-Console difettosa.	-Contattare il nostro SERVIZIO ASSISTENZA
L'elemento non innesta (su file fornite di testate amovibili)	- Il testate amovibili risulta difettoso.	-Contattare il nostro SERVIZIO ASSISTENZA
L'elemento non innesta (su file fornite di testate amovibili)	-Il collegamento elettrico è difettoso. -L'elettromagnete risulta difettoso.	-Controllare il collegamento elettrico (vedi III-6). -Contattare il nostro SERVIZIO ASSISTENZA

VI. ALARMES

Pour visualiser le journal des alarmes appuyer sur la touche correspondante au symbole :



La liste suivante décrit toutes les conditions d'alarme **possibles**, les causes et les solutions **à apporter**.

Numéro d'alarme	Description
1	DEPASSEMENT DE LA CAPACITE SUR UNE TACHE SPECIFIQUE Défaut logiciel interne. Puissance cycle sur le système. Si l'état persiste, contacter l'assistance technique.
2	DEPASSEMENT DE LA CAPACITE DU SYSTEME Défaut logiciel interne. Puissance cycle sur le système. Si l'état persiste, contacter l'assistance technique.
200	L'INTERRUPTEUR PRINCIPAL EST ENCLENCHE L'interrupteur principal est en position incorrecte. Certaines fonctions nécessitent que l'Interrupteur Principal soit en position « Arrêt » ou que l'Interrupteur Principal effectue une opération de contrôle d'étalonnage (par ex. étalonnage de vanne). Mettre l'Interrupteur Principal sur la position « Arrêt ».
202	DEFAUT DE VITESSE AU SOL Le système n'a pas détecté d'entrée de vitesse au sol. Il y a un défaut soit de capteur, soit de faisceau, soit de module. Accéder à la fonction Configuration de Vitesse au Sol et régler l'article SOURCE en Vitesse Manuelle pour que le système fonctionne en Vitesse Manuelle.
203	TEST CONTINU DE CONTROLE DEFECTUEUX Le système ne peut exécuter l'opération de Test Continu.
204	TEST DE CONTROLE 5 REV DEFECTUEUX Le système ne peut exécuter l'opération de Test 5 révolution.
205	DEFAUT DE CONTROLE MOTEUR La voie identifiée ne peut assurer une commande correcte. Cela est dû généralement à un mauvais réglage de gain ou bien à un capteur de retour défectueux ou bien à une vanne défectueuse. Effectuer un étalonnage de vanne de la voie concernée. Vérifier que la vanne et/ou le capteur de retour ne sont pas endommagés.
206	LA COMMANDE NE PEUT ASSURER SA FONCTION La voie identifiée ne peut commander les paramètres établis. Cela est dû généralement à un mauvais paramètre dans la configuration de la voie, soit la constante du pulvérisateur, la largeur, le gain de système, etc. Cela peut être dû aussi à un capteur de retour défectueux. Vérifier que toutes les données pour la voie concernée sont bonnes. Effectuer un Etalonnage de Vanne de la voie affectée. Vérifier que le capteur de retour n'est pas endommagé.
207	COMMANDE INSTABLE La voie identifiée ne peut commander les paramètres établis. Cela est dû généralement à un mauvais paramètre dans la configuration de la voie, soit la constante du pulvérisateur, la largeur, le gain de système, etc. Cela peut être dû aussi à un capteur de retour défectueux. Vérifier que toutes les données pour la voie concernée sont bonnes. Effectuer un Etalonnage de vanne de la voie affectée. Vérifier que le capteur de retour n'est pas endommagé.
208	DEFAUT DE SATURATION DE COMMANDE La voie identifiée a atteint le débit PWM maximum sur la vanne mais ne peut commander au débit cible présentement réglé. Cela est dû généralement à un mauvais paramètre dans la configuration de la voie, soit la constante du pulvérisateur, la largeur, le gain de système, etc. Cela peut être dû aussi à un capteur de retour défectueux. Vérifier que toutes les données pour la voie concernée sont bonnes. Effectuer un Etalonnage de vanne de la voie affectée. Vérifier que le capteur de retour n'est pas endommagé.
209	CONTROL DISK SATURATION FAILURE La voie identifiée a atteint la vitesse de rotation de disque maximale mais ne peut commander au débit cible présentement réglé. Cela est dû à une vitesse de déplacement trop élevée. Réduire la vitesse du véhicule.
210	DEFAUT : VITESSE DE DISQUE MINIMUM Le disque identifié a atteint une vitesse de rotation minimum par rapport à celle qui a été paramétré. Cela est dû généralement à une vitesse de déplacement trop lente. Augmenter la vitesse du véhicule.
211	DEFAUT SUR TOUS LES RANGS Tous les rangs actifs ont interrompu le semis. Cette alarme est déclenchée chaque fois que les goulottes de semis sont fermées à la fin d'un passage
212	DEFAUT SUR UN RANG DE SEMIS Le rang détecté a interrompu le semis. Ceci vient généralement du fait qu'il n'y a plus de graines mais peut aussi être dû à un capteur encrassé ou défectueux. Remettre les graines pour ce rang ou nettoyer le capteur de graines détecté.
213	POPULATION ÉLEVÉE Le rang détecté a un débit de semis plus élevé que le seuil entré pour la valeur d'Alarme de Population Elevée. Si le problème existe aussi pour plusieurs rangs adjacents, il peut y avoir un problème au niveau des paramètres entrés dans les commandes de semis. Si un seul rang est défectueux, le problème n'existe vraisemblablement que sur ce rang.
214	POPULATION BASSE Le rang détecté a un débit de semis plus faible que le seuil entré pour la valeur d'Alarme de Population Basse. Si le problème existe aussi pour plusieurs rangs adjacents, il peut y avoir un problème au niveau des paramètres entrés dans les commandes de semis. Si un seul rang est défectueux, le problème n'existe vraisemblablement que sur ce rang. Vitesse de déplacement trop élevée.

- 215 PRESSION ÉLEVÉE**
Le capteur de pression identifié a détecté une pression supérieure au seuil de la valeur d'Alarme de Pression Elevée.
- 216 PRESSION BASSE**
Le capteur de pression identifié a détecté une pression inférieure au seuil de la valeur d'Alarme de Pression Basse.
- 217 ERREUR DE CONFIGURATION DE MODULE DURANT LA DETECTION DU CAPTEUR**
- 218 ERREUR DE CONFIGURATION DE PRESSION DURANT LA DETECTION DU CAPTEUR**
- 219 ERREUR DE CONFIGURATION DE RANG DURANT LA DETECTION DE LA CELLULE**
- 220 ERREUR DE CONFIGURATION D'INSTALLATION DE RANG DURANT LA DETECTION DE LA CELLULE**
- 221 ETAT DE COMMANDE NON VALIDE**
- 222 DEFAUT DE HAUTEUR DE PHASE DE COMMANDE**
- 223 RETOUR MAX DE COMMANDE**
- 224 DEFAUT COMMANDE ABSENCE DE PHASES DE GAIN**
- 225 NIVEAU DE TREMIS BAS**
Le capteur de trémie identifié a détecté un niveau bas.
- 226 LIMITE SUPERIEURE DE VITESSE DE ROTATION DEPASSEE**
Le capteur de vitesse de rotation identifié a détecté une valeur supérieure au seuil de la valeur d'Alarme de Vitesse de Rotation Elevée.
- 227 LIMITE INFERIEURE DE VITESSE DE ROTATION DEPASSEE**
Le capteur de vitesse de rotation identifié a détecté une valeur inférieure au seuil de la valeur d'Alarme de Vitesse de Rotation Basse.
- 228 ERREUR DE CONFIGURATION DE TREMIE DURANT LA DETECTION DU CAPTEUR**
Un nombre incorrect de capteurs de trémie a été détecté autre que celui programmé dans la Configuration du Module. Vérifier que le nombre correct de capteurs de trémie est entré pour chaque module.
- 229 ERREUR D'INSTALLATION DE TREMIE DURANT LA DETECTION DU CAPTEUR**
- 230 ERREUR D'INSTALLATION DE PRESSION DURANT LA DETECTION DU CAPTEUR**
Un nombre incorrect de capteurs de pression a été détecté autre que celui programmé dans la Configuration du Module. Vérifier que le nombre correct de capteurs de pression est entré pour chaque module.
- 231 ALARME DE SEMIS SUR UN RANG TRACE EN LIGNE DE TRAM**
Un rang qui a été configuré pour une sortie en ligne de tram distribue encore de la graine lorsque la sortie "tramlined" est active. Ceci pourrait révéler un problème au niveau de l'embrayage « tramline » ou bien la sortie a été installée sur un mauvais rang.
- 232 PANNE DE COMMANDE LIMITE BASSE DE VITESSE DE ROTATION**
- 602 DEFAUT SUR LE 8 VOLTS**
Panne sur l'alimentation électrique +8V en courant continu à partir du module identifié. Généralement due à un court-circuit sur le faisceau de module mais peut aussi provenir d'un module défectueux. Vérifier si le faisceau est endommagé.
- 603 COMMUNICATION D'UN MODULE SECONDAIRE DEFECTUEUX**
Panne de communication d'un module secondaire. Ceci peut être dû à un faisceau endommagé ou à une défaillance du module identifié.
- 604 TENSION ECU (UNITÉ DE COMMANDE MOTEUR) DEFECTUEUSE**
- 605 ALIMENTATION SOLENOÏDE DEFECTUEUSE**
- 606 DEPLACEMENT AU SOL DEFECTUEUX**

VI. ALARMS



To display the alarm log, press the key corresponding to the symbol :

The following list describes all of the possible alarm conditions, the causes and solutions to be brought.

Alarm Number	Description
1	STACK OVERFLOW ON A SPECIFIC TASK Internal software error. Cycle power on system. If condition persists, contact the technical assistance.
2	SYSTEM STACK OVERFLOW Internal software error. Cycle power on system. If condition persists, contact DICKEY-john Technical support.
200	MASTER SWITCH IS ON Master Switch is in an incorrect position. Some functions require the Master Switch to be in the 'OFF' position, or require the cycling of the Master Switch to perform a calibration (such as a Valve Calibration) routine. Place the Master Switch to the 'OFF' position.
202	GROUND SPEED FAILURE The system has detected no ground speed input. Either there is a sensor failure, harness failure, or module failure. Access the Ground Speed Configuration function and set the SOURCE item to Manual Speed to run the system on the Manual Speed Setting.
203	CONTROL CONTINUOUS TEST FAILURE The system is unable to accomplish the Continuous Test routine.
204	CONTROL 5 REV TEST FAILURE The system is unable to accomplish the 5 revolution test.
205	MOTOR CONTROL FAIL The identified way is unable to control properly. This is usually caused by an incorrect system gain setting, or it could be caused by a failed feedback sensor, or a failed valve. Perform a Valve Calibration of the affected way. Inspect the valve and/or feedback sensor for damage.
206	CONTROL UNABLE TO CONTROL The identified way is unable to control to the set parameters. This is usually caused by an incorrect parameter in the way configuration, either spreader constant, way width, system gain, etc. It can also be caused by a failed feedback sensor. Verify that all data for the affected way is accurate. Perform a Valve Calibration of the affected way. Inspect the feedback sensor for damage.
207	CONTROL UNSTABLE The identified way is unable to control to the set parameters. This is usually caused by an incorrect parameter in the way configuration, either spreader constant, spreader, width, system gain, etc. It can also be caused by a failed feedback sensor. Verify that all data for the affected way is accurate. Perform a Valve Calibration of the affected way. Inspect the feedback sensor for damage.
208	CONTROL SATURATION FAILURE The identified way has reached the maximum PWM output to the valve but cannot control to the currently set Target Rate. This is usually caused by an incorrect parameter in the way configuration, either spreader constant, way width, system gain, etc. It can also be caused by a failed feedback sensor. Verify that all data for the affected way is accurate. Perform a Valve Calibration of the affected way. Inspect the feedback sensor for damage.
209	CONTROL DISK SATURATION FAILURE The identified way has reached the maximum disk RPM, but cannot control to the currently set Target Rate. This is usually caused by too high travel speed. Slow the vehicle speed.
210	FAILURE : MINIMUM DISC ROTATION SPEED The identified way has reached a minimum rotation speed in relation with the set speed. This is usually caused by a too slow travel speed. Increase the vehicle speed.
211	ALL ROWS FAIL All the active rows have stopped seeding. This alarm is generated whenever the seed chutes are shut down at the end of a pass.
212	SEED ROW FAILURE The identified row has stopped seeding. Usually caused by running out of seed, but can also be caused by a dirty or failed sensor. Refill the seed for that row, or clean the identified seed sensor.
213	HIGH POPULATION The identified row is seeding higher than threshold entered for the High Population Alarm value. If multiple, adjacent rows are also failed, there may be a problem with the parameters entered in the seeding controls. If a single row is failed, the problem is very probably only on this row.
214	LOW POPULATION The identified row is seeding lower than threshold entered for the Low Population Alarm value. If multiple, adjacent rows are also failed; there may be a problem with the parameters entered in the seeding controls. If a single row is failed, the problem is very probably only on this row. Too high travel speed
215	HIGH PRESSURE The identified pressure sensor has detected a pressure that exceeds the threshold for the High Pressure Alarm value.

- 216 LOW PRESSURE**
The identified pressure sensor has detected a pressure that exceeds the threshold for the Low Pressure Alarm value.
- 217 MODULE CONFIGURATION ERROR DURING SENSOR DETECT**
- 218 PRESSURE CONFIGURATION ERROR DURING SENSOR DETECT**
- 219 ROW CONFIGURATION ERROR DURING CELL DETECT**
- 220 ROW INSTALLATION CONFIGURATION DURING CELL DETECT**
- 221 INVALID CONTROL STATE**
- 222 CONTROL STEP HEIGHT FAILURE**
- 223 CONTROL MAX FEEDBACK**
- 224 CONTROL NO GAIN STEPS FAILURE**
- 225 HOPPER LOW**
The identified hopper sensor has detected a low level condition.
- 226 RPM HIGH LIMIT EXCEEDED**
The identified RPM sensor has detected a pressure that exceeds the threshold for the High RPM Alarm value.
- 227 RPM LOW LIMIT EXCEEDED**
The identified RPM sensor has detected a speed under the threshold for the Low RPM Alarm value.
- 228 HOPPER CONFIGURATION ERROR DURING SENSOR DETECT**
An incorrect number of hopper sensors have been detected other than the one configured in the Configuration of the Module. Verify that the correct number of hopper sensors is entered for each module.
- 229 HOPPER INSTALLATION ERROR DURING SENSOR DETECT**
- 230 PRESSURE INSTALLATION ERROR DURING SENSOR DETECT**
An incorrect number of pressure sensors have been detected than are configured for in the Module Configuration. Verify that the correct number of pressure sensors is entered for each module.
- 231 SEEDING ON A TRAMLINED ROW ALARM**
A row that has been configured for a tramline output is still seeding when the tramlined output is active. This could indicate failure with the tramline clutch, or the output has been installed on an incorrect row.
- 232 RPM LOW LIMIT CONTROL SHUTDOWN**
- 602 EIGHT VOLT FAILURE**
The +8VDC power output from the identified module has failed. Usually caused by a short in the module harness, but can also indicate a failed module. Check for harness damage.
- 603 COMMUNICATION OF A DEFECTIVE SECONDARY MODULE**
A secondary module has failed to communicate. This could be caused by a damaged harness, or a failure of the identified module.
- 604 ECU VOLTAGE FAILURE**
- 605 SOLENOID POWER FAILURE**
- 606 GROUND OFFSET FAILURE**

VI. ALARME



Um das Buch der Alarme anzuzeigen, drücken Sie die Taste, die dem Symbol entspricht.

Die untenstehende Liste beschreibt alle die möglichen Alarmbedingungen und die Ursachen und dafür zu bringende Lösungen.

Alarmnummer	Beschreibung
1	ÜBERSCHREITUNG DER KAPAZITÄT BEI EINER SPEZIFISCHEN ARBEIT Fehlerhafte interne Software. Zyklusleistung auf dem System. Dauert der Zustand, nehmen Sie Kontakt mit der technischen Hilfsabteilung auf.
2	ÜBERSCHREITUNG DER KAPAZITÄT DES SYSTEMS Fehlerhafte interne Software. Zyklusleistung auf dem System. Dauert der Zustand, nehmen Sie Kontakt mit der technischen Hilfsabteilung auf.
200	DER HAUPTSCHALTER IST EIN Hauptschalter auf falscher Stellung. Bestimmte Funktionen brauchen, daß der Hauptschalter in der Stellung « Aus » ist, oder der Hauptschalter eine Kontrolle der Justierung (z.B. Justierung eines Ventils) durchführt. Den Hauptschalter auf « Aus » stellen.
202	FEHLERHAFTE BODENGESCHWINDIGKEIT Das System hat keine Eingabe « Bodengeschwindigkeit » erkannt. Fehler entweder auf einem Sensor oder auf einem Bündel oder Modul. Erreichen Sie die Funktion « Konfiguration der Bodengeschwindigkeit » und stellen Sie QUELLE manuelle Geschwindigkeit ein, damit das System in der manuellen Geschwindigkeit funktioniert.
203	LAUFENDE KONTROLLTEST DEFEKT Das System kann den laufenden Test nicht ausführen.
204	5 REV KONTROLLTEST DEFEKT Das System kann den Test 5 Umdrehungen nicht ausführen.
205	MOTORKONTROLLE DEFEKT Der erkannte Weg kann keine einwandfreie Steuerung ausführen. Dies ist auf eine falsche Einstellung oder auf einen fehlerhaften Sensor oder auf ein defektes Ventil zurückzuführen. Führen Sie eine Justierung des Ventils des betroffenen Wegs aus. Prüfen Sie, ob das Ventil bzw. Rücksensor beschädigt sind.
206	DIE STEUERUNG KANN IHRE FUNKTION NICHT AUSFÜHREN Der erkannte Weg kann nicht unter den festgesetzten Parametern steuern. Meistens ist dies auf einen falschen Parameter in der Konfiguration des Wegs, Konstante des Zerstäubers, Breite, Systemgewinnung usw. zurückzuführen. Das kann auch auf einen fehlerhaften Rücksensor zurückzuführen. Prüfen Sie, daß alle die Daten des betroffenen Wegs gut sind. Führen Sie eine Justierung des Ventils des betroffenen Wegs aus. Prüfen Sie, ob der Rücksensor beschädigt ist.
207	INSTABILE STEUERUNG Der erkannte Weg kann nicht unter den festgesetzten Parametern steuern. Meistens ist dies auf einen falschen Parameter in der Konfiguration des Wegs, Konstante des Zerstäubers, Breite, Systemgewinnung usw. zurückzuführen. Das kann auch auf einen fehlerhaften Rücksensor zurückzuführen. Prüfen Sie, daß alle die Daten des betroffenen Wegs gut sind. Führen Sie eine Justierung des Ventils des betroffenen Wegs aus. Prüfen Sie, ob der Rücksensor beschädigt ist.
208	FEHLERHAFTE STEUERSÄTTIGUNG Der erkannte Weg hat einen maximalen PWM-Durchfluß auf dem Ventil erreicht. Er kann aber nicht den z.Z. eingestellten Zieldurchfluß einhalten. Meistens ist dies auf einen falschen Parameter in der Wegkonfiguration, Konstante des Zerstäubers, Breite des Wegs, Systemgewinnung usw. zurückzuführen. Das kann auch auf einen fehlerhaften Rücksensor zurückzuführen. Prüfen Sie, daß alle die Daten des betroffenen Wegs gut sind. Führen Sie eine Justierung des Ventils des betroffenen Wegs aus. Prüfen Sie, ob der Rücksensor beschädigt ist.
209	FEHLERHAFTE SÄTTIGUNG KONTROLLE SCHEIBE Der erkannte Weg hat die maximale Drehzahl der Scheibe erreicht. Er kann aber nicht den z.Z. eingestellten Zieldurchfluß einhalten. Dies ist meistens auf eine zu hohe Fahrtgeschwindigkeit zurückzuführen. Verlangsamen Sie die Fahrzeuggeschwindigkeit.
210	FEHLER : MINIMALE DREHZAHL DER SCHEIBE Die Scheibe hat eine minimale Drehzahl mit Bezug auf die parametrisierte Drehzahl erreicht. Dies ist meistens auf eine zu kleine Fahrtgeschwindigkeit zurückzuführen. Erhöhen Sie die Fahrzeuggeschwindigkeit.
211	FEHLER AUF ALLEN SCHEIBEN Alle die aktiven Reihen haben die Aussaat unterbrochen. Dieser Alarm löst sich aus, jedesmal wenn die Säausläufe am Ende eines Durchgangs geschlossen werden.
212	FEHLER AUF EINER SÄREIHE Die erkannte Reihe hat die Aussaat unterbrochen. . Meistens ist dies darauf zurückzuführen, daß es keine Körner mehr gibt oder rein Sensor verschmutzt oder fehlerhaft ist. Füllen Sie Körner für diese Reihe oder machen Sie den erkannten Saatgutsensor sauber.
213	ZU HOHE BEVÖLKERUNG Der Aussaatdurchlauf der erkannten Reihe ist höher als die für den Alarmwert « hohe Bevölkerung » eingegebene Schwelle. Dauert das Problem auch bei nahliegenden Reihen, dann sind vielleicht die in die Sästeuerungen eingegebenen Parameter falsch. Ist nur eine Reihe fehlerhaft, dann gibt es sehr wahrscheinlich nur auf dieser Reihe.

- 214 UNGENÜGENDE BEVÖLKERUNG**
Der Aussaatdurchlauf der erkannten Reihe ist niedriger als die für den Alarmwert « niedrige Bevölkerung » eingegebene Schwelle. Dauert das Problem auch bei nahliegenden Reihen, dann sind vielleicht die in die Sästeuerungen eingegebenen Parameter falsch. Ist nur eine Reihe fehlerhaft, dann gibt es sehr wahrscheinlich nur auf dieser Reihe. Die Fahrtgeschwindigkeit ist zu hoch.
- 215 HOHER DRUCK**
Der identifizierte Drucksensor hat einen Druck über der Schwelle des Alarmwerts « hoher Druck » erkannt.
- 216 NIEDRIGER DRUCK**
Der identifizierte Drucksensor hat einen Druck unter der Schwelle des Alarmwerts « niedriger Druck » erkannt.
- 217 FEHLERHAFTE KONFIGURATION DES MODULS WÄHREND DER ERFASSUNG DES SENSORS**
- 218 FEHLERHAFTE KONFIGURATION DES DRUCKES WÄHREND DER ERFASSUNG DES SENSORS**
- 219 FEHLERHAFTE KONFIGURATION DER REIHE WÄHREND DER ERFASSUNG DER ZELLE**
- 220 FEHLERHAFTE KONFIGURATION DER REIHENINSTALLATION WÄHREND DER ERFASSUNG DER ZELLE**
- 221 STEUERUNGSZUSTAND UNGULTIG**
- 222 FEHLERHAFTE HÖHE STEUERUNGSPHASE**
- 223 MAX. FEEDBACK STEUERUNG**
- 224 FEHLERHAFTE STEUERUNG KEINE GEWINNUNGSPHASE**
- 225 ZU KLEINER PEGEL DES SAATGUTBEHÄLTERS**
Der identifizierte Saatgutbehältersensor hat einen niedrigen Pegel erkannt.
- 226 ÜBERSCHREITUNG DER OBERGRENZE DER DREHZAHL**
Der identifizierte Drehzahlsensor hat einen Wert über der Schwelle des Alarmwerts « hohe Drehzahl » erkannt.
- 227 ÜBERSCHREITUNG DER UNTERGRENZE DER DREHZAHL**
Der identifizierte Drehzahlsensor hat einen Wert unter der Schwelle des Alarmwerts « niedrige Drehzahl » erkannt.
- 228 FEHLERHAFTE KONFIGURATION DER REIHENINSTALLATION MODULS WÄHREND DER ERFASSUNG DES SENSORS**
Die erkannte Zahl der Behältersensoren stimmt mit der in der Konfiguration programmierten Zahl des Moduls nicht überein. Prüfen Sie, daß die ordnungsgemäße Zahl der Behältersensoren für jedes Modul eingegeben wird.
- 229 FEHLERHAFTE KONFIGURATION DER INSTALLATION DES SAATGUTBEHÄLTERS WÄHREND DER ERFASSUNG DES SENSORS**
- 230 FEHLERHAFTE DRUCKINSTALLATION WÄHREND DER ERFASSUNG DES SENSORS**
Die erkannte Zahl der Drucksensoren stimmt mit der in der Konfiguration programmierten Zahl des Moduls nicht überein. Prüfen Sie, daß die ordnungsgemäße Zahl der Drucksensoren für jedes Modul eingegeben wird.
- 231 AUSSAATWARNUNG AUF EINER TRAMLINIE-REIHE**
Eine Reihe, die für eine Tramline-Aussaat konfiguriert wurde, verteilt noch Körner, wenn der Tramline-Auslauf aktiv ist. Dies könnte ein Problem bei der Tramline-Kupplung zeigen oder der Auslauf wurde auf eine falsche Reihe eingebaut.
- 232 STEUERAUSFALL NIEDRIGE GRENZE DREHZAHL**
- 602 FEHLERHAFTE STROMVERSORGUNG 8 VOLT**
+8V-Gleichstromausfall auf dem erkannten Modul. Meistens ist dies auf einen Kurzschluss an dem Modulkabelbündel oder auf ein fehlerhaftes Modul zurückzuführen. Prüfen Sie, ob das Bündel beschädigt ist.
- 603 FEHLERHAFTE KOMMUNICATION EINES SEKUNDÄREN MODULS**
Fehlerhafte Kommunikation eines sekundären Moduls. Dies ist wahrscheinlich auf ein beschädigtes Bündel oder reine Störung des erkannten Moduls zurückzuführen.
- 604 FEHLERHAFTE SPANNUNG DER ECU (MOTORANTRIEBSEINHEIT)**
- 605 FEHLERHAFTE STROMVERSORGUNG DER ZYLINDERSPULE**
- 606 FEHLERHAFTER FAHRWEG AUF DEM BODEN**

VI. ALARMEN



Om de logboek van de alarmen visueel weer te geven, drukt u op de toets van het symbol :

De volgende lijst is een opsomming van mogelijke alarmvoorwaarden, oorzaken en daartoe uit te voerende oplossingen.

Alarmnummer	Beschrijving
1	GESTACKTE OVERLOOP OP EEN BEPAALDE TAAK Interne softwarefout. Stroomtoevoercyclus op systeem. Wanneer het probleem aanhoudt neemt u contact op met de technische helpafdeling.
2	GESTACKTE OVERLOOP VAN HET SYSTEEM Interne softwarefout. Stroomtoevoercyclus op systeem. Wanneer het probleem aanhoudt neemt u contact op met de technische helpafdeling.
200	MASTER SCHAKELAAR ON Master Schakelaar staat niet in de correcte positie. Sommige functies vereisen dat Master Schakelaar op 'OFF' staat, of dat de cyclus van de Master Schakelaar een routine schaalverdeling uitvoert (zoals de Schaalverdeling van een klep). Zet de Master Schakelaar op 'OFF'.
202	STORING GROUNDSNELHEID Het systeem heeft geen groundsnelheidinput gedetecteerd. Dit kan mogelijk een storing zijn van de sensor, de werkuitrusting of de module. Ga naar de functie Configuratie Grondsnelheid en zet de BRON-item op Handmatige Snelheid om het systeem op een Handmatig Ingestelde Snelheid te exploiteren.
203	CONTINU CONTROLE TESTSTORINGEN Het systeem is niet in staat om de Continu Testroutine uit te voeren.
204	CONTINU CONTROLE 5 REV TESTSTORINGEN Het systeem is niet in staat om de 5 Revolution Testroutine uit te voeren.
205	STORING MOTORCONTROLE De geïdentificeerde weg is niet in staat correcte controles uit te voeren. Dit wordt doorgaans door een verkeerd ingestelde versterkingsfactor voor het systeem, of door een gebrekkige feedback van de sensor of een functiestoring van de klep veroorzaakt. Voer een Schaalverdeling van de klep uit op de betreffende weg. Controleer of de klep en/of de feedbacksensor niet beschadigd is.
206	CONTROLE KAN GEEN CONTROLES UITVOEREN De geïdentificeerde weg is niet in staat de instelparameters te controleren. Dit probleem is doorgaans te wijten aan een incorrecte parameter in de configuratie van de weg, de zwaartekracht van de sproeier, de breedte, versterkingsfactor systeem, enz. Het probleem kan ook veroorzaakt worden door een gebrekkige feedback van de sensor. Controleer of alle gegevens voor de betreffende weg correct zijn. Voer een Schaalverdeling van de Klep uit op de betreffende weg. Controleer of de feedbacksensor niet beschadigd is.
207	ONSTABIELE CONTROLE Het geïdentificeerde weg is niet in staat de instelparameters te controleren. Dit probleem is doorgaans te wijten aan een incorrecte parameter in de configuratie van de weg, de zwaartekracht van de sproeier, de breedte, versterkingsfactor systeem, etc. Het probleem kan ook veroorzaakt worden door een gebrekkige feedback van de sensor. Controleer of alle gegevens voor de betreffende weg correct zijn. Voer een Schaalverdeling van de Klep uit op de betreffende weg. Controleer of de feedbacksensor niet beschadigd is.
208	CONTROLESTORING VAN OVERVERZADIGING De geïdentificeerde weg heeft het maximum naar de klep verzonden PWM-vermogen bereikt, maar kan de actueel ingestelde target niet controleren. Dit probleem is doorgaans te wijten aan een incorrecte parameter in de wegconfiguratie, de zwaartekracht van de sproeier, de wegbreedte, versterkingsfactor systeem, etc. Het probleem kan ook veroorzaakt worden door een gebrekkige feedback van de sensor. Controleer of alle gegevens voor de betreffende weg correct zijn. Voer een Schaalverdeling van de Klep uit op de betreffende weg. Controleer of de feedbacksensor niet beschadigd is.
209	CONTROLESTORING OVERVERZADIGING VAN DE SCHIJF Het geïdentificeerde weg heeft het maximum aantal rotaties per minuut (RPM) voor de schijf bereikt, maar heeft geen controle op de actueel ingestelde target. Doorgaans wordt dit veroorzaakt door een te snelle rotatie. Verlaag de snelheid van het voertuig.
210	CONTROLESTORING VAN DE MINIMALE SCHIJFSNELHEID Het aantal rotaties per minuut van de schijf op het geïdentificeerde weg heeft de ingevoerde parameter voor Minimale Schijfsnelheid bereikt. Doorgaans wordt dit veroorzaakt door een te langzame rotatie. Verhoog de snelheid van het voertuig.
211	STORING OP ALLE RIJEN Op geen enkele actieve rij wordt gezaaid. Dit alarm gaat af wanneer de zaaigootjes aan het einde van een passage uitgeschakeld zijn.
212	STORING INZAAIEN OP EEN RIJ Op de geïdentificeerde rij wordt niet gezaaid. Doorgaans omdat de voorraad zaadkorrels op is, maar kan ook het gevolg zijn van een vuile of een storing aan de sensor. Herbevoorraad die rij met zaadkorrels, of maak de betreffende zaadsensor schoon.
213	HOGЕ POPULATIE De geïdentificeerde rij zaait meer zaadkorrels dan de grens die als waarde ingevoerd is in het Alarm Hoge Populatie. Wanneer meerdere aangrenzende rijen ook disfunctioneren, kan er een probleem zijn met de in de zaaischakelingen ingevoerde parameters. Wanneer het probleem een enkele rij betreft, is dit hoogstwaarschijnlijk te wijten aan die ene rij.

- 214 LAGE POPULATIE**
De geïdentificeerde rij zaait minder zaadkorrels dan de grens die als waarde ingevoerd is in het Alarm Lage Populatie. Wanneer meerdere aangrenzende rijen ook disfunctioneren, kan er een probleem zijn met de in de zaaischakelingen ingevoerde parameters. Wanneer het probleem een enkele rij betreft, is dit hoogstwaarschijnlijk te wijten aan die ene rij. Te hoge rotatiesnelheid
- 215 HOGE DRUK**
De geïdentificeerde druksensor heeft vastgesteld dat de grensdruk die als waarde is ingesteld voor het Hoge Druk Alarm overschreden is.
- 216 LAGE DRUK**
De geïdentificeerde druksensor heeft vastgesteld dat de grensdruk die als waarde is ingesteld voor het Lage Druk Alarm overschreden is.
- 217 ERRORCONFIGURATIE MODULE TIJDENS SENSORDETECTIE**
- 218 ERRORCONFIGURATIE DRUK TIJDENS SENSORDETECTIE**
- 219 ERRORCONFIGURATIE RIJ TIJDENS CELDETECTIE**
- 220 CONFIGURATIE RIJINSTALLATIE TIJDENS CELDETECTIE**
- 221 ONGELDIGE CONTROLESTATUS**
- 222 CONTROLESTORING STAPHOOGTE**
- 223 CONTROLE MAX. FEEDBACK**
- 224 CONTROLESTORING GEEN STAPSGEWIJZE VERSTERKINGSFACTOR**
- 225 HOPPER LAAG**
De geïdentificeerde hoppersensor heeft een lage positie gedetecteerd.
- 226 OVERSCHRIJDING BOVENGRENS RPM**
De geïdentificeerde RPM-sensor heeft vastgesteld een waarde over de drempel van de alarmwaarde van de hoge draaisnelheid.
- 227 OVERSCHRIJDING BENEDENGRENS RPM**
De geïdentificeerde RPM-sensor heeft vastgesteld een waarde onder de drempel van de alarmwaarde van de lage draaisnelheid.
- 228 ERRORCONFIGURATIE HOPPER TIJDENS SENSORDETECTIE**
Een incorrect aantal hoppersensors werd gedetecteerd in vergelijking met het aantal dat geprogrammeerd werd in de Configuratie van de module. Controleer of het correcte aantal hoppersensors voor elk module is ingevoerd.
- 229 INSTALLATIE-ERROR HOPPER TIJDENS SENSORDETECTIE**
- 230 INSTALLATIE-ERROR DRUK TIJDENS SENSORDETECTIE**
Een incorrect aantal druksensors werd gedetecteerd in vergelijking met het aantal geprogrammeerd werd in de Configuratie van de module. Controleer of het correcte aantal druksensors voor elk module is ingevoerd.
- 231 INZAAIEN OP EEN TRAMLINERIJ MET ALARM**
Een rij die geconfigureerd is voor een tramline-output blijft inzaaien wanneer de tramline-output actief is. Dit zou kunnen wijzen op een storing van de tramlinekoppeling, of de output is op een verkeerde rij geïnstalleerd.
- 232 CONTROLE BENEDENGRENS RPM UITGESCHAKELD**
- 602 8-VOLT STORING**
Het +8VDC uitgangsvermogen van de betreffende module functioneert niet. Doorgaans veroorzaakt door een tekort in de werkkuitrustingmodule, maar kan ook duiden op een storing in de module. Controleer of de werkkuitrusting schade heeft opgelopen.
- 603 SECUNDAIRE MODULE COMMUNICEERT NIET**
Een secundaire module communiceert/communiceren niet. Dit zou kunnen duiden op een beschadigde werkkuitrusting, of op een storing van de geïdentificeerde module.
- 604 STORING ECU VOLTAGE**
- 605 STROOMUITVAL SOLENOÏDES**
- 606 STORING GROUND OFFSET**

VI. ALARMAS



Para visualizar el diario de las alarmas, apriete la tecla correspondiente al símbolo:

La lista siguiente describe todas las condiciones de alarma, causas y soluciones posibles.

Número de alarma	Descripción
1	REBASAMIENTO DE LA CAPACIDAD EN UNA TAREA ESPECÍCA Fallo logicial interno. Potencia ciclo en el sistema. Si persiste el estado, contactar con la asistencia técnica DICKEY-john.
2	REBASAMIENTO DE LA CAPACIDAD DEL SISTEMA Fallo logicial interno. Potencia ciclo en el sistema. Si persiste el estado, contactar con la asistencia técnica.
200	EL INTERRUPTOR PRINCIPAL ESTÁ ENGANCHADO El interruptor principal no está en posición correcta. Ciertos datos necesitan que el Interruptor Principal esté en posición « Parada » o que el Interruptor Principal efectúe una operación de control de calibración (por ej. Calibración de válvula). Poner el Interruptor Principal en la posición « Parada ».
202	DEFECTO DE VELOCIDAD SUELO El sistema no ha detectado entrada de velocidad en suelo. Fallo sea de sensor, sea de haz, sea de módulo. Acceder a la función Configuración de Velocidad en Suelo y ajustar el artículo FUENTE en Velocidad Manual para que el sistema funcione en Velocidad Manual.
203	PRUEBA CONTINUA DE CONTROL DEFECTUOSO El sistema no puede ejecutar la operación de Prueba Continua.
204	PRUEBA DE CONTROL 5 REV DEFECTUOSA El sistema no puede ejecutar la operación de Prueba 5 REV.
205	DEFECTO DE CONTROL MOTOR El canal identificado no puede efectuar un mando correcto. Esto suele deberse a un mal ajuste de ganancia o a un sensor defectuoso o a una válvula defectuosa. Efectuar una calibración de válvula del canal concernido. Verificar que la válvula y/o el sensor de vuelta no están dañados.
206	EL MANDO NO PUEDE EFECTUAR SU FUNCIÓN El canal identificado no puede mandar a los parámetros establecidos. Esto suele deberse a un mal parámetro en la configuración de canal, sea la constante de pulverizador, la anchura de canal, la ganancia de sistema, etc. Esto puede también resultar de un sensor de vuelta defectuoso. Verificar que los datos para el canal concernido son correctos. Efectuar una Calibración de Válvula del canal efectado. Verificar que el sensor de vuelta no está dañado.
207	MANDO INESTABLE El canal identificado no puede mandar a los parámetros establecidos. Esto suele deberse a un mal parámetro en la configuración de canal, sea la constante de pulverizador, la anchura de canal, la ganancia de sistema, etc. Esto puede también resultar de un sensor de vuelta defectuoso. Verificar que los datos para el canal concernido son correctos. Efectuar una Calibración de Válvula del canal efectado. Verificar que el sensor de vuelta no está dañado.
208	DEFECTO DE SATURACIÓN DE MANDODE El canal identificado ha alcanzado el caudal PWM máximo en la válvula pero no puede mandar al caudal objetivo actualmente ajustado. Esto suele deberse a un mal parámetro en la configuración de canal, sea la constante de pulverizador, la anchura de canal, la ganancia de sistema, etc. Esto puede también resultar de un sensor de vuelta defectuoso. Verificar que los datos para el canal concernido son correctos. Efectuar una Calibración de Válvula del canal efectado. Verificar que el sensor de vuelta no está dañado
209	DEFECTO DE SATURACIÓN DISCO DE CONTROL Le canal identifíé a atteint la vitesse de rotation de disque maximale mais ne peut commander au débit cible présentement réglé. Cela est dû à une vitesse de déplacement trop élevée. Réduire la vitesse du véhicule.
210	DEFAUT : VITESSE DE DISQUE MINIMUM El canal identificado ha alcanzado una velocidad de disco mínima respecto a la que ha sido parametrizada. Esto suele deberse a una velocidad de desplazamiento insuficiente. Aumentar la velocidad del vehículo.
211	DEFECTO EN TODAS LAS LÍNEAS Todas las líneas aactivas han parado la siembra. Se desengancha esta alarma cada vez que el canal de siembra está cerrado al final de un paso.
212	DEFECTO EN UNA LÍNEA DE SIEMBRA La línea detectada ha parado la siembra. Esto suele resultar del hecho de que ya no hay granos pero puede también deberse a un sensor sucio o defectuoso. Llenar granos para esta línea o limpiar el sensor de granos detectado.
213	POBLACIÓN ELEVADA La línea detectada tiene un caudal de siembra superior al umbral entrado para el valor de Alarma de Población Elevada Si existe el problema también para varias líneas adyacentes, puede haber también un problema con los parámetros entrados para el canal de mando de siembra. Si una sola línea es defectuosa, es muy probable que el problema no existe más que en esta línea.
214	POBLACIÓN BAJA La línea detectada tiene un caudal de siembra inferior al umbral entrado para el valor de Alarma de Población baja. Si el problema existe también con varias líneas adyacentes, puede haber tambien un problema con los parametros entrados para el canal de mando de siembra. Si una sola línea es defectuosa, es muy probable que el problema no existe más que en esta línea. Velocidad de desplazamiento excesiva para

- 215 PRESIÓN ELEVADA**
El sensor de presión identificado ha detectado una presión superior al umbral del valor de alarma de presión elevada.
- 216 PRESIÓN BAJA**
El sensor de presión identificado ha detectado una presión inferior al umbral del valor de alarma de presión baja.
- 217 ERROR DE CONFIGURACIÓN DE MÓDULO DURANTE LA DETECCIÓN DEL SENSOR**
- 218 ERROR DE CONFIGURACIÓN DE PRESIÓN DURANTE LA DETECCIÓN DEL SENSOR**
- 219 ERROR DE CONFIGURACIÓN DE LINEA DURANTE LA DETECCIÓN DEL SENSOR**
- 220 ERROR DE CONFIGURACIÓN DE INSTALACIÓN DE LINEA DURANTE LA DETECCIÓN DEL SENSOR**
- 221 ESTADO DE MANDO INVÁLIDO**
- 222 DEFECTO DE ALTURA DE FASE DE MANDO**
- 223 RETORNO MAX. DE MANDO**
- 224 DEFECTO MANDO NINGUNA FASE DE GANANCIA**
- 225 NIVEL BAJO DE TOLVA**
El sensor de tolva identificado ha detectado un nivel bajo.
- 226 LIMITE SUPERIOR DE VELOCIDAD DE ROTACIÓN SUPERADO**
El sensor de velocidad de rotación identificado ha detectado una presión superior al umbral del valor de alarma de velocidad de rotación alta.
- 227 LIMITE INFERIOR DE VELOCIDAD DE ROTACIÓN SUPERADO**
El sensor de velocidad de rotación identificado ha detectado una presión inferior al umbral del valor de alarma de velocidad de rotación baja.
- 228 ERREOR DE CONFIGURACIÓN DE TOLVA DURANTE LA DETECCIÓN DEL SENSOR**
Un número incorrecto de sensores de tolva ha sido detectado, diferente del número configurado en la configuración de módulo. Verificar que el número correcto de sensores de tolva ha sido entrado para módulo.
- 229 ERROR DE INSTAALACIÓN DE TOLVA DURANTE LA DETECCIÓN DEL SENSOR**
- 230 ERROR DE INSTALACIÓN DE PRESIÓN DURANTE LA DETECCIÓN DEL SENSOR**
Un número incorrecto de sensores de presión ha sido detectado, diferente del número configurado en la configuración de módulo. Verificar que el número correcto de sensores de presión ha sido entrado para módulo.
- 231 ALARMA DE SIEMBRA EN UNA LINEA TRAZADA EN LINEA DE TRAM**
Una línea que ha sido configurada para una salida en línea de tram distribuye todavía granos aunque la salida « tramlined » es activa. Esto podría revelar un problema del embrague « Tramline » o la salida ha sido instalada en una línea incorrecta.
- 232 FALLO DE MANDO LIMITE BAJO DE VELOCIDAD DE ROTACIÓN**
- 602 DEFECTO EN LA CORRIENTE DE 8 VOLTIOS**
Fallo de alimentación eléctrica + 8 V en corriente continua a partir del módulo identificado. Esto se debe normalmente a un corta circuito en el haz de módulo pero puede ser causado también por un módulo defectuoso. Verificar si el haz está dañado.
- 603 COMUNICACION DEFECTUOSA DE UN MIEMBRO**
Fallo de comunicación de un módulo miembro. Esto puede ser causado por un haz dañado o por un fallo del módulo identificado.
- 604 TENSIÓN ECU (UNIDAD DE MANDO MOTOR) DEFECTUOSA**
- 605 ALIMENTACIÓN SOLENOIDE DEFECTUOSA**
- 606 DESPLAZAMIENTO POR EL SUELO DEFECTUOSO**

VI. ALLARMI

Per visualizzare il giornale degli allarmi, premere sul tasto corrispondente al simbolo :



L'elenco seguente descrive tutte le condizioni di allarme possibili, le cause nonché soluzioni da portare.

Numero di allarme	Descrizione
1	SUPERAMENTO DELLA CAPACITÀ PER UN LAVORO SPECIFICO Difetto software interna. Potenza ciclo sul sistema. Se persiste lo stato, contattare l'assistenza tecnica.
2	SUPERAMENTO DELLA CAPACITÀ DEL SISTEMA Difetto software interna. Potenza ciclo sul sistema. Se persiste lo stato, contattare l'assistenza tecnica.
200	L'INTERRUTTORE PRINCIPALE È INNESTATO L'interruttore è in posizione cattiva. Alcune funzioni bisognano che l'Interruttore Principale sia nella posizione « Arresto » oppure che l'Interruttore Principale esegua una operazione di controllo di calibrazione (per esempio calibrazione di valvola). Mettere l'Interruttore Principalesulla posizione "Arresto".
202	DIFETTO DI VELOCITÀ SUL TERRENO Il sistema non ha idendificato nessuna entrata di velocità sul terreno. Difetto sia di sensore, sia di fascio, di modulo. Accedere alla funzione Configurazione di Velocità sul Terreno e regolare l'articolo SORGENTE in Velocità Manuale in modo che il sistema finzioni in Velocità Manuale.
203	PROVA CONTINUA DI CONTROLLO DIFETTOSO Il sistema non può eseguire l'operazione di prova Continua.
204	PROVA DI CONTROLLO 5 GIR DIFETTOSA Il sistema non può eseguire l'operazione di prova 5 giri.
205	DIFETTO DI CONTROLLO MOTORE La via identificata non può eseguire un comando corretto. Ciò è dovuto generalmente a una cattiva regolazione di un sensore di ritorno, ritorno difettoso oppure valvola difettosa. Eseguire una calibrazione di valvola della via in questione. Verificare che la valvola e/o il sensore di ritorno non siano danneggiati.
206	IL COMANDO NON PUÒ ESEGUIRE LA SUA FUNZIONE La via identificata non può comandare a seconda dei parametri impostati. Ciò è dovuto generalmente a un cattivo parametro nella configurazione della via, sia la costante del polverizzatore, la larghezza, il guadagno di sistema, ecc. Ciò può essere dovuto anche a un sensore di ritorno difettoso. Verificare che tutti i dati per la via in questione siano corretti. Eseguire una Calibrazione di Valvola della via affettata. Verificare che il sensore di ritorno non sia danneggiato.
207	COMANDO INESTABILE La via identificata non può comandare a seconda dei parametri impostati. Ciò è dovuto generalmente a un cattivo parametro nella configurazione del canale, sia la costante del polverizzatore, la larghezza del canale, il guadagno di sistema, ecc. Ciò può essere dovuto anche a un sensore di ritorno difettoso. Verificare che tutti i dati per la via in questione siano corretti. Eseguire una Calibrazione di Valvola del canale affettato. Verificare che il sensore di ritorno non sia danneggiato.
208	DIFETTO DI SATURAZIONE DI COMANDO La via identificata ha raggiunto la portata PWM massima sulla valvola ma non può comandare alla portata obiettivo attualmente regolata. Ciò è dovuto generalmente a un cattivo parametro nella configurazione del canale, sia la costante del polverizzatore, la larghezza del canale, il guadagno di sistema, ecc. Ciò può essere dovuto anche a un sensore di ritorno difettoso. Verificare che tutti i dati per la via in questione siano corretti. Eseguire una Calibrazione di Valvola del canale affettato. Verificare che il sensore di ritorno non sia danneggiato.
209	DIFETTO DI SATURAZIONE DI COMANDO La via identificata ha raggiunto la velocità di rotazione di disco massima ma non può comandare alla portata obiettivo attualmente regolata. Ciò è dovuto a una velocità di spostamento troppo alta. Ridurre la velocità del veicolo.
210	DIFETTO : VELOCITÀ DEL DISCO MINIMA Il disco del canale identificato ha raggiunto una velocità di rotazione minima rispetto a quella già è stata impostata. Ciò è dovuto a una velocità di spostamento troppo bassa. Aumentare la velocità del veicolo.
211	DIFETTO SU TUTTE LE FILE Tutte le file attive hanno interrotto la semina. Questo allarme viene innestato ogni volta che gli scivoli di semi sono chiusi alla fine di un passaggio.
212	DIFETTO SU UNA FILA La fila identificata ha interrotto la semina. Questo è generalmente dovuto al fatto che non ci sono più semi ma può essere dovuto a un sensore sporco oppure difettoso. Rimettere semi per questa fila oppure pulire il sensore di semi identificato.
213	QUANTITÀ ECCESSIVA La fila identificata ha una portata di semi superiore alla soglia inserita per il valore di Allarme di Quantità Alta. Se il problema esiste anche per più file vicine, può anche il problema risultare dei parametri inseriti negli comandi di semi. Se una sola fila è difettosa, è molto probabile che il problema esista soltanto su questa fila.
214	QUANTITÀ BASSAA La fila identificata ha una portata di semi inferiore alla soglia inserita per il valore di Allarme di Quantità Bassa. Se il problema esiste anche per più file vicine, può anche il problema risultare dei parametri inseriti negli comandi di semi. Se una sola fila è difettosa, è molto probabile che il problema esista soltanto su questa fila. Velocità di spostamento troppo alta.

- 215 PRESSIONE ECCESSIVA**
Il sensore di pressione identificato ha rilevato una pressione superiore alla soglia di Allarme di Pressione Alta.
- 216 PRESSIONE BASSA**
Il sensore di pressione identificato ha rilevato una pressione inferiore alla soglia di Allarme di Pressione Bassa.
- 217 ERRORE DI CONFIGURAZIONE DI MODULO DURANTE LA RILEVAZIONE DEL SENSORE**
- 218 ERRORE DI CONFIGURAZIONE DI PRESSIONE DURANTE LA RILEVAZIONE DEL SENSORE**
- 219 ERRORE DI CONFIGURAZIONE DI FILA DURANTE LA RILEVAZIONE DELLA CELLULA**
- 220 ERRORE DI CONFIGURAZIONE DI INSTALLAZIONE DI FILA DURANTE LA RILEVAZIONE DELLA CELLULA**
- 221 STATO DI COMANDO INCORRETTO**
- 222 DIFETTO DI ALTEZZA DI FASE DI COMANDO**
- 223 RITORNO MASSIMO DI COMANDO**
- 224 DIFETTO COMANDO ASSENZA FASI DI GUADAGNO**
- 225 LIVELLO BASSO DELLA TRAMOGGIA**
Il sensore di tramoggia identificato ha rilevato un livello basso.
- 226 LIMITE SUPERIORE DI VELOCITÀ DI ROTAZIONE SUPERATO**
Il sensore di velocità di rotazione identificato ha rilevato un valore superiore alla soglia del valore di Allarme di Velocità di Rotazione Alta.
- 227 LIMITE INFERIORE DI VELOCITÀ DI ROTAZIONE SUPERATO**
Il sensore di velocità di rotazione identificato ha rilevato un valore inferiore alla soglia del valore di Allarme di Velocità di Rotazione Bassa.
- 228 ERRORE DI CONFIGURAZIONE DI TRAMOGGIA DURANTE LA RILEVAZIONE DEL SENSORE**
Un numero incorretto di sensori di tramoggia è stato identificato differente da quello impostato nella Configurazione del Modulo. Verificare che il numero corretto di sensori di tramoggia è stato inserito per tutti i moduli.
- 229 ERRORE DI INSTALLAZIONE DI TRAMOGGIA DURANTE LA RILEVAZIONE DEL SENSORE**
- 230 ERRORE DI INSTALLAZIONE DI PRESSIONE DURANTE LA RILEVAZIONE DEL SENSORE**
Un numero incorretto di sensori di pressione è stato identificato differente da quello impostato nella Configurazione del Modulo. Verificare che il numero corretto di sensori di pressione è stato inserito per tutti i moduli.
- 231 ALLARME DI SEMINA SU UNA FILA « TRAMLINE »**
Una fila che è stata configurata per un canale (uscita) « tramline » distribuisce ancora semi mentre la via è attivo. Questo potrebbe rivelare un problema dell'innesto « tramline » oppure la via è stato montato su una cattiva fila.
- 232 GUASTO DI COMANDO LIMITE BASSO DI VELOCITÀ DI ROTAZIONE**
- 602 ALIMENTAZIONE 8 VOLT DIFETTOSA**
Guasto dell'alimentazione elettrica +8V di corrente continua a partire dal modulo identificato. Generalmente dovuto a un cortocircuito sul fascio di modulo. Anche può risultare da un modulo difettoso. Verificare se il fascio è danneggiato.
- 603 COMUNICAZIONE DIFETTOSA DI MODULO SECONDARIO**
Guasto di comunicazione di un modulo secondario. La causa può essere un fascio danneggiato oppure un guasto del modulo identificato.
- 604 TENSIONE ECU (UNITÀ DI COMANDO MOTORE) DIFETTOSA**
- 605 ALIMENTAZIONE SOLENOIDE DIFETTOSA**
- 606 SPOSTAMENTO DIFETTOSO SUL TERRENO**

VII. GARANTIE

EXTRAIT DES CONDITIONS GENERALES DE VENTE COMPAGNIE RIBOULEAU

Notre garantie se limite à la réparation ou au remplacement pur et simple des pièces reconnues défectueuses et cesse suivant les conditions générales de vente du pays. Nous ne pourrions en aucun cas être reconnus responsables d'une mauvaise utilisation ou de la non-vérification du bon fonctionnement de l'ensemble du matériel au moment de la mise en service et en cours de campagne. Les revendeurs ou utilisateurs ne pourront prétendre à aucune indemnisation de notre part pour les préjudices éventuels qu'ils pourraient subir (frais de main d'œuvre ou d'approche, travail défectueux, accidents matériels ou corporels, manque à gagner sur la récolte, etc ...).

Toute pièce défectueuse devra nous être adressée à LARGEASSE (MONOSEM) pour contrôle, réparation ou échange éventuel. Le démontage et le remontage seront pris en charge par le revendeur dans le cadre de service normal. Seul le transport retour sera à notre charge en cas de remplacement sous garantie.

VII. WARRANTY

EXTRACT FROM RIBOULEAU'S GENERAL SALES TERMS AND CONDITIONS

Our warranty is limited to the repairing, or pure and simple replacing, of parts acknowledged to be faulty, and ends according to the general sales terms and conditions of the country concerned. Under no circumstances may we be held liable for improper use or a failure to check that all the equipment is working correctly on commissioning and during sowing. Distributors or users are not entitled to compensation from us for any damages that they may incur (labour costs or travel allowances, faulty work, material damage or bodily injury, failure to harvest more, etc).

Any faulty parts must be sent to us at LARGEASSE (MONOSEM) for inspection, repairing or possible replacing. Dismantling and remounting shall be taken care of by the distributor as part of its normal services. Only return transport shall be chargeable to us in the case of replacement under warranty.

VII. GARANTIE

AUSZUG AUS DEN ALLGEMEINEN GESCHÄFTSBEDINGUNGEN DER FIRMA RIBOULEAU

Unsere Garantie beschränkt sich auf die Reparatur und oder den einfachen Umtausch der als fehlerhaft festgestellten Teile und endet entsprechend den allgemeinen Geschäftsbedingungen des Landes. Wir können keinesfalls für eine nicht fachgerechte Benutzung oder mangelnde Überprüfung der Funktionstüchtigkeit des gesamten Materials bei der Inbetriebnahme und während der Aussaatkampagne haftbar gemacht werden. Die Händler oder Benutzer können von uns keinerlei Schadenersatz für mögliche daraus entstehende Schäden (Arbeitskosten oder Anreiseentschädigung, mangelhafte Arbeit, Sach- oder Körperschäden, Gewinnverlust bei der Ernte usw.) verlangen.

Jedes fehlerhafte Teil muss zur Überprüfung, Reparatur oder für einen eventuellen Umtausch an LARGEASSE (MONOSEM) geschickt werden. Aus- und Einbau werden vom Händler im Rahmen der normalen Dienstleistungen übernommen. Bei einem Umtausch unter Garantie geht nur der Rücktransport auf unsere Kosten.

VII. GARANTIE

UITTREKSEL VAN DE ALGEMENE VERKOOPVOORWAARDEN VAN DE ONDERNEMING RIBOULEAU

Onze garantie is slechts beperkt tot de reparatie of de vervanging van erkend defecte onderdelen en loopt ten einde volgens de algemene verkoopvoorwaarden van het betrokken land. Wij kunnen op geen enkele wijze verantwoordelijk worden gesteld bij verkeerd gebruik of bij het niet verifiëren van de correcte werking van het geheel aan materialen bij inbedrijfstelling en tijdens het gebruik. De wederverkoper of gebruikers kunnen geen vergoeding onzerzijds eisen voor eventuele door hun geleden schade (arbeidsloon of voorrijkosten, gebrekkig werk, materiële of lichamelijke ongelukken, winstderving op de oogst, enz ...).

Ieder defect onderdeel dient te worden geadresseerd aan LARGEASSE (MONOSEM) voor controle, reparatie of eventueel vervanging. Het demonteren en hermonteren zijn voor rekening van de wederverkoper in het kader van de normale dienstverlening. Alleen de retourzending zal voor onze rekening geschieden ingeval van vervanging onder garantie.

VII. GARANTÍA

EXTRACTO DE LAS CONDICIONES GENERALES DE VENTA COMPAGNIE RIBOULEAU

Nuestra garantía se limita simplemente a la reparación o sustitución de las piezas reconocidas como defectuosas y termina según las condiciones generales de venta del país. En ningún caso podremos ser considerados responsables por una mala utilización o por la no verificación del buen funcionamiento del conjunto del material en el momento de la puesta en servicio y en campaña. Los revendedores o usuarios no podrán pretender ninguna indemnización por nuestra parte por los perjuicios que hayan podido sufrir (gastos de mano de obra o desplazamiento, trabajo defectuoso, accidentes en personas o materiales, lucro cesante en la cosecha, etc ...).

Las piezas defectuosas deberán sernos enviadas a LARGEASSE (MONOSEM) para su control, reparación o cambio. El desmontaje y posterior montaje correrá por cuenta del revendedor en el marco del servicio normal. Sólo el transporte de vuelta correrá por nuestra cuenta en caso de sustitución bajo garantía.

VII. GARANZIA

ESTRATTO DELLE CONDIZIONI GENERALI DI VENDITA COMPAGNIA RIBOULEAU

La nostra garanzia si limita alla riparazione o alla pura e semplice sostituzione dei pezzi riconosciuti difettosi e cessa secondo le condizioni generali di vendita del paese. Non possiamo in alcun caso essere ritenuti responsabili di un cattivo utilizzo o del mancato controllo del buon funzionamento dell'insieme del materiale al momento dell'uso e in corso di campagna. I rivenditori o gli utenti non potranno pretendere alcun rimborso da parte nostra per gli eventuali pregiudizi che potrebbero insorgere (spese di manodopera o spostamento, lavoro difettoso, danni materiali o a persone, mancato guadagno sulla raccolta, ecc.)

Ogni pezzo difettoso dovrà essere rispedito a LARGEASSE (MONOSEM) per controllo, riparazione o eventuale sostituzione. Lo smontaggio e il rimontaggio sono a carico del rivenditore secondo le norme previste per l'assistenza. Solamente il trasporto di ritorno sarà a nostro carico in caso di sostituzione in garanzia

VIII. MISE EN ROUTE RAPIDE

Principaux paramètres :

Paramètres du **semoir** : appuyer sur la touche correspondant à l'icône , pour modifier le **seuil de l'alarme**.

Paramètres **supplémentaires du semoir** : se reporter à l'icône , pour modifier l'**écartement** des rangs.

Paramètres **régulation** : appuyer sur la touche correspondant au symbole , pour modifier : le **nom** et le **nombre de trous** du disque, la **dose objective**, les **doses maxi et mini** admissibles, les **doses + et -**, ainsi que les **seuils haut et bas**.

Configuration **radar**: appuyer sur la touche correspondant à l'icône .

Options :

Configuration Jalonnage : se servir de la touche correspondant à l'icône .

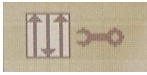
Réaliser ou **visualiser** un programme **Jalonnage** : appuyer sur la touche correspondant au symbole .

Avant le semis :

Etalonnage **radar** : appuyer sur la touche correspondant à l'icône .

Pour **charger les disques** de graines, se reporter à la touche correspondant au symbole .

Pendant le semis :

Pour mettre en **fonctionnement l'Interrupteur général**, appuyer sur la touche correspondant à .

Pour **arrêter** la régulation hydraulique, appuyer de nouveau sur la touche .

Pour **augmenter la population**, donner des impulsions sur la touche correspondante au symbole .

Pour **diminuer la population**, servez vous de l'icône .

Options :

Pour **activer le jalonnage automatique**, appuyer sur la touche correspondant au symbole .

Pour **désactiver le jalonnage automatique**, appuyer de nouveau sur la touche .

Pour **incrémenter** d'un passage le **jalonnage**, servez vous de l'icône .

Pour choisir de quel **côté** du semoir, commencer à couper des rangs : .

Pour choisir un rang à l'**intérieur** du semoir, utiliser la touche correspondant au symbole .

Pour **couper** le rang sélectionné, servez vous de la touche correspondante à l'icône .

Pour remettre en **fonctionnement tous les rangs**, utiliser la touche correspondante à l'icône .

VIII. QUICK START

Key parameters :

Parameters of the **seeder**: press the key corresponding to the icon  to modify the **threshold of the alarm**.

Additional parameters of the seeder: refer to the icon  to modify the **row spacing**.

Regulation parameters: press the key corresponding to the symbol  to modify the **name and number of holes** of the disc, the **objective dose**, the admissible **max. and min. doses**, the **+ and - doses** and the **high and low thresholds**.

Radar configuration: press the key corresponding to the icon .

Options :

Marking configuration: press the key corresponding to the icon .

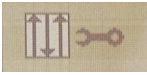
Perform or display a Marking program: press the key corresponding to the symbol .

Before sowing :

Radar calibration: press the key corresponding to the icon .

To **fill the discs** with grains, refer to the key corresponding to the symbol .

When sowing :

To start the **Master switch** press the key corresponding to .

To **stop** the hydraulic regulation press a gain the key .

To **increase the population** give pulses on the the key corresponding to the symbol .

To **decrease the population** use the icon .

Options :

To **activate the automatic marking** press the key corresponding to the symbol .

To **deactivate the automatic marking** press again the key .

To **increment** with a pass the **marking** use the icon .

To choose which **side** of the seeder you want to start cutting off rows: .

To choose a row **inside** the seeder use the key corresponding to the symbol .

To **cut off** the selected row use the key corresponding to the icon .

To **start up again all the rows** use the key corresponding to the icon .

VIII. SCHNELLE INBETRIEBSETZUNG

Hauptsächliche Parameter :

Parameter der **Sämaschine**: drücken Sie die Taste, die dem Icon  entspricht, um die Schwelle des Alarms zu verändern.

Zusätzliche Parameter der Sämaschine: beziehen Sie sich auf das Icon , um den **Reihenabstand** zu verändern.

Parameter der **Regelung**: drücken Sie die Taste, die dem Symbol  entspricht, um die **Name** und die **Zahl Löcher** der Scheibe, die **objektive Dosis**, die **maximale und minimale** zulässige **Dosis**, die **+ und - Dosis** und die **hohe und niedrige Schwellen** zu ändern.

Konfiguration **Radar**: drücken Sie die Taste, die dem Icon  entspricht.

Optionen :

Konfiguration Absteckung: drücken Sie die Taste, die dem Icon  entspricht.

Ein Programm **Absteckung ausführen** oder **anzeigen**: drücken Sie die Taste, die dem Symbol  entspricht.

Vor der Aussaat :

Justierung **Radar**: drücken Sie die Taste, die dem Icon  entspricht.

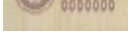
Um die **Scheiben** mit Körnern zu **laden**, drücken Sie die Taste, die dem Symbol  entspricht.

Während der Aussaat :

Um den **Hauptschalter in Betrieb** zu setzen, drücken Sie die Taste, die  entspricht.

Um die hydraulische Regelung **auszuschalten**, drücken Sie wieder die Taste .

Um die **Bevölkerung** zu **erhöhen**, geben Sie Impulse auf die Taste, die dem Symbol  entspricht.

Um die **Bevölkerung** zu **senken**, benutzen Sie das Icon .

Optionen :

Um die **automatische Absteckung** zu **aktivieren**, drücken Sie die Taste, die dem Symbol  entspricht.

Um die **automatische Absteckung** zu **deaktivieren**, drücken Sie wieder die Taste .

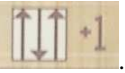
Um die **Absteckung** mit einem Durchgang zu **erhöhen**, benutzen Sie das Icon .

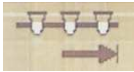
Um zu wählen, auf welcher **Seite** der Sämaschine Sie mit der Abschaltung der Reihen anfangen: .

Um eine Reihe **innerhalb** der Sämaschine zu wählen, drücken Sie die Taste, die dem Symbol  entspricht.

Um die gewählte Reihe **abzuschalten**, drücken Sie die Taste, die dem Icon  entspricht.

Um alle die Reihen wieder einzuschalten, drücken Sie die Taste, die dem Icon  entspricht.

VIII. SNELLE INBEDRIJFSTELLING

Belangrijkste parameters:

Parameters van de **zaaimachine**: druk op de toets van het pictogram , om de **alarmgrens** te wijzigen.

Extra parameters van de zaaimachine: raadpleeg het pictogram , om de **tussenafstand** tussen de rijen te wijzigen.

Parameters **regulatie**: druk op de toets van het symbool , om: de **naam** en het **aantal gaten** in de schijf, de **objectieve dosis**, de **maximaal en minimaal** toegestane doses, de **doses + en -**, en de **boven- en ondergrens** te wijzigen.

Configuratie **radar**: druk op de toets van het pictogram .

Opties :

Configuratie Afbakening: gebruik de toets van het pictogram .

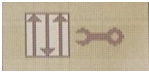
Creëer of visualiseer een Afbakening-programma: druk op de toets van het symbool .

Voor het inzaaien:

IJking van de **radar**: druk op de toets van het pictogram .

Om de **schijven met zaadkorrels te vullen**, raadpleeg de toets van het symbool .

Tijdens het inzaaien:

Om de **Hoofdschakelaar in werking te stellen**, drukt u op de toets .

Om de hydraulische regulatie te **beëindigen** drukt u opnieuw de toets .

Om de **populatie te verhogen**, geeft u impulsen op de toets van het pictogram .

Om de **populatie te verlagen**, drukt u op het pictogram .

Opties :

Om de **automatische afbakening te activeren**, drukt u op de toets van het symbool .

Om de **automatische afbakening te deactiveren**, drukt u opnieuw op de toets van het symbool .

Om de afbakening met één passage te **verhogen**, drukt op de het pictogram .

Om te bepalen aan welk **kant** van de zaaimachine met rijonderbreking moet worden begonnen: .

Om een rij **onder** de zaaimachine te kiezen, drukt u op de toets van het symbool .

Om de geselecteerde rij **over te slaan**, drukt u op de toets van het pictogram .

Om **alle rijen weer in gebruik te nemen**, drukt u op de toets van het pictogram .

VIII. PUESTA EN MARCHA RÁPIDA

Principales parámetros :

Parámetros de la **sembradora**: apriete la tecla correspondiente al icono  para modificar el **umbral de la alarma**.

Parámetros **adicionales de la sembradora**: referirse al icono  para modificar el **espacio** de las líneas.

Parámetros **regulación**: apriete la tecla correspondiente al símbolo  para modificar el **nombre** y el **número de agujeros** del disco, la **dosis objetiva**, las **dosis máx. y mín.** admisibles, las **dosis + y -** así como los **umbrales alto y bajo**.

Configuración **radar**: apriete la tecla correspondiente al icono .

Opciones :

Configuración Jalonado: apriete la tecla correspondiente al icono .

Realizar o visualizar un programa **Jalonado**: apriete la tecla correspondiente al símbolo .

Antes de la siembra :

Calibración **radar** : apriete la tecla correspondiente al icono .

Para **cargar los discos** de granos refiérase a la tecla correspondiente al símbolo .

Durante la siembra :

Para poner en **funcionamiento el Interruptor General** apriete la tecla correspondiente a .

Para **parar** la regulación hidráulica apriete de nuevo la tecla .

Para **aumentar la población** dé impulsos en la tecla correspondiente al símbolo .

Para **disminuir la población** utilice el icono .

Opciones :

Para **activar el jalonado automático** apriete la tecla correspondiente al símbolo .

Para **deactivar el jalonado automático** apriete de nuevo la tecla .

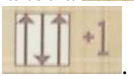
Para **incrementar** en un paso el **jalonado** utilice el icono .

Para escoger el **lado** de la sembradora en que quiere iniciar el corte de las líneas: .

Para escoger una línea en el **interior** de la sembradora apriete la tecla correspondiente al símbolo .

Para **cortar** la línea seleccionada, utilice la tecla correspondiente al icono .

Para volver a poner en **funcionamiento todas las líneas** utilice la tecla correspondiente al icono .

VIII. AVVIAMENTO RAPIDO

Parametri principali:

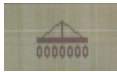
Parametri della **seminatrice**: premere sul tasto corrispondente all'icona  per modificare la **soglia dell'allarme**.

Parametri **supplementari della seminatrice** : riferirsi all'icona  per modificare l'**interfila**.

Parametri **regolazione** : premere sul tasto corrispondente al simbolo  per modificare il **nome e numero di fori** del disco, la **dose obbiettiva**, le **dosi massima e minima** ammissibili, le **dosi + e -** nonché le **soglie alta e bassa**.

Configurazione **radar**: premere sul tasto corrispondente all'icona .

Opzioni :

Configurazione Picchettazione: premere sul tasto corrispondente all'icona .

Eseguire oppure visualizzare un programma Picchettazione : premere sul tasto corrispondente al simbolo .

Prima della semina :

Calibrazione **radar** : premere sul tasto corrispondente all'icona .

Per **caricare i dischi** di semi, riferirsi al tasto corrispondente al simbolo .

Durante la semina :

Per **avviare l'Interruttore generale, onctionnement l'Interrupteur général**, premere sul tasto corrispondente a





Per **fermare** la regolazione idraulica, premere un'altra volta sul tasto .

Per **aumentare la quantità**, dare impulsi sul tasto corrispondente al simbolo .

Per **diminuire la quantità**, utilizzare l'icona .

Opzioni :

Per **attivare la picchettazione automatica**, premere sul tasto corrispondente al simbolo .

Per **disattivare la picchettazione automatica**, premere un'altra volta sul tasto .

Per **incrementare** di un passaggio la **picchettazione**, utilizzare l'icona .

Per scegliere il **lato** a partire del quale volete cominciare a tagliare le file: .

Per scegliere una fila all'**interno** della seminatrice, utilizzare il tasto corrispondente al simbolo .

Per **tagliare** la fila selezionata, utilizzare il tasto corrispondente all'icona .

Per **riavviare tutte le file**, utilizzare il tasto corrispondente all'icona .



PIECES DE RECHANGE

**SPARE PARTS
ERSATZTEILE
ONDERDELEN
PIEZAS DE REPUESTO
PEZZI DI RICAMBIO**

COUPURE DE RANGS TIP & TOP ACCESSOIRES CS TIP & TOP

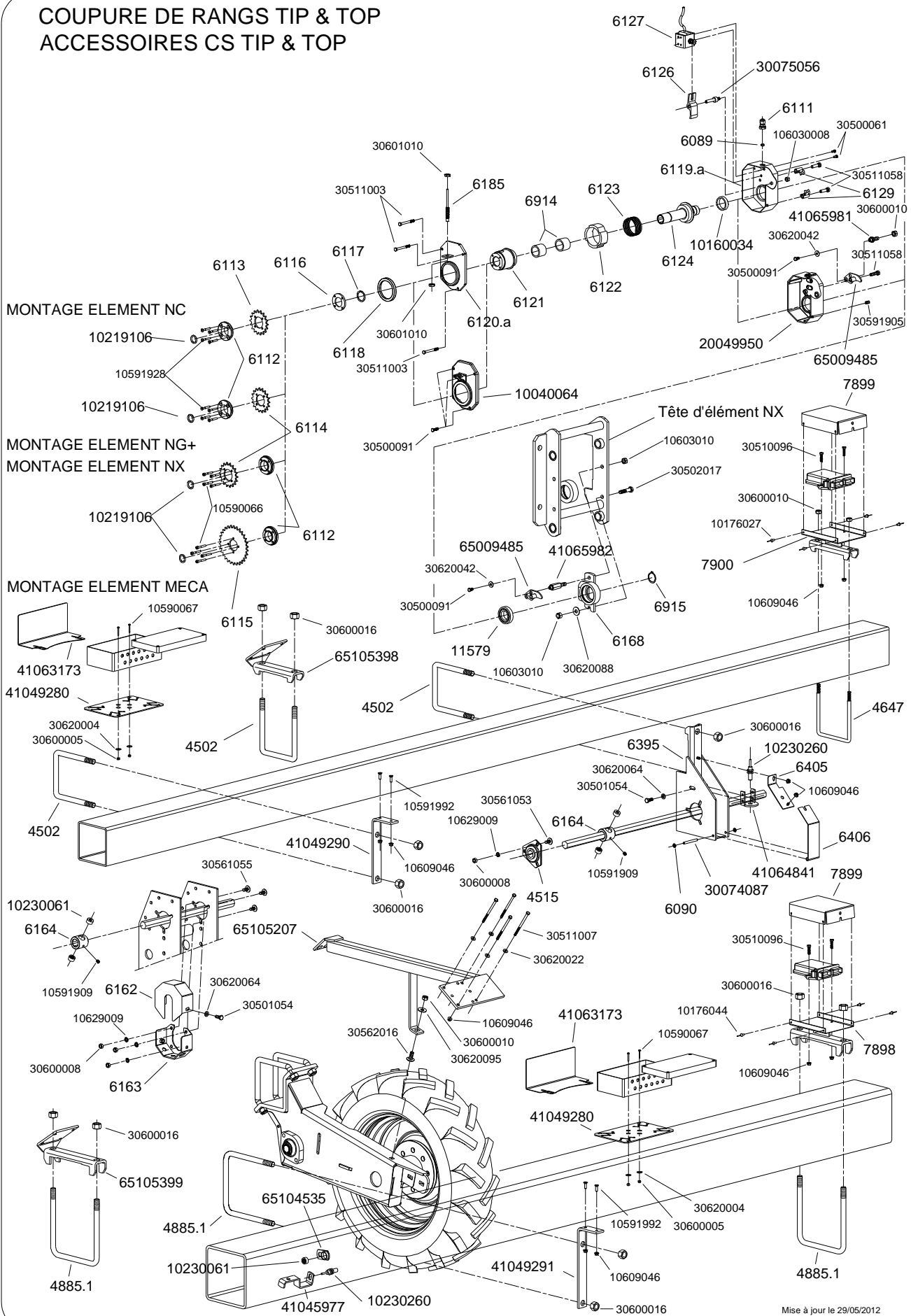

Mise à jour le 29/05/2012

Réf. OLD	Réf. NEW	Désignation	Réf. OLD	Réf. NEW	Désignation
4502	30634020	Bride de serrage en U Ø16 carré de 127		65009485	Bras de couple
4515	10161007	Palier tôle complet		65104535	Support aimant pour capteur
4647	30631009	Bride support compteur hectare		65105207	Support radar sur bloc roue standard
4885.1	30634040	Bride de serrage en U Ø16 carré 7"		65105398	Support TOP
6089	10219004	Joint torique Ø8		65105399	Support TIP
6090	10990086	Anneau d'arrêt Ø6mm			
6111	10230100	Presse étoupe M12		10176044	Rivet alu-acier Ø4x10
6112	30075031	Entretoise pignon coupure de rang		10590066	Vis CHC M5 x 30
6113	40090313	Pignon 16 DT coupure de rang EL : NC		10590067	Vis TCF M5 x 35
6114	40090312	Disque 18 DT coupure de rang EL : NG+ et NX		10591909	Vis sans tête M8 x 8
6115	40090311	Disque 30 DT coupure de rang EL : MECA		10591928	Vis TFHC M5 x 30
6116	30075030	Rondelle verrou circlips		10591992	Vis TFHC M6 x 16
6117	10174130	Anneau élastique inverse Øext. 30		10603008	Ecrou frein H M8
6118	10219092	Joint d'étanchéité moyeu		10603010	Ecrou frein H M10
6119.a	20049960	Carter coupure de rang		10609046	Ecrou à embase H M6
6120.a	66004995	Couvercle coupure de rang		10629009	Rondelle AZ de 8
6121	40090352	Porte pignon coupure de rang		30500061	Vis H 3/8 x 10 Zn
6122	30075029	Bague de débrayage		30500091	Vis H M6 x 12
6123	10159050	Ressort coupure de rang		30501054	Vis H M8 x 20
6124	65009362	Moyeu coupure de rang		30502017	Vis H M10 x 30
6125	10040034	Bague autolubrifiante Ø35 x 44 x 10		30510096	Vis H M6 x 25
6126	10200174	Levier		30511003	Vis H M6 x 60
6127	10230175	Electro-aimant		30511007	Vis H M6 x 100
6129	65009363	Bride de fixation coupure de rang		30511058	Vis H M8 x 35
6162	10090210	Carter support capteur châssis TOP		30517024	Vis H M10 x 65
6163	10090209	Support capteur châssis TOP		30561053	Vis TRCC M8 x18
6164	40090193	Support aimant sur 6 pans		30561055	Vis TRCC M8 x 22
6168	66004408	Support coupure de rang		30562016	Vis TRCC M10 x 25
6185	10230008	Capteur complet		30600005	Ecrou H M5
6395	66003968	Support capteur d'impulsion		30600008	Ecrou H M8
6404	20039620	Tôle support capteur châssis TIP		30600010	Ecrou H M10
6405	66004169	Tôle de couvercle boîte à capteur châssis TIP		30600016	Ecrou H M16
6406	20039670	Couvercle boîte à capteur TIP		30620004	Rondelle Ø5.5 x 16 x 1
6914	10160009	Bague autolubrifiante 30x38x30		30620022	Rondelle Ø6.5 x 15 x 1.5
6915	10174030	Anneau élastique Øext. 30		30620042	Rondelle Ø6.5 x 18 x 2
7898	66004746	Support TOP module de coupures de CS5000		30620064	Rondelle Ø8.5 x 16 x 2
7899	10090245	Tôle de protection du module de coupures de CS5000		30620088	Rondelle Ø10.5 x 20 x 1.5
7900	66004745	Support TIP module de coupures de CS5000		30620095	Rondelle Ø10.5 x 27 x 2
11579	10161047	Roulement réf, 6006 ZZ			
	10040064	Couvercle aluminium pour coupure de rangs			
	10219106	Joint d'étanchéité			
	10230061	Aimant capteur de vitesse			
	10230260	Capteur de vitesse et rotation			
	20049950	Carter aluminium pour coupure de rangs			
	30074087	Axe de couvercle compteur hectare			
	30075056	Axe de réglage de levier			
	41045977	Support capteur sur bloc roue			
	41049280	Tôle support boîte de raccordement			
	41049290	Equerre de fixation TIP tôle support boîte de racc.			
	41049291	Equerre de fixation TOP tôle support boîte de racc.			
	41063173	Tôle de protection boîtier de raccordement			
	41064841	Support capteur de vitesse pour boîtier			
	41065981	Vis de bras de couple pour coupure NG+, NC, MECA			
	41065982	Vis de bras de couple pour coupure de rang NX			

CONTROLEURS DE SEMIS 'DICKEY JOHN'



10230118 MS



10992001



10230260



10991099



10230125



10992007 MECA



10991027



10230119
10230121

10230122
10230123



65031062 - 65031069



10991025 NG



10230129
10230128



10992032
10991098

65031022
65031023
65031024
65031025
65031026



10230124 - 10230259



10991026 PNU



10230127
10230138
10232000



10230250



10991024



65045019



20043973 NG+/NX



10230215

65031060
65031061
65031063
65031065



65031038 NC



65029068
65030068

10230137
10991028
10991029
10991030
10991031
10992006



20049850 NX

10200169 NG+



65031068

65031049



Mise à jour le 21/02/2012

Réf. OLD	Réf. NEW	Désignation	Réf. OLD	Réf. NEW	Désignation
7263	10200169	Carter plastique de protection cellule NG+			Plastic protection housing for NG+ sensor
	10230118	Cellule MS (653027)			MS sensor (653027)
	10230119	Faisceau 12 coupures de rang (510004)			Harness 12 row cut-off systems (510004)
	10230121	Faisceau 8 coupures de rang (510003)			Harness 8 row-cut-off systems (510003)
	10230122	Faisceau 6 coupures de rang (510002)			Harness 6 row cut-off systems (510002)
	10230123	Faisceau 4 coupures de rang (510001)			Harness 4 row cut-off systems (510001)
	10230124	Module de coupure de rangs (653108)			Row cut-off module (653108)
	10230125	Câble capteur de vitesse (510005)			Speed sensor cable (510005)
	10230127	Console électronique CS 3000-16 (653184)			CS 3000-16 electronic console (653184)
	10230128	Console électronique CS1000-16 (653110)			CS 1000-16 electronic console (653110)
	10230129	Console électronique CS1000-8 (653109)			CS 1000-8 electronic console (653109)
	10230137	Faisceau cellule 6 rangs betterave (653069)			Sensor harness 6 rows sugar beet (653069)
	10230138	Console électronique CS3000-32 (653185)			CS 3000-32 electronic console (653185)
	10230215	Console électronique CS1200-12 (653199)			CS 1200-12 electronic console (653199)
	10230260	CAPTEUR DE VITESSE ET ROTATION DJ			Speed and rotation sensor DJ
	10232000	Console électronique CS5000-18 (653198)			CS 5000-18 electronic console (653198)
	10991024	Cellule goulotte NG+ et NX (651008)			Chute sensor for NG+ and NX (651008)
	10991025	Cellule NG (651007)			NG sensor (651007)
	10991026	Cellule PNU (651042)			PNU sensor (651042)
	10991027	Console électronique PM3000 (650965)			PM3000 electronic console (650965)
	10991028	Faisceau cellule 4 rangs (650967)			4-row sensor harness (650967)
	10991029	Faisceau cellule 6 rangs (650968)			6-row sensor harness (650968)
	10991030	Faisceau cellule 8 rangs (650969)			8-row sensor harness (650969)
	10991031	Faisceau cellule 12 rangs maïs (650970)			12-row maize sensor harness (650970)
	10991098	Console électronique CS3000 (652935)			CS3000 electronic console (652935)
	10991099	Capteur de vitesse (653030)			Speed sensor (653030)
	10992000	Radar sans support (652939)			Radar without bracket (652939)
	10992001	Console électronique CS1000 (653020)			CS1000 electronic console (653020)
	10992006	Faisceau cellule 12 rangs betterave (653029)			Sensor harness 12 rows sugar beet (653029)
	10992007	Cellule MECA (651074)			MECA sensor (651074)
	10992032	Console électronique CS1200 (653119)			CS1200 electronic console (653119)
10992033	20043973	Cellule renforcée NG+ et NX sur boîtier (653028)			Reinforced sensor on NG+/NX metering box (653028)
	20049850	Carter plastique de protection cellule NX			Plastic protection housing for NX sensor
	65029068	Faisceau Y 24 rangs betterave châssis rigide (652968)			Y harness 24 rows sugar beet rigid frame (652968)
	65030068	Faisceau Y 32 rangs (653068)			Y harness 32 rows (653068)
	65031022	Rallonge coupure CS5000 lg 1m (653122)			CS 5000 row cut-off extension lg 1m (653122)
	65031023	Rallonge coupure CS5000 lg 2m (653123)			CS 5000 row cut-off extension lg 2m (653123)
	65031024	Rallonge coupure CS5000 lg 3m (653124)			CS 5000 row cut-off extension lg 3m (653124)
	65031025	Rallonge coupure CS5000 lg 4m (653125)			CS 5000 row cut-off extension lg 4m (653125)
	65031026	Rallonge coupure CS5000 lg 5m (653126)			CS 5000 row cut-off extension lg 5m (653126)
	65031038	Cellule NC (653138)			NC sensor (653138)
	65031049	Faisceau Y 16 rangs (653149)			Y harness 16 rows (653149)
	65031060	Rallonge de faisceau 18 rgs 5m (653160)			Harness extension 18 rows 5m (653160)
	65031061	Rallonge de faisceau 32 rgs 5m (653161)			Harness extension 32 rows 5m (653161)
	65031062	Rallonge de radar ou capteur 5m (653162)			Radar or sensor extension 5m (653162)
	65031063	Rallonge de faisceau 32 rgs 10m (653163)			Harness extension 32 rows 10m (653163)
	65031065	Rallonge de faisceau 18 rgs 10m (653165)			Harness extension 18 rows 10m (653165)
	65031068	Faisceau Y 18 rangs betterave châssis repli. (653168)			Y harness 18 rows sugar beet folding frame (653168)
	65031069	Rallonge de radar ou capteur 10m (653169)			Radar or sensor extension 10m (653169)
	65045019	Kit fixation console CS3000-16/32 CS5000 (654519)			Fixing kit for CS3000-16/32 CS5000console (654519)

NOTES

 Par soucis d'amélioration continue de notre production, nous nous réservons le droit de modifier sans préavis nos matériels qui, de ce fait, pourront par certains détails être différents de ceux décrits sur cette notice.

 Photographies non contractuelles.

*... et pour tous vos travaux de binage et sarclage.
Consultez-nous !*

*... and for all your cultivating and hoeing.
Please consult us !*

Les bineuses The cultivators

SUPER-CROP

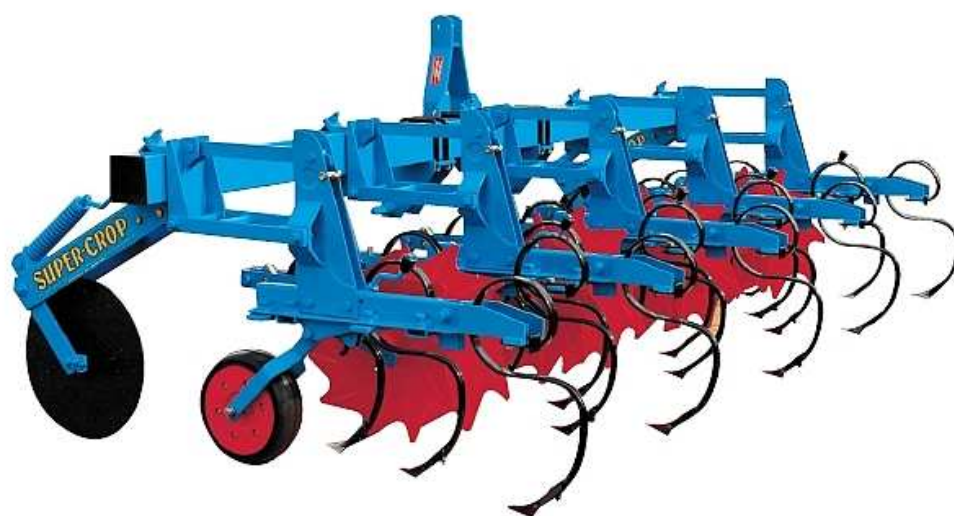

COMPAGNIE COMMERCIALE RIBOULEAU

8, rue de Berri – 75008 PARIS

Usine – Technique – Recherche – Informations

12, rue Edmond Ribouveau – 79240 LARGEASSE France

TEL. 05 49 81 50 00 – FAX 05 49 72 09 70 – www.monosem.com