

# **MONOSEM**

**COMPAGNIE RIBOULEAU**

**NOTICE MICROSEM A 3 NIVEAUX**  
**3-LEVEL MICROSEM MANUAL**  
**MICROSEMANLEITUNG MIT 3 STUFEGETRIEBEN**



**NOTICE  
D'UTILISATION**



**USERS  
MANUAL**



**BEDIENUNGS  
ANLEITUNG**



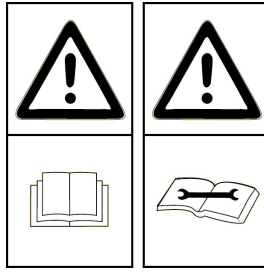

**Cette notice est à lire attentivement avant montage et utilisation, elle est à conserver soigneusement. Pour plus d'informations, ou en cas de réclamation, vous pouvez appeler l'usine RIBOULEAU MONOSEM, numéro de téléphone en dernière page.**

**L'identification et l'année de fabrication de votre semoir se trouvent sur la boîte de distances centrale.**

Par souci d'amélioration continue de notre production, nous nous réservons le droit de modifier sans préavis nos matériels qui de ce fait, pourront par certains détails être différents de ceux décrits sur cette notice.

#### **NOTICE ORIGINALE**

**This manual should be read carefully before assembly and operation. It should be kept in a safe place. For further information or in the event of claims, please call the RIBOULEAU MONOSEM factory. You will find the telephone number on the last page of this manual.**

**The identification and year of manufacture of your planter are on the central gear box.**

With the aim of continuously improving our products, we reserve the right to modify our equipment without notice. As a result, some elements may differ from those described in these instructions.

#### **ORIGINAL INSTRUCTIONS**

**Lesen Sie sich vor Montage und Benutzung aufmerksam die Bedienungsanleitung durch und bewahren Sie sie sorgfältig auf. Für mehr Informationen oder bei Reklamationen können Sie sich mit der Fabrik RIBOULEAU MONOSEM in Verbindung setzen (Telefonnummer siehe letzte Seite).**

**Die Identifikation und das Herstellungsjahr Ihrer Sämaschine stehen auf dem mittleren Getriebe.**

Da wir um eine ständige Verbesserung unserer Produkte bemüht sind, behalten wir uns das Recht vor, unsere Maschinen ohne Vorankündigung zu verändern. Manche Details können daher von den in dieser Anleitung beschriebenen abweichen.

#### **ORIGINALBETRIEBSANLEITUNG**

## MONTAGE DE LA RAMPE MICROSEM A 3 NIVEAUX

### ASSEMBLY OF THE 3-LEVEL MICROSEM

### MONTAGE DES GRANULATSTREUERS

#### **Montage**

- S'assurer que le boîtier de distribution est semblable à celui de la fig. 1 page 2 (profil de la trémie et sens des goulottes de sortie) : vers l'avant pour boîtier MS.
- Eviter de placer l'entraînement près d'une roue motrice.
- Le pignon moteur se monte sur l'axe hexagonal inférieur (voir page 2).
- Les tuyaux de descentes canalisent le produit directement à l'intérieur du soc. Il s'agit d'ensembles télescopiques à monter suivant fig. 3 page 3.

#### Attention :

Les tuyaux sont livrés trop longs, ils seront à ajuster à leur plus courte longueur afin d'éviter les coudes ; ceci sera à faire semoir RELEVE et ATTELE

#### **Réglage du débit**

Le réglage du débit étant fonction de la vitesse de rotation des axes du boîtier, il se règle à partir des pignons doubles et interchangeables.

Les renseignements fournis n'étant qu'indicatifs, un contrôle à la mise en route reste indispensable.

#### Attention :

Cet appareil craint l'humidité. Il doit être utilisé uniquement avec des micro-granulés et non avec des poudres ou des granulés. Il sera possible de distribuer des granulés anti-limaces à condition de remplacer le système vis sans fin intérieur.

Le boîtier 2 rangs se transforme en 1 rang en remplaçant la goulotte 2 sorties par une goulotte 1 sortie et en plaçant un cache intérieur.

#### **Assembly**

- Make sure that the metering box is similar to the one in fig. 1 page 2 (shape of the hopper and direction of outlets) : forward facing for MS planter.
- Avoid placing the drive next to a drive wheel.
- The drive sprocket is mounted on the lower hexagonal shaft (see page 2).
- The hoses direct the granular product directly to the inside of the shoe. The standard version is telescopic and mounted as shown in fig. 3 page 3.

#### Attention :

The delivered hoses have extra length. They should be cut as short as possible to avoid bends. This should be done while the planter is in a HOOKED UP and RAISED position.

#### **Setting of the output**

The output is according to the number of rotations of the spindle of the metering boxes, it is adjusted using with the double sprocket and the interchangeable sprockets.

The information is given only as a guide. Always double check when starting up the machine.

#### Attention :

Avoid moisture contamination. This unit should be used only with microgranulars and not with powders or granulars. It is possible to meter helicide granulars provided the inside auger is changed for a special one. The 2-row metering box can be changed into a 1-row box by replacing the double outlet with a single outlet and sliding a shield in the inside.

#### **Montage**

- Versichern Sie sich, daß die Saelemente die gleichen wie bei Abb. 1 Seite 2 sind (Profil des Saatgutbehälters und Richtung der Ausläufe) : nach vorn bei Saelementgehäuse MS.
- Montieren Sie den Antrieb nicht neben den Antriebsrädern.
- Das Antriebszahnrad ist auf der unteren Sechskantwell (Siehe Seite 2) anzubringen.
- Die Aussaatschläuche für das granulat sollen möglichst geradlinig zum Schar geführt werden. Es handelt sich um eine teleskopartige Standardausführung, die nach Abb. 3 Seite 3.

#### Achtung :

Die Schläuche werden extra lang geliefert. Sie sollten so kurz wie möglich abgeschnitten werden, damit Sie nicht gebogen nach unten laufen. Prüfen Sie die Schläuche, wenn die Maschine ausgehoben ist.

#### **Mengeneinstellung**

Die Menge wird über die Drehzahl der Ausbringschnecke im Granulatstreuer reguliert. Die erste Mengeneinstellung erfolgt über das Doppelzahnrad und das Wechselzahnrad.

Für verschiedene Produkte und Mengen beachten Sie bitte die nachfolgenden Einstellungsvarianten Auch bei der Aussaat ist diese Prüfung durchzuführen.

#### Achtung :

Bei nasser Witterung Kein Granulat streuen ! Dieser Granulatstreuer ist für staubige Mittel oder Granulate geeignet. Benutzen Sie nur Microgranulate ! Es ist möglich, große Granulate auszubringen. Dafür muß die innere Ausbringschneckenvorrichtung ausgetauscht werden. Der 2-reihige Granulatstreuer kann in einen 1-reihigen Granulatstreuer umgewandelt werden. Dafür wird der Doppelauslauf gegen einen Einzelauslauf ausgetauscht. Granulat behälter muß eine Seite mit einem Blech abgedeckt werden.

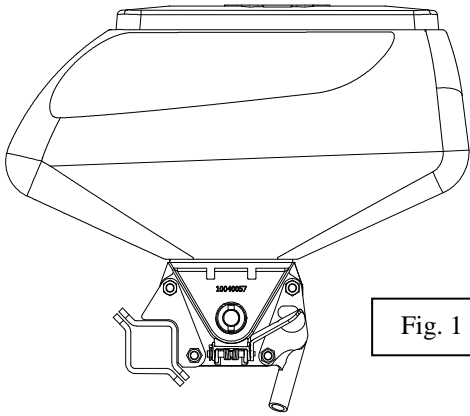

Fig. 1

- 1- Pied support haut
  - High bracket
  - Anbau oben
- 2- Pied support bas
  - Low bracket
  - Anbau unten

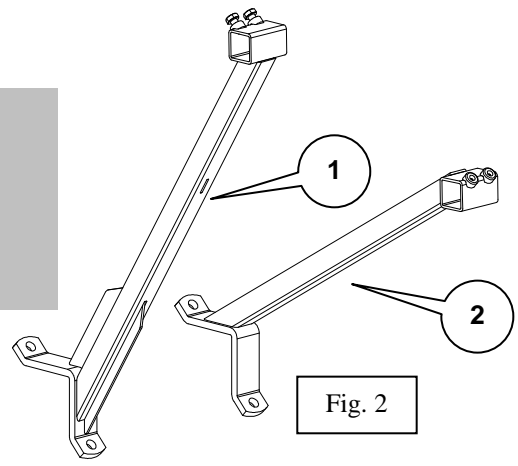

Fig. 2

MICROSEM MODELE HAUT ENTRAINEMENT 3 ETAGES  
 3-LEVEL MICROSEM DRIVE, UPPER MODEL  
 GRANULATSTREUER, FÜR ANBAU OBEN



Pignon moteur  
 Drive sprocket  
 Antriebszahnrad



MICROSEM MODELE BAS ENTRAINEMENT 3 ETAGES  
 3-LEVEL MICROSEM DRIVE, LOWER MODEL  
 GRANULATSTREUER, FÜR UNTEN ANBAU

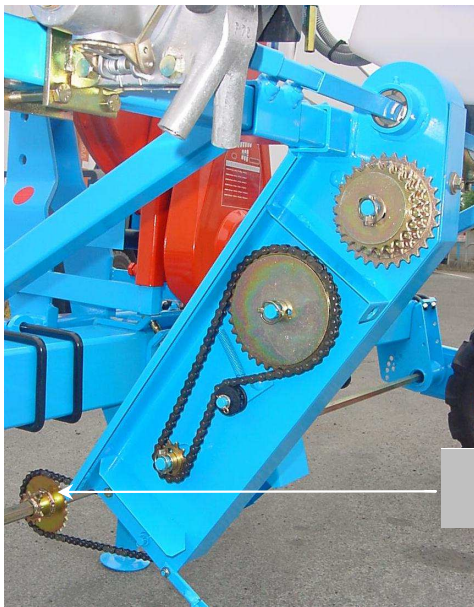

Pignon moteur  
 Drive sprocket  
 Antriebszahnrad





**MONTAGE DU RESSORT DE CHAÎNE INFÉRIEURE**  
**ASSEMBLY OF THE CHAIN'S SPRING**  
**MONTAGE DER KETTE**

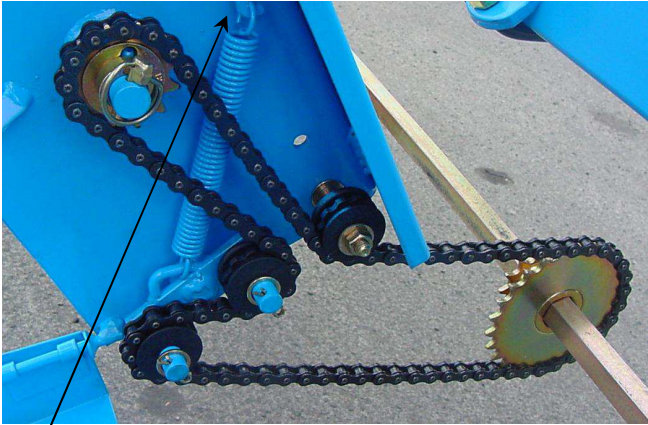

Position n°1  
 Position n°1  
 Position n°1

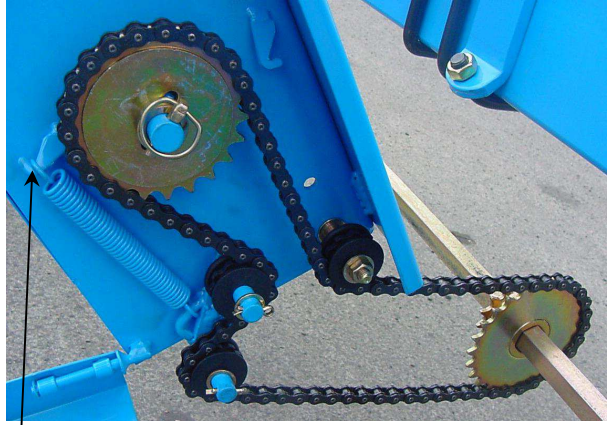

Position n°2  
 Position n°2  
 Position n°2

**MONTAGE DES TUYAUX DE DESCENTE**  
**ASSEMBLY OF THE HOSES**  
**MONTAGE DER SCHLÄUCHE**

Fig. 3

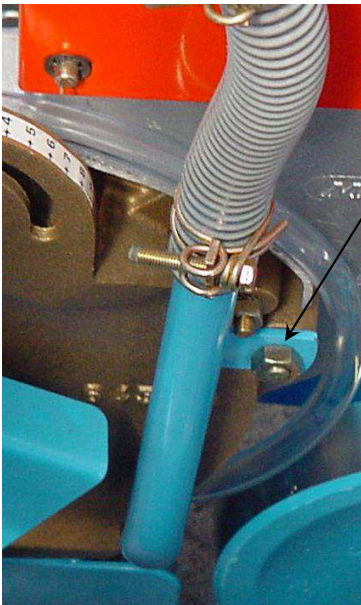

Fixation du tuyau de descente sur le boîtier  
 Fixing of hose on metering box  
 Befestigung die Schläuche

Tuyau de descente MS version C  
 MS hose version C  
 Die Aussaatschläuche MS version C

Tuyau de descente MS version A, B, D, D2  
 MS hose version A, B, D, D2  
 Die Aussaatschläuche MS version A, B, D, D2

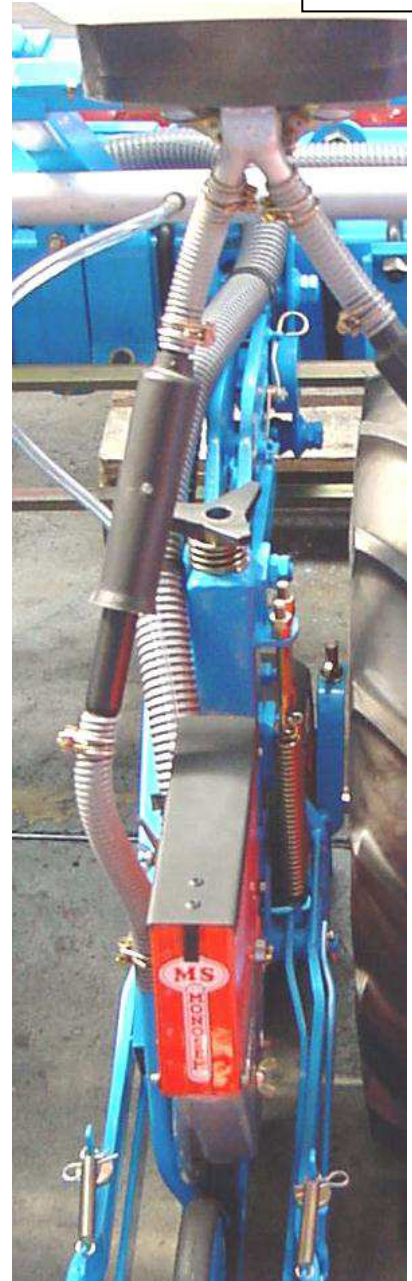

1 - Mettre du produit dans un microgranulateur à deux sorties.

2 - Se mettre sous le rapport :

- A = 25
- B = 25
- C = 25
- D = 25
- E = 20

3 - Faire 50 tours de roue ou environ 100 m.

4 - Peser le produit récupéré sur les deux sorties.

5 - Calculer l'inter-rangs moyen (se référer aux exemples page ci-jointe).

6 - Appliquer la formule suivante :

$$\text{Débit} = \frac{10 \times \text{quantité pesée (g.)}}{\text{Inter-rangs moyen (cm)} \times 2}$$

**Exemple:** Inter-rangs moyen = 50 cm.  $\Rightarrow$  Débit =  $\frac{10 \times 250}{50 \times 2} = 25 \text{ Kg/ha.}$   
 Quantité pesée = 250 g.

Si vous désirez 10 Kg/ha,  
prendre le rapport 10/25 = 0.4

Si vous désirez 5 Kg/ha,  
prendre le rapport 5/25 = 0.2

- Soit : A = 12
- B = 30
- C = 25
- D = 25
- E = 20

- Soit : A = 12
- B = 22
- C = 12
- D = 35
- E = 20

Le plus proche = 0.19

**Nota:** Un contrôle à la mise en route reste obligatoire.

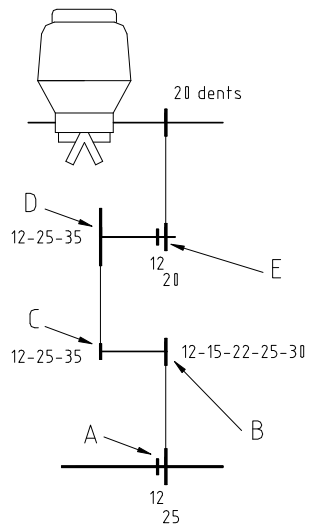

1 - Put the product in a 2 outlet microgranulator.

2 - Position in ration :

- A = 25
- B = 25
- C = 25
- D = 25
- E = 20

3 - Make 50 rotations of the wheel or cpver 100 m.

4 - Weigh the product recuperated on the two outlets.

5 - Calculate average inter-rows. (see here after).

6 - Use the following formula :

$$\text{output} = \frac{10 \times \text{quantity weighed (g.)}}{\text{average inter-rows (cm)} \times 2}$$

**Exemple:** Average inter-rows = 50 cm.  $\Rightarrow$  Output =  $\frac{10 \times 250}{50 \times 2} = 25 \text{ Kg/ha.}$   
 Quantity weighed = 250 g.

If you require 10 Kg/ha,  
choose the ratio 10/25 = 0.4

If you require 5 Kg/ha,  
choose the ratio 5/25 = 0.2

- i.e : A = 12
- B = 30
- C = 25
- D = 25
- E = 20

- i.e : A = 12
- B = 22
- C = 12
- D = 35
- E = 20

The nearest standard = 0.19

**Nota:** Checking when starting up remains essential.

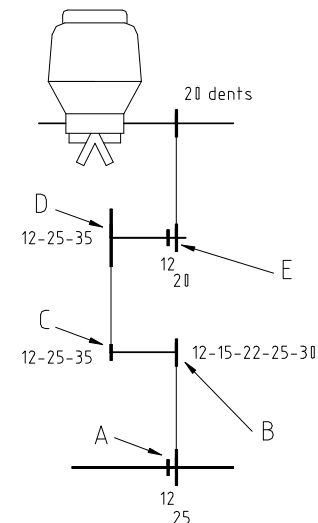

1 - Schütten Sie Granulat in den Behälter mit 2 Ausläfen.

2 - Nehmen Sie Einstellung :

- A = 25
- B = 25
- C = 25
- D = 25
- E = 20

3 - Machen Sie 50 Umdrehungen am Gummirad oder fahren Sie 100 m mit der Maschine.

4 - Wiegen Sie das Granulat, das Sie aus den beiden Ausläfen gesammelt haben.

5 - Rechnen Sie die durchschnittliche Reihenweite (siehe die Beispiele der beiliegenden Seite).

6 - Gebrauchen Sie folgende Formel :

$$\text{Auslaß} = \frac{10 \times \text{Gewicht (g.)}}{\text{Reihenweite (cm)} \times 2}$$

**Beispiel:** Reihenweite = 50 cm.  $\Rightarrow$  Auslaß =  $\frac{10 \times 250}{50 \times 2} = 25 \text{ Kg/ha.}$   
 Gewicht = 250 g.

Wenn Sie 10 Kg/ha, wünschen,  
Wählen Sie die Drehzahl 10/25 = 0.4

Wenn Sie 5 Kg/ha, wünschen,  
Wählen Sie die Drehzahl 5/25 = 0.2

- Einstellung : A = 12
- B = 30
- C = 25
- D = 25
- E = 20

- Einstellung : A = 12
- B = 22
- C = 12
- D = 35
- E = 20

Prüfen Sie bei Arbeitsbeginn die Einstellung.

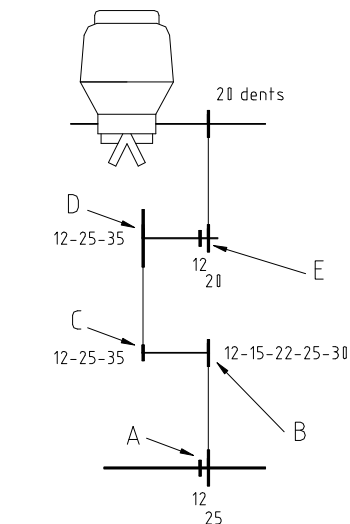

**Combinaisons possibles des pignons A-B-C-D-E**

Possible combinations of the sprockets A-B-C-D-E

Mögliche Einstellungen mit den Zahnrädern A-B-C-D-E

**Rapports obtenus**

Ratios obtained

Mögliche Umdrehungen

**Position ressort (p.3)**

Spring position (p. 3)

Federstellung (S. 3)

<b>A</b>	<b>B</b>	<b>C</b>	<b>D</b>	<b>E</b>								
12	—	30	—	12	—	35	—	12	.....	0.08	.....	n°2
12	—	25	—	12	—	35	—	12	.....	0.1	.....	n°1
12	—	30	—	12	—	35	—	20	.....	0.14	.....	n°2
12	—	25	—	12	—	35	—	20	.....	0.16	.....	n°1
25	—	30	—	12	—	35	—	12	.....	0.17	.....	n°2
12	—	22	—	12	—	35	—	20	.....	0.19	.....	n°1
25	—	25	—	12	—	35	—	12	.....	0.21	.....	n°2
12	—	30	—	25	—	25	—	12	.....	0.24	.....	n°2
12	—	15	—	12	—	35	—	20	.....	0.27	.....	n°1
25	—	30	—	12	—	35	—	20	.....	0.29	.....	n°2 *
12	—	22	—	25	—	25	—	12	.....	0.33	.....	n°1
25	—	25	—	12	—	35	—	20	.....	0.34	.....	n°2
12	—	30	—	25	—	25	—	20	.....	0.4	.....	n°2
25	—	12	—	12	—	35	—	12	.....	0.43	.....	n°1
12	—	25	—	25	—	25	—	20	.....	0.48	.....	n°1
25	—	30	—	25	—	25	—	12	.....	0.5	.....	n°2 *
12	—	22	—	25	—	25	—	20	.....	0.55	.....	n°1
25	—	15	—	12	—	35	—	20	.....	0.57	.....	n°1
25	—	25	—	25	—	25	—	12	.....	0.6	.....	n°2
25	—	22	—	25	—	25	—	12	.....	0.68	.....	n°2
12	—	30	—	35	—	12	—	12	.....	0.7	.....	n°2
25	—	12	—	12	—	35	—	20	.....	0.71	.....	n°1
12	—	15	—	25	—	25	—	20	.....	0.8	.....	n°1
25	—	30	—	25	—	25	—	20	.....	0.83	.....	n°2 *
12	—	22	—	35	—	12	—	12	.....	0.95	.....	n°1
25	—	25	—	25	—	25	—	20	.....	1	.....	n°2
25	—	22	—	25	—	25	—	20	.....	1.14	.....	n°2
12	—	30	—	35	—	12	—	20	.....	1.17	.....	n°2
25	—	12	—	25	—	25	—	12	.....	1.25	.....	n°1
12	—	25	—	35	—	12	—	20	.....	1.4	.....	n°1
25	—	30	—	35	—	12	—	12	.....	1.46	.....	n°2 *
12	—	22	—	35	—	12	—	20	.....	1.59	.....	n°1
25	—	15	—	25	—	25	—	20	.....	1.67	.....	n°1
25	—	25	—	35	—	12	—	12	.....	1.75	.....	n°2
25	—	22	—	35	—	12	—	12	.....	1.99	.....	n°2
25	—	12	—	25	—	25	—	20	.....	2.08	.....	n°1
12	—	15	—	35	—	12	—	20	.....	2.33	.....	n°1
25	—	30	—	35	—	12	—	20	.....	2.43	.....	n°2 *
25	—	25	—	35	—	12	—	20	.....	2.92	.....	n°2

\* Passer la chaîne sous le galet A (voir p. 2) avec rampe haute

\*Pass the chain under the roller A (see page 2) with high bracket

\*Legen die Kette unten den Tragroller A (Siehe Seite 2) mit Anbau oben

**Calcul de l'inter-rang moyen :**

- Définir son semoir suivant l'un des 3 cas de figures ci-dessous.
- Appliquer la formule suivante : Inter-rang moyen =  $\frac{\text{Somme des intervalles (sur la largeur de travail)}}{\text{Nombre de lignes de semis (sur la largeur de travail)}}$

**Calculation of average inter-row spacing :**

- Define your planter according to one of the 3 examples here below.
- Use the following formula : Average inter-row =  $\frac{\text{Addition of inter-row spacings (on the working width)}}{\text{Number of rows (on the working width)}}$

**Rechnung der durchschnittlichen Reihenweite :**

- Bestimmen Sie die Werte für Ihre Sämaschine nach einem der drei folgenden Beispielen.
- Gebrauchen Sie folgende Formel : Durchschnittliche Reihenweite =  $\frac{\text{Summe der Reihenweite (bezogen auf die Arbeitsbreite)}}{\text{Anzahl der Reihen (bezogen auf die Arbeitsbreite)}}$

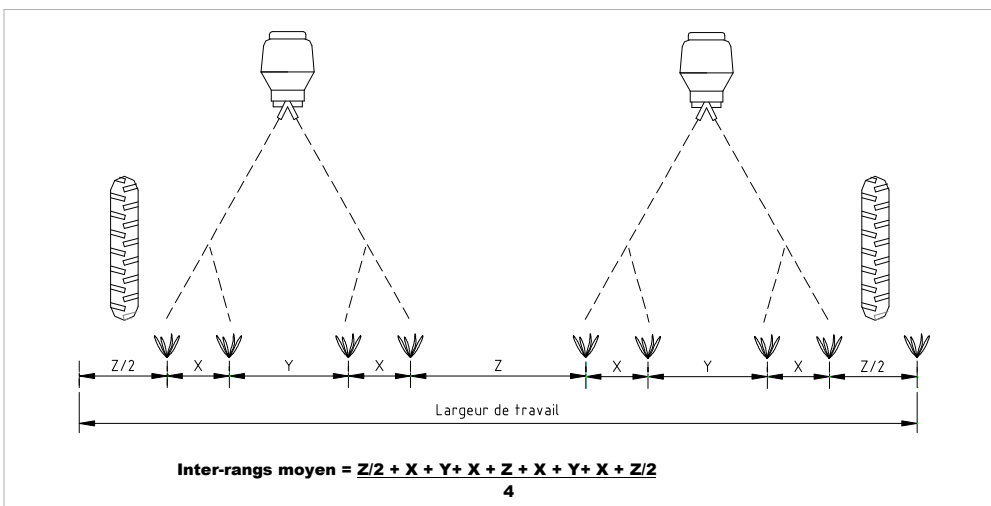
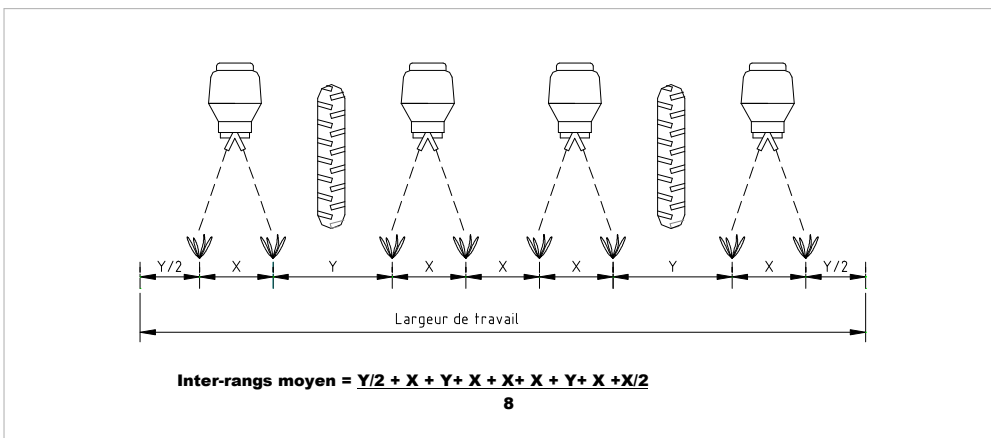
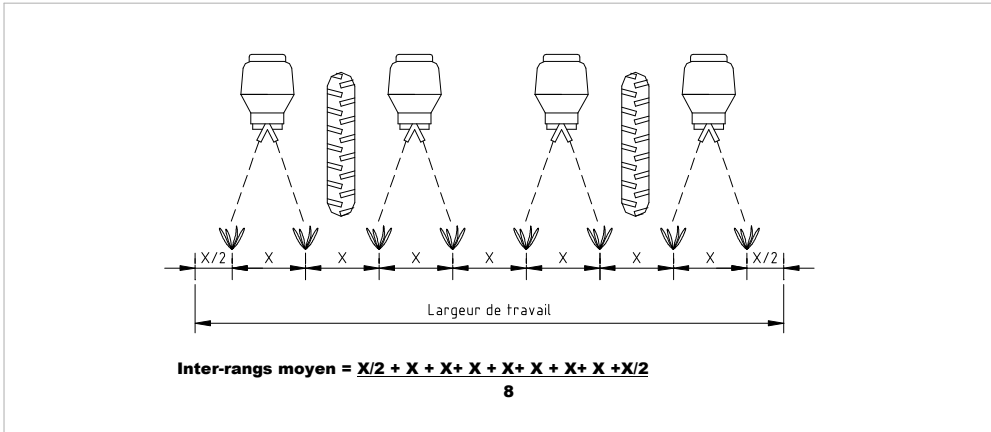



# NOTES



Par soucis d'amélioration continue de notre production, nous nous réservons le droit de modifier sans préavis nos matériels qui, de ce fait, pourront par certains détails être différents de ceux décrits sur cette notice.



Photographies non contractuelles.

## NETTOYAGE - ENTRETIEN

 Lors des opérations de nettoyage et d'entretien, il est impératif d'utiliser des vêtements de protection adaptés (gants, combinaison, lunettes et masque).

Respecter également les conseils de sécurité du fabricant des produits phytosanitaires.

### *Avant chaque utilisation :*

**Juste avant de semer, dans la parcelle, semoir attelé et levé, amorcer le système de semis et de microsem par quelques tours de roues motrices, afin de s'assurer de l'écoulement du produit et que l'ensemble tourne sans blocages, sans points durs, cette opération est indispensable.**

### *Après chaque utilisation :*

- Vidanger les trémies à l'aide des trappes (fig. 1).

Il est impératif de vidanger et nettoyer les boîtiers Microsem à chaque fin de journée, quels que soient les produits utilisés.

Une goulotte de vidange existe et permet sans effort de vidanger les trémies Microsem (fig. 2).

Pour bien vidanger, il est nécessaire de réaliser quelques rotations de roue.

- Contrôler la tension et l'alignement des chaînes de l'entraînement (fig.3).

### *Chaque fin de saison :*

- Nettoyer à l'air comprimé les boîtiers.

- Contrôler le bon état et le bon serrage des tuyaux de descente (fig.3).

- Un nettoyage des chaînes est impératif, il convient de décrasser la chaîne avec de l'essence de nettoyage ou du carburant diesel. Ensuite lubrifier avec une huile en bombe aérosol à base de téflon pour la lubrification (FÖRCH PTFE Truck S416).

Le non respect de ces consignes peut entraîner des usures prématurées ainsi qu'une gêne lors de la prochaine mise en route.

### *Mise en garde :*

Nos microgranulateurs "Microsem" Insecticides sont conçus pour localiser des microgranulés Insecticides (et non avec des poudres ou des granulés). Dans le cas d'utilisation avec des engrais microgranulés (déconseillé par Monosem), il y a un risque important de blocage des boîtiers et de corrosion : un nettoyage après utilisation est indispensable et obligatoire.

Il sera possible de distribuer des granulés anti-limaces à condition de remplacer le système vis sans fin intérieur.

 Cet appareil craint l'humidité. Il doit être vidangé à chaque utilisation.

 **Pour que la machine reste toujours opérationnelle et qu'elle assure des bonnes performances, il est impératif de procéder à des travaux d'entretien et de nettoyage réguliers.**

## CLEANING - MAINTENANCE

 When carrying out cleaning and maintenance work it is essential to wear suitable protective clothing (gloves, overalls, goggles and a mask). Also follow the safety recommendations given by the plant protection products' manufacturer.

### *Before use:*

**Just before sowing, in the parcel, with the planter hitched up and raised, start up the microsem and sowing system by turning the drive wheels a few times. This operation is essential to ensure outflow of the product and to make sure that the unit turns without jamming or resistance.**

### *Every day:*

- Empty the hoppers via the hatches (fig. 1).

It is essential to empty and clean the Microsem units at the end of every day, whatever products have been used.

There is a discharge chute which allows the Microsem hoppers to be easily emptied (fig. 2).

In order to thoroughly empty the hoppers, it is necessary to perform some wheel rotations.

- Check the tension and alignment of the drive chains (fig. 3).

### *At the end of each season:*

- Clean the units with compressed air.

- Check that the down pipes are in good condition and that they are securely attached (fig. 3).

- Cleaning the chains is essential. It is advisable to clean the chain with cleaning spirit or diesel fuel. Then lubricate with Teflon-based oil spray (FÖRCH PTFE Truck S416).

Failure to observe these instructions may result in premature wear and difficulties when the machine is next started up.

### *Warning:*

Our "Microsem" insecticide seed drills are designed for placement of insecticide microgranules (and not powders or granules). If microgranule fertilizer is used (prohibited by Monosem), there is a significant risk of jamming the units and corrosion: cleaning after use is essential and compulsory.

It is possible to distribute molluscicide granules provided that the interior worm system is replaced.

 This appliance must be kept dry. It must be emptied at the end of each day.

 **In order for the machine to remain operational at all times and perform well, it is essential to carry out regular cleaning and maintenance work.**

## REINIGUNG - INSTANDHALTUNG

**⚠** Während der Reinigung und Instandhaltung unbedingt geeignete Schutzkleidung tragen (Handschuhe, Overall, Schutzbrille und Gesichtsmaske). Ebenfalls die Sicherheitshinweise des Pflanzenschutzmittelherstellers beachten.

### *Vor jedem Einsatz:*

**Kurz vor der Aussaat in der Parzelle, bei angekoppelter und angehobener Sämaschine, das Saat- und Microsem-System durch einige Umdrehungen der Antriebsräder in Gang bringen, um sich vom einwandfreien Produktfluss und vom reibungslosen Drehen der Einheit, ohne harte Stellen, zu überzeugen. Diese Prüfung ist unerlässlich.**

### *Täglich:*

- Die Behälter mit Hilfe der Klappen leeren (Abb. 1).

Die Microsem-Gehäuse müssen unbedingt nach jedem Arbeitstag geleert und gereinigt werden, egal welches Produkt verwendet wurde.

Es gibt eine Entleerungsrutsche, mit der die Microsem-Behälter mühelos entleert werden können (Abb. 2).

Für das ordentliche Entleeren müssen ein paar Radumdrehungen vorgenommen werden.

- Die Kettenspannung und -ausrichtung des Antriebs prüfen (Abb. 3).

### *Am Ende jeder Saison:*

- Die Gehäuse mit Druckluft reinigen.

- Den einwandfreien Zustand und den festen Sitz der Fallschläuche prüfen (Abb. 3).

- Die Ketten müssen unbedingt gereinigt werden. Sie sollten mit Reinigungsbenzin oder Dieseldieselkraftstoff geputzt werden. Danach mit einem Schmierölspray auf Teflonbasis einsprühen (FÖRCH PTFE Truck S416).

Die Nichteinhaltung dieser Vorschriften kann zu einem frühzeitigen Verschleiß sowie zu Behinderungen bei der nächsten Inbetriebnahme führen.

### *Warnhinweis:*

Unsere Mikrogranulatgehäuse „Microsem“ für Insektizide wurden entwickelt, um Insektizid-Mikrogranulat (und nicht Pulver oder Granulat) punktgenau einzubringen. Beim Einsatz mit Mikrogranulat-Dünger (von Microsem verboten) besteht die Gefahr, dass die Gehäuse blockieren und korrodieren: eine Reinigung nach dem Einsatz ist unerlässlich und Pflicht.

Schneckenkorn kann nur verteilt werden, wenn das interne Schneckensystem ausgetauscht wird.

**⚠** Das Gerät ist feuchtigkeitsempfindlich. Es muss nach jedem Arbeitstag entleert werden.

**⚠** Damit die Maschine immer betriebsbereit bleibt und eine gute Leistung bringt, muss sie unbedingt regelmäßig instand gehalten und gereinigt werden.

Fig. 1



Fig. 2

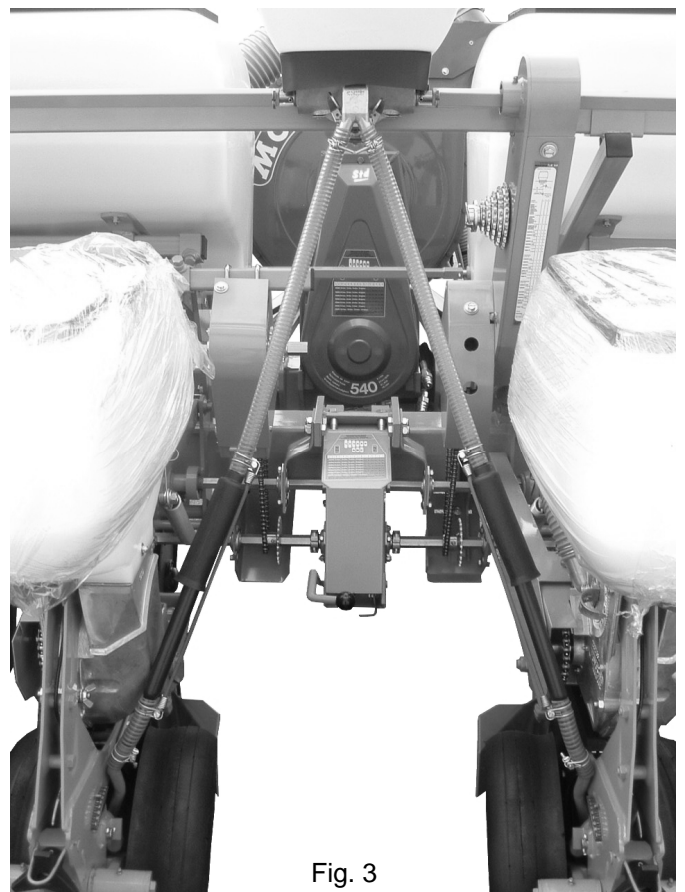
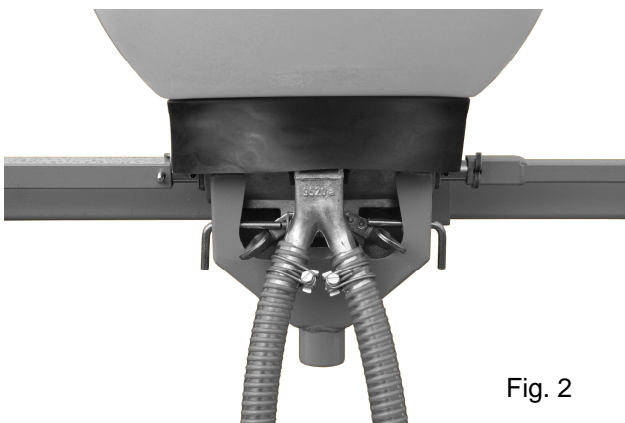

Fig. 3

## STOCKAGE DU MATÉRIEL

Avant l'hivernage du semoir, il est nécessaire de procéder à des travaux d'entretien et de nettoyage. Cette action est impérative pour que la machine reste toujours opérationnelle et performante mais aussi pour garantir à la machine une meilleure longévité.

### Travaux d'entretien avant hivernage :

Avant tout nettoyage, respectez impérativement les consignes de sécurité.

- Videz les trémies fertiliseur / Microsem / éléments
- Ne laissez pas d'engrais dans la trémie fertiliseur et nettoyez obligatoirement les boîtiers de distribution.  
*(Nettoyage à l'eau sans pression, vérifiez bien qu'il ne reste plus d'engrais, laissez sécher, cet appareil craint l'humidité)*
- Ne laissez pas de produits dans la trémie insecticide et nettoyez obligatoirement les boîtiers de distribution.  
*(Nettoyage à l'eau sans pression, vérifiez bien qu'il ne reste pas de produit, laissez sécher, cet appareil craint l'humidité)*
- Ne laissez pas de graines dans la trémie d'élément, nettoyez les boîtiers à l'air comprimé.
- Videz entièrement la vis de chargement.
- Passez une couche de graisse sur tous les outils ayant un contact avec le sol.
- Graissez les points d'articulation puis faites-les manoeuvrer, ainsi que les tronçons télescopiques, la transmission, la prise de force et les pièces en mouvement.
- Un nettoyage des chaînes est indispensable. Si celles-ci sont encrassées, démontez-les puis trempez-les dans l'huile.
- Nettoyez l'intérieur des blocs roues en enlevant les carter de protection.
- Contrôlez le serrage des vis et écrous. Resserrez si nécessaire.
- Vérifiez l'état des pièces d'usure.
- En cas de casse de pièces, utilisez uniquement des pièces d'origine (Ribouleau MONOSEM).
- Pensez à commander vos pièces dès la fin de campagne, elles seront immédiatement disponibles en nos magasins.

Le non-respect de ces consignes peut entraîner des usures prématurées ainsi qu'une gêne lors de la prochaine mise en route.

### Stockage de la machine :

Le respect des consignes suivantes est impératif :

- Toutes machines doivent être entreposées à l'abri de l'humidité sous un hangar.
- Déposez la machine sur une surface plane, solide et sûre.
- Remettez les béquilles de stationnement en position avant le dételage.
- L'opération de dételage doit s'effectuer lentement et avec prudence.
- Immobilisez le tracteur pour l'empêcher de bouger.
- Il est interdit de se trouver entre le tracteur et la machine lors des manoeuvres.
- Les châssis repliables doivent être entreposés dépliés, les châssis télescopiques tronçons rentrés.
- Il est préférable de stocker les machines avec les vérins ayant la tige complètement rentrée. Si ce n'est pas possible, graissez les tiges de vérin.
- Retirez les connexions hydrauliques lorsque le circuit hydraulique n'est plus sous pression.
- Placez des cales sur la machine pour éviter qu'elle ne se déplace.
- Retirez et débranchez tout les appareils électroniques et stockez-les dans un endroit sec.

Le non-respect de ces consignes peut entraîner des blessures graves ou mortelles.

## STORING EQUIPMENT

Before storing the planter for the winter, it is necessary to carry out cleaning and maintenance. This is essential in order for the machine to remain operational at all times and perform correctly and also to ensure that the machine remains in service for many years to come.

### Maintenance work before winter storage :

Before cleaning, it is essential to read the safety instructions.

- Empty the units / microsem / fertilizer hoppers
- Do not leave fertilizer in the hopper. It is essential that you clean the distribution units.  
*(Clean with water – but not high-pressure jet – check that no fertilizer remains, leave to dry. This appliance must be kept dry)*
- Leave no products in the insecticide hopper. It is essential that you clean the distribution units.  
*(Clean with water – but not high pressure jet – check that no product remains, leave to dry. This appliance must be kept dry)*
- Leave no seeds in the unit hopper; clean the distribution units with compressed air.
- Completely empty the loading auger.
- Apply a layer of lubricant to all tools that come into contact with the ground.
- Lubricate the hinge points then move them, as well as the telescopic sections, transmission, power take-off and any moving parts.
- Cleaning the chains is essential. If they are clogged up, dismantle them then soak them in oil.
- Clean the inside of the wheel units (first remove the protective covers).
- Check tightness of screws and nuts. Tighten if necessary.
- Check the condition of wearing parts.
- If parts break, only replace with original manufacturer's parts (Ribouleau MONOSEM).
- Remember to order your parts as soon as the season ends; they will be immediately available in our stores.

Failure to observe these instructions may result in premature wear as well as problems when the appliance is next switched on.

### Storing the machine :

It is essential that you observe the following instructions:

- All machines must be stored in a shed, to protect them from humidity.
- Place the machine on a flat, solid, secure surface.
- Put the parking stands in position before unhitching.
- Unhitching must be carried out carefully and slowly.
- Immobilise the tractor to prevent it from moving.
- It is forbidden to come between the tractor and the machine during manoeuvres.
- The folding frames must be stored unfolded, the telescopic sections of the frames retracted.
- It is preferable to store the machines with the cylinder rods completely retracted. If this is not possible, lubricate the cylinder rods.
- Remove the hydraulic connections when the hydraulic circuit is no longer under pressure.
- Place wedges on the machine to prevent it from moving.
- Remove and disconnect all the electronic instruments and store them in a dry place.

Failure to observe these instructions may result in serious or fatal injuries.

## EINLAGERUNG DER GERÄTE

Vor dem Überwintern der Sämaschine muss diese instandgehalten und gereinigt werden. Dies ist zwingend erforderlich, damit die Maschine immer betriebsbereit und leistungsfähig bleibt, aber auch um eine längere Lebensdauer zu gewährleisten.

### Instandhaltungsarbeiten vor dem Überwintern :

Vor dem Reinigen unbedingt die Sicherheitsvorschriften einhalten.

- Die Trichter von Düngereinleger / Microsem / Elementen leeren
- Keinen Dünger im Trichter des Düngereinlegers lassen und die Verteilergehäuse unbedingt reinigen.  
*(Reinigen mit Wasser ohne Druck. Sich davon überzeugen, dass kein Dünger mehr im Behälter ist. Trocknen lassen. Das Gerät ist feuchtigkeitsempfindlich.)*
- Kein Produkt im Insektizid-Trichter lassen und die Verteilergehäuse unbedingt reinigen.  
*(Reinigen mit Wasser ohne Druck. Sich davon überzeugen, dass kein Produkt mehr im Behälter ist. Trocknen lassen. Das Gerät ist feuchtigkeitsempfindlich.)*
- Kein Saatgut im Element-Trichter lassen, die Gehäuse mit Druckluft reinigen.
- Die Ladeschnecke vollständig entleeren.
- Eine Fettschicht auf alle Arbeitsgeräte auftragen, die Bodenkontakt haben.
- Die Gelenkpunkte schmieren und anschließend bewegen. Ebenso mit den Teleskopteilen, der Kraftübertragung, der Zapfwelle und den beweglichen Teilen verfahren.
- Die Ketten müssen unbedingt gereinigt werden. Falls sie verschmutzt sind, die Ketten ausbauen und in ein Ölbad legen.
- Die Innenseite der Räderblöcke reinigen, dafür die Schutzvorrichtungen abbauen.
- If parts break, only replace with original manufacturer's parts (Ribouleau MONOSEM).
- Daran denken, die Teile gleich nach Abschluss der Säkampagne zu bestellen. Sie sind in unseren Geschäften sofort verfügbar.

Failure to observe these instructions may result in premature wear as well as problems when the appliance is next switched on.

### Storing the machine :

It is essential that you observe the following instructions:

- All machines must be stored in a shed, to protect them from humidity.
- Place the machine on a flat, solid, secure surface.
- Put the parking stands in position before unhitching.
- Unhitching must be carried out carefully and slowly.
- Immobilise the tractor to prevent it from moving.
- It is forbidden to come between the tractor and the machine during manoeuvres.
- The folding frames must be stored unfolded, the telescopic sections of the frames retracted.
- It is preferable to store the machines with the cylinder rods completely retracted. If this is not possible, lubricate the cylinder rods.
- Remove the hydraulic connections when the hydraulic circuit is no longer under pressure.
- Place wedges on the machine to prevent it from moving.
- Remove and disconnect all the electronic instruments and store them in a dry place.

Failure to observe these instructions may result in serious or fatal injuries.





# PIECES DE RECHANGE

SPARE PARTS

ERSATZTEILE

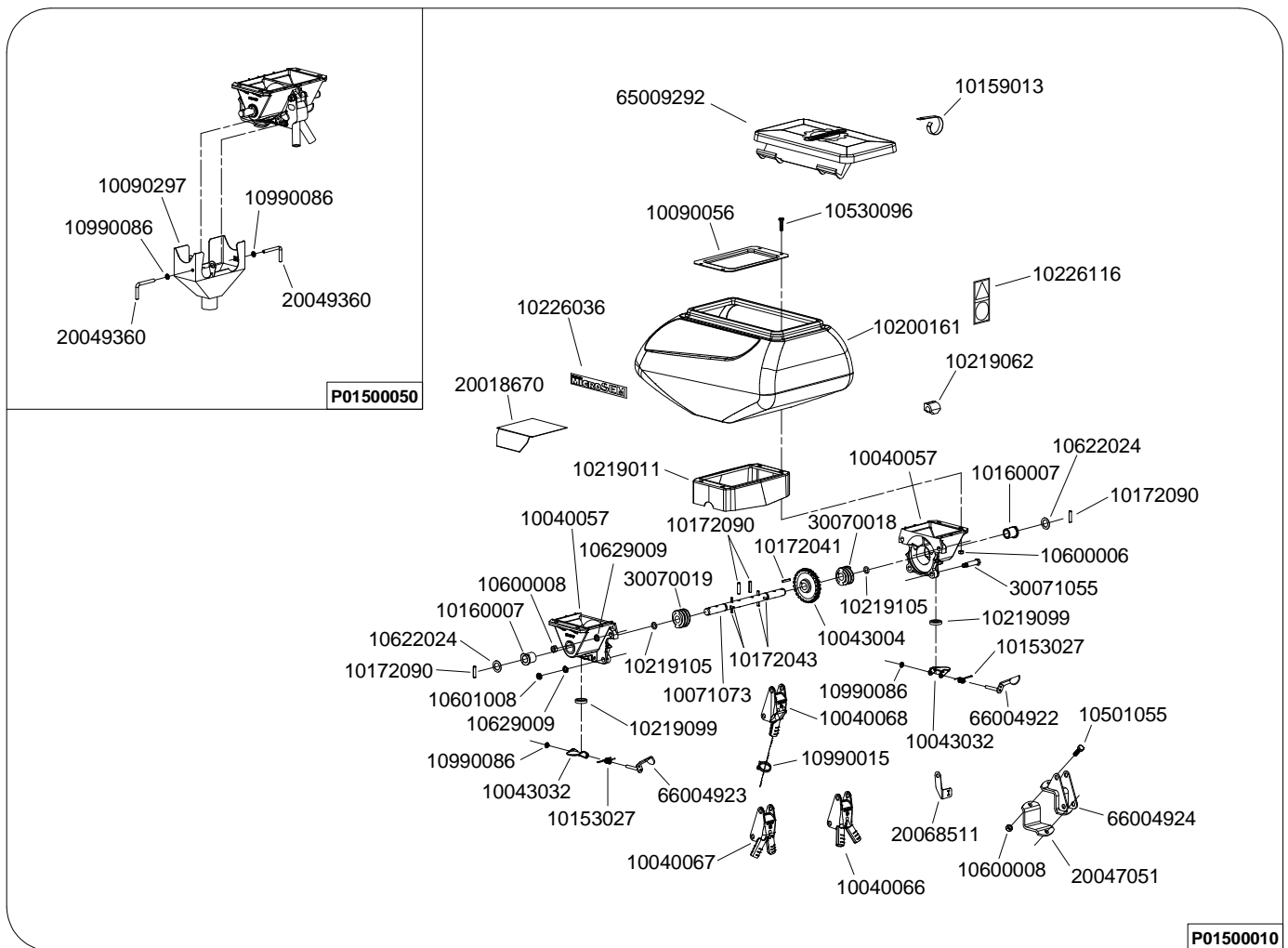

Réf. OLD	Réf. NEW	Désignation	Réf. OLD	Réf. NEW	Désignation
	10040057	Demi-corps de boîtier Microsem		10622024	Rondelle Ø16.5 x 26 x 1
9520 a	10040066	Bloc goulottes 2 sorties dirigées vers l'arrière		10629009	Rondelle AZ Ø8
9520	10040067	Bloc goulottes 2 sorties dirigées vers l'avant	9568	10990015	Collier de serrage tuyau Microsem
9520.1	10040068	Bloc goulotte 1 sortie (F96)	6090	10990086	Circlips d'arrêt Ø 6 mm
9509	10043004	Roue centrale à doigts (F78)	9574	20018670	Tôle fond de trémie pour Microsem 1 sortie
	10043032	Trappe de vidange	9472	20047051	Contre bride largeur 50 pour carré de 40 (40080110)
9507	10070018	Vis sans fin pas à gauche (V75G)		20068511	Tôle indicatrice (I) Boîtier Microsem
9508	10070019	Vis sans fin pas à droite (V75D)	7088.a	65009292	Couvercle de trémie plastique
9506	10071073	Axe central de boîtier	9475	66004922	Levier droit trappe boîtier micro (65014051)
9504	10090056	Tôle de fond de trémie plastique	9474	66004923	Levier gauche trappe boîtier micro (65014052)
9516	10153027	Ressort de trappe (R139)	9473	66004924	Chape fixation boîtier micro (65014059)
7088.2	10159013	Ressort de couvercle			
5021	10160007	Bague autolubrifiante (B25)			
	10172041	Goupille élastique Ø4 x 25			
	10172043	Goupille élastique Ø4 x 35			
	10172090	Goupille élastique Ø6 x 25			
9502.d	10200161	Trémie plastique standard			
9505 a	10219011	Joint de jupe de trémie			
9519	10219062	Bouchon de corps de boîtier			
	10219099	Joint de trappe de vidange			
9565	10219105	Joint torique n° 99			
	10226036	Autocollant " MICROSEM " latéral	<b>Réf. OLD</b>	<b>Réf. NEW</b>	<b>Désignation</b>
	10226116	Autocollant "SECURITE MICROSEM"		10090297	Goulotte de vidange boîtier Microsem
	10501055	Vis H M8 x 25	6090	10990086	Circlips d'arrêt Ø 6 mm
	10530096	Vis poêlier M6 x 25		20049360	Axe de verrouillage poignée de boîtier (40090400)
	10600006	Ecrou Hu M6			
	10600008	Ecrou Hu M8			
	10601008	Ecrou Hm M8			
<b>Vidange boîtier Microsem</b>					

Boîtier Microsem insecticide

Mise à jour le 24/09/2013

Mise à jour le 24/09/2013







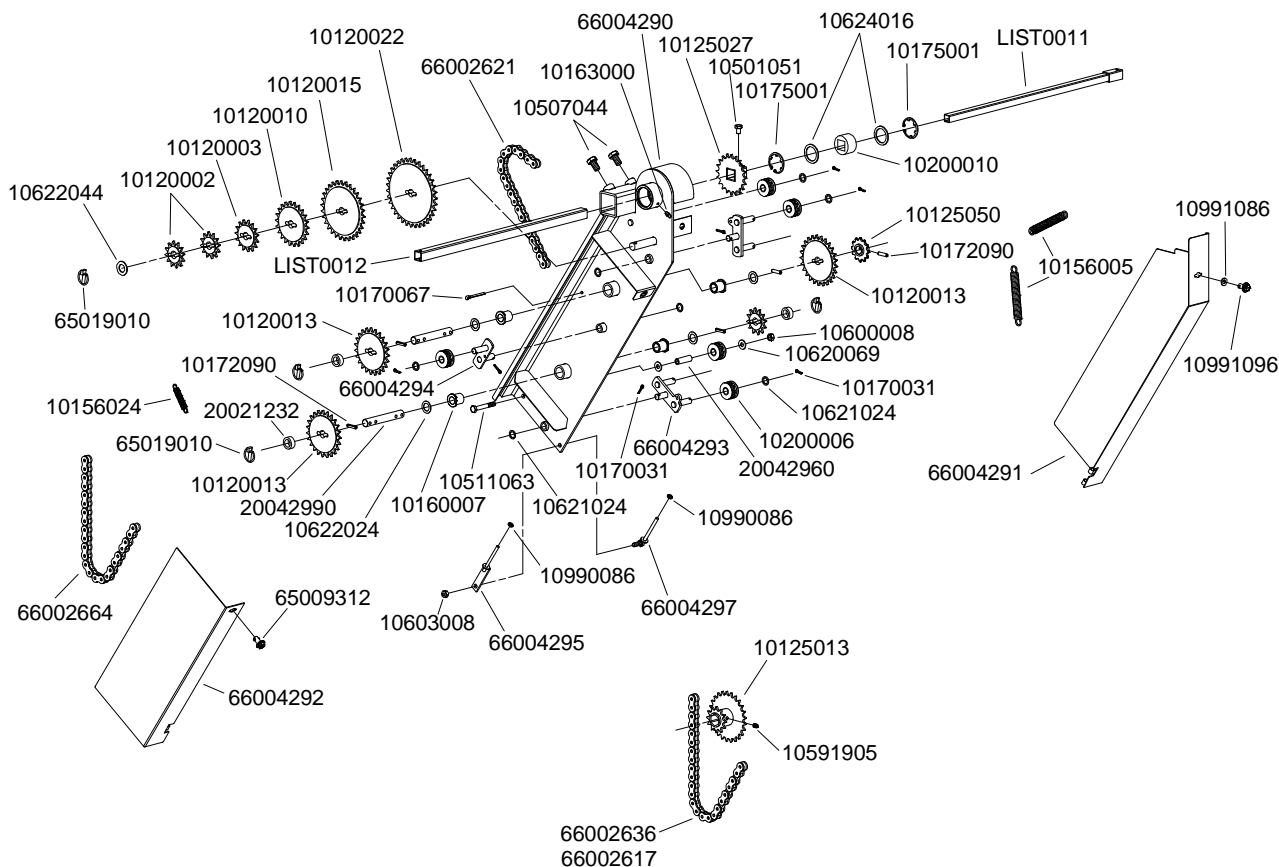



P01510011

Réf. OLD	Réf. NEW	Désignation	Réf. OLD	Réf. NEW	Désignation
9554.3	10120002	Pignon interchangeable 12 dents		10991086	Rondelle pour clips
9554.6	10120003	Pignon interchangeable 15 dents		10991096	Clips de fermeture (Rep. 6)
9554.13	10120010	Pignon interchangeable 22 dents	9559	20021232	Bague blocage pignons interchangeables (40160101)
9554.16	10120013	Pignon interchangeable 25 dents		20042960	Tube entretoise (40090168)
9554.21	10120015	Pignon interchangeable 30 dents		20042990	Axe entraînement Microsem 3 niveaux
9554.26	10120022	Pignon interchangeable 35 dents	9724.1	65009312	Clips de fermeture (Rep. 3)
9555.a	10125013	Pignon moteur double (12-25 dents) (65016071)	9557	65019010	Goupille clip
9606.a	10125027	Pignon supérieur 20 dents		66002617	Chaîne 5R 88 rouleaux
6259	10125050	Pignon intermédiaire 12 dents	6975.1	66002621	Chaîne 5R 62 rouleaux
9613	10156005	Ressort de tendeur (R81)	9172.b	66002636	Chaîne 5R 108 rouleaux
9014	10156024	Ressort (R66)	6975	66002664	Chaîne 5R 66 rouleaux Microsem 3 niveaux
5021	10160007	Bague autolubrifiante (B25)		66004290	Support entraînement Microsem 3 niveaux
10118	10163000	Graisser droit M6		66004291	Carter latéral D entraînement Microsem 3 niveaux
	10170031	Goupille fendue Ø3,5 x 25		66004292	Carter latéral G entraînement Microsem 3 niveaux
	10170067	Goupille fendue Ø5 x 40	9730	66004293	Tendeur entraînement Microsem 3 niveaux
	10172090	Goupille élastique Ø6 x 25		66004294	Tendeur entraînement
4329.a	10175001	Circlip de roulement		66004295	Articulation carter G entraînement Microsem 3 niveaux
9562	10200006	Galet tendeur de chaîne (G12AS)	9716	66004297	Articulation carter D entraînement Microsem 3 niveaux
9280	10200010	Bague palier sur entraînement			
	10501051	Vis H M8 x 12		LIST0011	Diverses longueurs « tube carré liaison mâle »
	10507044	Vis H M12 x 20		LIST0012	Diverses longueurs « tube carré liaison femelle »
	10511063	Vis H M8 x 60			
	10591905	Vis STHC M8 x 10			
	10600008	Ecrou H M8			
	10620069	Rondelle Ø8.5 x 20 x 1.5			
	10621024	Rondelle Ø13 x 18 x 1			
	10622024	Rondelle Ø16.5 x 26 x 1			
6090	10990086	Circlip d'arrêt Ø6 mm			

# NOTES

 Par soucis d'amélioration continue de notre production, nous nous réservons le droit de modifier sans préavis nos matériels qui, de ce fait, pourront par certains détails être différents de ceux décrits sur cette notice.

 Photographies non contractuelles.



*... et pour tous vos travaux de binage et sarclage.  
Consultez-nous !*

*... and for all your cultivating and hoeing.  
Please consult us !*

## **Les bineuses The cultivators**

**SUPER-CROP**



### **COMPAGNIE COMMERCIALE RIBOULEAU**

8, rue de Berri – 75008 PARIS

Usine – Technique – Recherche – Informations

12, rue Edmond Ribouveau – 79240 LARGEASSE France

TEL. 05 49 81 50 00 – FAX 05 49 72 09 70 – [www.monosem.com](http://www.monosem.com)

02-12-13