

**STORTI**



Terrier<sup>evo</sup> / pointer<sup>evo</sup>

YouTube  
facebook

# pointer<sup>evo</sup> / terrier<sup>evo</sup>

## Die EVO Baureihe ist jetzt da für pointer und terrier!

Für den traditionellen und zuverlässigen selbstfahrenden Storti-Pointer und Terrier kommt jetzt die EVO-Ausführung, ausgestattet mit Tier IV Final-Motor und in der 15 und 25 Km/h Variante erhältlich

Über 40 Jahre Erfahrung und Leidenschaft bei der Entwicklung von selbstfahrenden Mischwagen haben diese beiden Modelle speziell für die Bedürfnisse der Betriebe entwickelt, in denen Qualität, Effizienz und Wirtschaftlichkeit zu Hause sind

Eine neues Design für die bekannte Baureihe. Kabine, Motorhauben, Seitenhauben und Fräsarm sind gestaltet für die modernen Anforderungen.

## EVolution aussi pour pointer et terrier

*Voici la version EVO, avec moteur Tier IV Final, des traditionnelles et fiables automotrices Storti pointer et terrier, disponibles en version 15 ou 25 km/h.*

*Produit de 40 ans d'expérience et passion dans le développement d'automotrices, ces deux modèles ont été spécifiquement étudiés pour les besoins d'élevages où qualité, efficacité et rentabilité font partie de la maison.*

*En outre, les deux modèles présentent aussi un style complètement renouvelé. Cabine, capots et bras fraise changent de look et rajeunissent pour vivre avec leur temps.*

## EVolutie ook voor pointer en terrier

De EVO versie komt, met de Tier IV Final motor, voor de traditionele en betrouwbare Storti zelfrijders pointer en terrier, beschikbaar in versies 15 en 25 km/h.

Meer dan 40 jaar ervaring en passie in de ontwikkeling van zelfrijders hebben deze twee modellen geprocudeerd speciaal voor de behoefte van de veebedrijven waar kwaliteit, efficiëntie en winstgevendheid thuis zijn.

Beide modellen hebben ook een volledig nieuwe stijl. Kabine, kappen en freesarm veranderen van look en verjongen om met hun tijd mee te gaan.



Doppelpedal Links/Rechts für den Vorwärts- und Rückwärtsgang  
*Double pédale pour avancement et recul indépendant*  
Dubbel pedaal voor onafhankelijk voor- en achterwaarts rijden



Anzeigedisplay  
(Fahrgeschwindigkeit,  
Motortemperatur,  
Tankanzeige,  
Ladefunktion...)

*Ecran affichant les fonctions  
principales de la machine (vitesse,  
température, niveau carburant,  
fonctions de chargement ...)*

Scherm met de hoofdfuncties  
van de machine (snelheid,  
temperatuur,  
brandstofpeil,  
laadfuncties ...)



Der Joystick für den Fräsarm  
ist präzise und einfach in der  
Bedienung

*Joystick intuitif et  
d'utilisation aisée pour la  
gestion du bras fraise*

Intuitieve en  
eenvoudig te hanteren  
joystick voor het  
beheer van de  
freesarm

# pointer<sup>evo</sup> / terrier<sup>evo</sup>

## Technologie mit Rendite

Im Pointer EVO & Terrier EVO ist alles darauf ausgelegt, die Investition des Kunden sicher und profitabel zu machen.

Die Fahrzeuge sind betriebssicher und kompakt, mit einem äußerst komfortablen Innenraum und Wendigkeit auf dem Hof. Durch die sehr schmale und niedrige Kontur schafft diese Maschine die Durchfahrt in Futtergängen, die bisher für viele Selbstfahrer unzugänglich waren.

Eine stabile Rahmenkonstruktion mit Rechteckrohren sorgt für Lebensdauer und Verwindungssicherheit. Die hydropneumatische Vorderradfederung fängt die Stöße ab und erhöht die Sicherheit und das Fahrkomfort des Fahrers.

## Technologie et rentabilité

*Dans pointer EVO & terrier EVO, tout est pensé pour rendre l'investissement du client sûr et rentable.*

*Ces automotrices sûres et compactes, avec une espace interne extrêmement confortable, sont aussi agiles et maniables. Leurs dimensions réduites les rendent parfaites pour être utilisées aussi en espaces inaccessibles à autres automotrices.*

*Le châssis est composé de robustes et rigides longerons tandis que les suspensions hydropneumatiques amortissent les cahots, en élevant la sécurité et le confort pour l'opérateur.*

## Technologie en winstgevendheid

De pointer EVO & terrier EVO zijn zo ontworpen dat ze een veilige en winstgevendende investering zijn voor de klant.

Het zijn veilige en compacte zelfrijders, met een extreem comfortabele binnenruimte, alsook behendig en handelbaar. Met hun beperkte afmetingen zijn ze perfect om gebruikt te worden in ruimten die tot nu toe ontoegankelijk waren voor andere zelfrijders. Het frame heeft robuuste en stugge chassiselementen in de lengte terwijl de hydraulisch pneumatische ophangingen de hobbels verzachten en zo de veiligheid en comfort van de bestuurder verhoogt.



Hydraulische Vorderradaufhängung mit Scheibenbremsen

*Suspensions hydropneumatiques antérieure et freins à disques*  
Hydraulisch pneumatische voorvering en schijfremmen

Einfacher Zugang zum Motorraum  
*Accès facile au moteur*  
Eenvoudige toegang tot de motor



## Motor: Niedriger Verbrauch und saubere Abgaswerte

Pointer EVO & Terrier EVO sind ausgerüstet mit Iveco FPT N45 Serie Tier 4B / Stage IV final mit elektronischen Motormanagement.

- ▶ 125 kW - 170 PS bei 2.200 U/Min
- ▶ 4 Zylinder
- ▶ Hubraum 4.500 cm<sup>3</sup>
- ▶ Max Drehmoment 712 Nm bei 1.500 U/Min

## Moteur: basse consommation carburant et émissions réduites

Pointer EVO & terrier EVO sont équipées d'un moteur Iveco FPT N45 série Tier 4B / Stage IV Final avec gestion électronique.

- ▶ 125 kW - 170 cv à 2.200 tpm
- ▶ 4 cylindres
- ▶ cylindrée 4.500 cm<sup>3</sup>
- ▶ couple moteur 712 Nm à 1.500 tpm

## Motor: laag brandstofverbruik en verlaagde uitstoot

Pointer EVO & terrier EVO zijn uitgerust met een Iveco FPT N45 serie Tier 4B / Stage IV Final motor met elektrische bediening.

- ▶ 125 kW - 170 HP op 2.200 tpm
- ▶ 4 cilinders
- ▶ cilinderinhoud 4.500 cm<sup>3</sup>
- ▶ motorkoppel 712 Nm op 1.500 tpm

## Andere Ausstattungsvarianten | *Autres options* | Andere opties

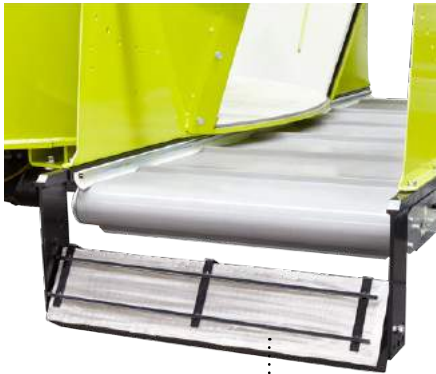

Magnet  
Aimant fixe  
Vaste magneet



Rotier-Magnet  
Aimant rotatif  
Roterende magneet

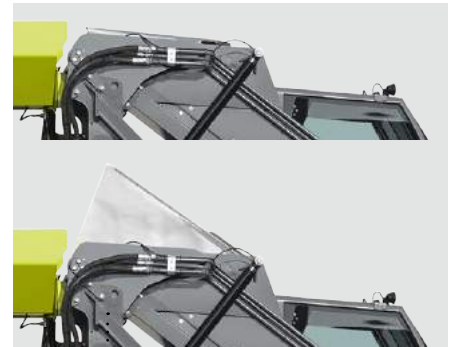

Hydraulische Auswurfklappe zur Steuerung des Futterstroms  
Déflecteur hydraulique pour éviter des pertes de produits par grand vent  
Hydraulische deflector om productverlies op windige dagen te vermijden



LED-Scheinwerfer  
Phares à led  
LED verlichting

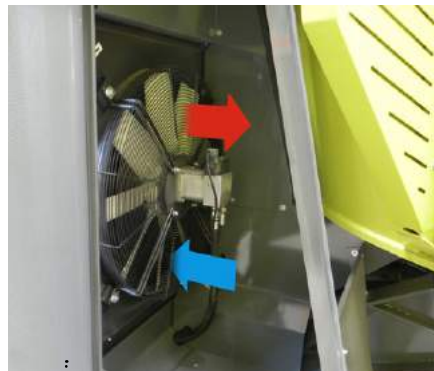

Reversiereinrichtung für Lüfterantrieb  
Inverseur ventilateur  
Omkeerbare koelventilator



Rundumkennlicht. Rückfahrkamera und LCD Monitor  
Gyrophare. Vidéo-caméra et moniteur LCD  
Zwaailicht. Videocamera en LCD monitor

### Storti Technologie verbessert und holt das Beste aus TMR-Systemen

Nur qualitativ hochwertig gemischte Rationen gewährleisten eine optimale Viehfütterung und nutzen gleichzeitig die Vorteile eines Totalmischration-Systems (TMR). Dank der zum Erreichen einer optimalen TMR durchgeführten Forschungsarbeiten können die Futtermischwagen von Storti anhand qualitativ hochwertiger Fütterungskomponenten eine frische und erstrebenswerte Rationierung mit den angemessenen physikalischen Eigenschaften zum korrekten Wiederkauen gewährleisten. Dies ermöglicht die perfekte Kontrolle der ruminalen Fermentation und eine bessere Verdauung der faserhaltigen TMR-Teile. Alle diese Faktoren gewährleisten eine bessere Tiergesundheit und somit eine höhere Produktionsleistung.

### La technologie Storti valorise le mélange complet

*Seul un mélange de qualité peut offrir un aliment appétissant pour le troupeau et mettre en évidence tous les avantages productifs de ce système d'alimentation. Grâce aux études visées pour obtenir un mélange complet « idéal », les mélangeuses Storti, associées à des aliments de qualité, fournissent une ration fraîche, appétissante, avec une structure appropriée et capable d'assurer une rumination correcte. Soigner avec attention cet aspect permet le contrôle des fermentations ruminales et une meilleure digestion des fibres. Toutes ces caractéristiques assurent le bien-être de l'animal et donc une meilleure productivité.*

### Storti technologie verbetert en maakt optimaal gebruik van TMR wetenschap

Slechts een hoogwaardig gemengd rantsoen kan een wenselijke voeding voor het vee bieden, welke tegelijkertijd de voordelen van het TMR systeem geeft. Dankzij het onderzoek uitgevoerd met als doel het bereiken van het optimale TMR, is de voermengwagen van Storti, samen met hoge kwaliteit van bestanddelen, in staat het gewenste verse rantsoen, met voldoende fysieke kenmerken te laten ontstaan om het beste te laten herkauwen. Dit staat een perfecte beheersing van de penswerking en een verhoogde verteerbaarheid van het vezelige TMR deel toe. Al deze factoren zorgen voor een groter welzijn van het vee en een hogere productie.



Das von der anerkannten Schweizer Vereinigung SQS vergebene Qualitätszertifikat ISO 9001:2008 gilt als fassbare Anerkennung dieser Qualitätspolitik.

La certification qualité ISO 9001:2008 est délivrée par la prestigieuse compagnie Suisse SQS et reconnaît la politique qualité d'une entreprise.

De ISO 9001:2008 kwaliteitscertificaat, uitgegeven door het prestigieuze Zwitserse entiteit SQS, is de tastbare erkenning van dit kwaliteitsbeleid.

# pointer<sup>evo</sup> / terrier<sup>evo</sup>



## Einzigartiges Storti FPS

- ▶ Futterkomponenten in beiden Drehrichtungen laden
- ▶ Maximale Schonung der Futterstruktur
- ▶ Hohe Entnahmeleistung

## Systeme exclusif Storti FPS

- ▶ Double sens de chargement des produits
- ▶ Respect maximum de l'intégrité de la fibre
- ▶ Capacité élevée de chargement

## Exclusief Storti FPS systeem

- ▶ 2 draairichtingen van de frees
- ▶ Maximaal respect voor structuur
- ▶ Hoge laadcapaciteit

Unabhängige Tests beweisen, dass die Storti Fräse die Futterstruktur im Vergleich zum Wettbewerb am besten erhält, und hinterlässt gleichmäßig glatte Anschnittflächen im Silo.

Die wolframcarbidbeschichteten Schneidmesser sind speziell kreuzweise angeordnet und führen saubere Schnitte aus, ohne die Faserstruktur selbst von sehr harter Silage zu beschädigen

*Des tests indépendants ont prouvé que la fraise Storti garantit le moins de dommage à la structure de la fibre ensilée sur le marché, en laissant un front d'attaque propre et uniforme.*

*La disposition croisée des sections de fraises traitées au carbure de tungstène assure une coupe performante sans déstructuration de la fibre, y compris avec de l'ensilé très dur.*

Onafhankelijke tests hebben bewezen dat de Storti frees de minst mogelijke schade garandeert aan de vezelstructuur van het kuilvoer en laat een superstrakke voorkant van de kuil, zonder losgetrokken kuil.

De messen van de laadfrees, zijn bekleed met wolfram, en hebben een speciale gekruiste plaatsing, met als gevolg dat het geen beschadiging geeft een de structuur van het product, zelfs niet met erg vaste kuilen!

Leistungsfähiger Antrieb der Fräse mit Bosch-Rexroth Axialkolbenpumpen und Axialkolbenmotoren

*Fraise alimentée par une pompe à cylindrée variable Bosch Rexroth et moteur à pistons.*

Versterkte frees met variable verplaatsingspomp Bosch Rexroth en zuigermotor.

- Vor oder rückwärts fräsen. Wählen Sie die geeignete Richtung für das zu ladende Produkt!
- *Chargement dans les deux sens de rotation. Choisissez le plus approprié en fonction du matériau à charger*
- Lading in twee draairichtingen. Kies de welke meer geschikt is voor de te laden materialen

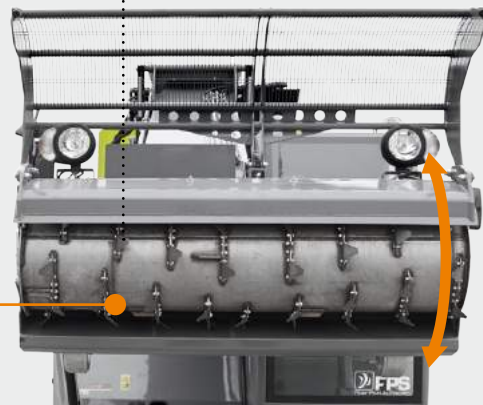

Fräsrichtung rückwärts geeignet für Faserkomponenten  
*Sens de chargement adapté pour la fibre longue*  
Aangepaste laadrichting voor lange vezels

Fräsrichtung vorwärts geeignet für alle Kurzkomponenten  
*Sens de chargement adapté pour tous les autres matériaux*  
Laadrichting aangepast voor alle andere materialen



Fräsarmarretierung für Straßenfahrt bei AS  
*Système de blocage du bras fraise pour la circulation routière dans la version AS*

Blokkeringsysteem van freesarm voor het rijden op de openbare weg in de AS versie



Edelstahl-Einsätze auf Anfrage im Fräskopf : *Inserts et tambour en acier inox sur le bras fraise sont des options disponibles (orange).*  
serienmäßig (grün) für einfaches Beladen : *Vis convoyeuse (verte) pour faciliter le chargement*

Inzetstukken en trommel in edelstaal op de freesarm zijn leverbare opties (oranje). Transportvrijzel (groen) om de lading te vergemakelijken



Laden Sie die Futterzusätze mit höchster Präzision durch diese bequem zugängliche am Fräsarm angebrachte Klappe  
*Chargez vos produits concentrés avec un maximum de précision directement par cette porte positionnée sur le bras à fraise*

Laad uw concentraten met de maximale nauwkeurigheid door middel van deze deur die zich op de freesarm bevindt

## Senken Sie Ihre Betriebskosten und sparen tausende Euro

Der Mischschneckenantrieb erfolgt über das exklusive **Storti MechDrive**-System, das den Kraftstoffverbrauch um bis zu 25% senkt. Den Verzicht auf hydraulische Energieumwandlung steigert der Wirkungsgrad der Maschine wesentlich und steigert über geringere Erwärmung des Hydrauliköls die Lebensdauer aller Hydraulikkomponenten sind die Säulen, auf denen alle Storti-Produkte hergestellt werden

Im Pointer EVO werden auch die oberen Rückführungsschnecken mechanisch angetrieben. Die Haube ist leicht zu öffnen, um maximale Effizienz während der Wartung zu gewährleisten.

Im Terrier EVO ist der Antrieb mit einer Trockenkupplung und einem zweistufigem Schaltgetriebe mit zusätzlich einem Overboost als dritter Schleudergang zur Schneckenreinigung, ausgestattet.

## Réduisez vos coûts de gestion et économisez des milliers d'euros

*La transmission aux vis se produit par le système exclusif **Storti MechDrive** qui réduit jusqu'à 25% les consommations de carburant et garantit une transmission presque parfaite de la puissance du moteur aux vis avec une efficacité constante dans le temps contrairement aux pompes et aux moteurs hydrauliques qui dispersent de l'énergie et deviennent progressivement moins efficaces. Ce choix est l'indice de fiabilité, de durée et de réduction des coûts d'entretien; pilastres sur lesquels tous les produits de Storti sont construits.*

*Dans la pointer EVO aussi la transmission aux vis supérieures est du type mécanique. Le capot de protection est de facile ouverture à fin de garantir l'efficacité maximale pendant l'entretien.*

*Dans la terrier EVO la transmission est équipée d'une embrayage à sec et boîte de vitesse à 2 rapports, avec une 3<sup>ème</sup> vitesse de nettoyage offert par l'Overboost.*

## Verlaag de beheerskosten en bespaar duizenden Euro's

De transmissie van de vijzels wordt te weeg gebracht door het exclusief **Storti MechDrive** systeem, dat tot op 25% het brandstofverbruik verlaagt en een perfecte transmissie van de motorkracht aan de vijzels met een vaste en duurzame doeltreffendheid, tot tegenstelling van hydraulische pompen en motors die energie verspillen en die vervolgens minder doeltreffend worden. Deze keuze is de index van betrouwbaarheid, duur en verlaging van de onderhoudskosten; steunpilaren op welke alle Storti producten worden gebouwd.

In de pointer EVO is ook de transmissie aan de bovenste vijzel van het mechanische type. De beschermingskap is gemakkelijk te openen om de maximale efficiëntie tijdens de onderhoud te garanderen.

In de terrier EVO is de transmissie voorzien van een droge koppeling en verdragingskast met 2 snelheden plus een derde reinigingsversnelling aangeboden door de Overboost.

Das Hydrauliksystem benötigt nur 85 Liter Öl

Le système hydraulique requiert seulement 85 l d'huile

Het hydraulisch systeem vraagt enkel 85 lt olie



DURCHSCHNITTLICHER VERBRAUCH  
GEMIDDELD VERBRUK  
CONSUMMATION MOYENNE

**9,5 L/h**

**MechDrive bringt mindestens 25% Ersparnis im Vergleich zu jedem hydraulischen Antrieb bei gleicher Leistung**

*MechDrive permet d'économiser au moins 25% par rapport à n'importe quelle transmission hydraulique*

**MechDrive bespaart tenminste 25% ten opzichte van elke hydraulische transmissie**

**SENKEN SIE IHRE BETRIEBSKOSTEN BIS ZU  
REDUISEZ LES COÛTS DE GESTION JUSQU'A  
VERLAAGT DE ONDERHOUDSKOSTEN TOT OP**

**8.000 euro\***

**PRO 1000 BETRIEBSSTUNDEN**

MechDrive erzielt Kraftstoffeinsparungen und reduzierte Wartungskosten

**CHAQUE 1.000 HEURES DE TRAVAIL**

*Avec MechDrive économisez du carburant et réduisez les coûts d'entretien*

**ELKE 1.000 WERKUREN**

Met MechDrive bespaart u brandstof en verlaagt u de onderhoudskosten

\*Berechnete Einsparungen bei Hofmaschine im Verhältnis zu Kraftstoffverbrauch und Routinewartungskosten nach 1.000 Betriebsstunden

\*Savings calculated in 1,000 hours of work in farm use conditions and relating to fuel consumption and routine maintenance costs

\*Besparing berekend op 1.000 werkuren op het bedrijf en in relatie tot de brandstofverbruik en de gewone onderhoudskosten

## “Fast-Cut Multiflow”: Die Innovation im Herzen der Maschine.

Das innovative “Fast-Cut-Multiflow-System” garantiert beste Ergebnisse beim Mischen und bietet eine strukturreiche lockere Mischung, die sowohl bei größeren als auch bei kleineren Mischrationen unverändert bleibt.

Die mittlere Rührflügelwelle besteht bei diesem System aus einem überdimensionierten Rohr mit neuen asymmetrischen Flügeln, die derart geschweißt und angeordnet sind, dass eine exakte differenzierte Winkelstellung erhalten wird. Das Ergebnis ist ein zeitgemäßes radiales und axiales Mischen und eine Verschiebung des Produkts über die gesamte Rührflügelwelle nach oben, jedoch im vorderen bis mittleren Bereich ausgeprägter, denn dieser Bereich ist auf Grund seiner Form besonders der Kompression ausgesetzt.

Doppelter Flanschring zur Abdichtung

*Double bague d'étanchéité farine pour éviter perte de produit*

Dubbele afdichting melen om verspilling te voorkomen

## Die Rührflügel

Aus der Storti Erfahrung sind es die neuen Flügel der mittleren Schnecke, die in sich Wirksamkeit, Geschwindigkeit und Schnittpräzision bei einfacher Wartung vereinen. Das asymmetrische konvexe Außenprofil der Flügel garantiert eine effektive, gleichmäßige Arbeit aller Messer. Das konkave Innenprofil gewährleistet dagegen eine lockere Mischung.

## Les pales

*Les pales de la vis centrale unissent à elles-mêmes efficacité, vitesse et précision de coupe avec simplicité d'entretien.*

*Leur profil asymétrique externe de forme convexe garantit un travail efficace et uniforme de tous les couteaux; le profil interne de forme concave asymétrique assure la légèreté du mélange.*

## Las palas

De bladen van de centrale vijzel combineren efficiëntie, snelheid en snij nauwkeurigheid met een eenvoudig onderhoud.

Hun bolle asymmetrisch buitenprofiel waarborgt een effectief en éénvormig werk van alle messen; de holle asymmetrisch binnenprofiel zorgt voor de luchtigheid van de menging.

## “Fast-Cut Multiflow”: l’innovation au cœur de la machine

*Le système innovant “Fast-Cut Multiflow” garantit les meilleurs résultats en termes de mélange, en offrant un mélange complet de structure légère et parfaite, qui conserve ses qualités organoleptiques inchangées, soit à plein et à partiel charge. Cette caractéristique du mélange horizontal la rend idéale pour des grands et petits groupes.*

*La vis centrale est formé par un tube surdimensionné avec des nouvelles pales asymétriques, soudées et distancées entre elles pour obtenir l'exacte angle différencié. Le résultat est un mélange radial et axial en contemporain et le mouvement vers le haut du produit sur toute la vis, mais de manière plus marquée long la partie centre-antérieure qui est la plus sujette à compression.*

## Die Messer

Die besonders harten und widerstandsfähigen neuen Messer zeichnen sich durch progressive Schneiden aus. Ferner erlaubt die doppelte Schneidkante die Neupositionierung und Wiederverwendung des Messers, wenn ein Teil desselben abgenutzt ist.

Die Anordnung der Messer an dem Flügel wurde speziell entwickelt, um einen glatten Schnitt ohne Ausfasern des Produkts zu gewährleisten. Dadurch wird vermieden, dass das Futter sich um die Schnecke wickelt.

## Les couteaux

*Les couteaux particulièrement durs et résistants coupent progressivement. En plus, le double pointu permet le repositionnement et réutilisation du couteau quand une partie du même se détériore.*

*La disposition des couteaux sur la pale a été étudié pour obtenir une coupe nette sans fibrage du produit et de conséquence sans tortillement des fourrages sur la vis.*

## De messen

De bijzonder harde en duurzame messen snijden progressief. Tevens laat de dubbele snijkant de herpositionering en het hergebruik van het mes toe wanneer een gedeelte afgesleten is. De plaatsing van de messen op het blad is bestudeerd om een scherpe snede te bekomen zonder verpulping van het product en zo ook voerophoping rond de vijzel te vermijden.





## "Fast-Cut Multiflow": vernieuwing in het hart van de machine

Het innovatieve "Fast-Cut Multiflow" systeem verzekert de best resultaten in termen van menging en biedt een zacht TMR met perfecte structuur, die alle organoleptische kwaliteiten behoud, zowel bij volle als bij gedeeltelijke ladingen, at full load and partial loads. Dit speciaal kenmerk van horizontale menging maakt het ideaal voor grote en kleine groepen.

De centrale vijzel is gevormd van een buitenmaatse buis met nieuwe asymmetrische bladen die gesoldeerd en zodanig geplaatst worden om een nauwkeurige gedifferentieerde hoek te bekomen. Het resultaat is een gelijktijdige radiale en axiale menging en opwaartse beweging van het product over de hele vijzel, maar meer op het centrale gedeelte vooraan waar het meer aan druk wordt onderworpen.



## Distribution: flux continu et régulier

*La distribution du mélange dans les mangoi-res se fait vite, continu, et régulier, grâce à la large porte de déchargement (largeur mm. 900) placée sur le côté gauche (en sens de marche).*

## Austragen: kontinuierlicher und regelmäßiger Fluss

Das Austragen der Mischung in die Tröge erfolgt dank der großen Austragetür (Breite 900 mm) links an der Vorderseite (in Fahrtrichtung) schnell, kontinuierlich und gleichmäßig.

## Verdeling: doorlopende en regelmatige stroom

De verdeling van de menging in de voerbakken verloopt snel, doorlopend en regelmatig dankzij de brede losdeur (breedte mm. 900) die zich vooraan links bevindt (in rijrichting).



Mineralentrichter in der Wannenseite  
*Entonnoir pour concentrés sur le caisson standard*  
Standaard krachtvoertrechter op de tank



### Neues Storti Messer mit exklusivem Design (auf Anfrage verfügbar)

- ▶ +50% Haltbarkeit dank der 360° Messerbenutzung (im Vergleich zu allen herkömmlichen Messern)
- ▶ Selbstschärfende Schneidkante mit 14 symmetrischen Zähnen ermöglicht auch eine gegenseitige Benutzung
- ▶ Chrom-Vanadium-Warmformung für hervorragende Verschleißfestigkeit
- ▶ Bessere Schneidwirkung und Futerschonung = verbesserte Qualität der Mischung

### Nouveau couteau de conception exclusive Storti (disponible en option)

- ▶ *Durée du couteau 50% supérieure, grâce à la possibilité d'utilisation à 360° en 4 positions*
- ▶ *Auto-affûtage de la lame avec 14 dents symétriques pour l'utilisation avec un couteau pivotant*
- ▶ *Couteau forgé en chrome vanadium offrant une meilleure résistance à l'usure*
- ▶ *Améliore la qualité du mélange grâce à une coupe nette de la fibre*

### Nieuw mes op exclusief ontwerp Storti (verkrijgbaar als optie)

- ▶ Duurzaamheid van het mes + 50%, dankzij de mogelijkheid tot gebruik op 360° in 4 posities
- ▶ Scherp en zelf-slijpend met 14 symmetrische tanden voor een gebruik ook met draaiend mes
- ▶ Gesmeden mes in chroom vanadium voor een uitzonderlijke bestendigheid tegen slijtage
- ▶ Verbeterd de kwaliteit van uw menging dankzij de nette snijding van de vezel

## Vertikales Schneiden und Mischen: volle Nutzung von Kapazität für außerordentliche Ergebnisse

Intensive Forschung und umfangreiche Versuche haben zum einzigartigen Vertikalmischsystem von Storti geführt. Die vertikalen Storti-Mischwagen überlassen nichts dem Zufall: selbst die Nutzung des Mischraums des Behälters wurde optimiert. Breite Mischschnecken und zahlreiche Messer sorgen für eine schnelle homogene Mischung mit exzellenter Schneidwirkung. Aus diesem Grund fasst der Mischbehälter bei vergleichbarem Volumen eine größere Futtermenge als andere Vertikalmischer.

Der drehmomentstarke Motor von Iveco FPT erlaubt eine hohe Drehzahl der Mischschnecken, dadurch wird die Nachmischzeit reduziert was zur Zeit und Dieseleinsparung beiträgt.

## Coupe et mélange vertical: utilisation complète d'espace pour des résultats extraordinaires

*Terrier EVO, avec le système exclusif de l'utilisation des espaces volumétriques et des mouvements des produits à l'intérieur du bol, est le fruit de cette recherche et expérimentation continue de Storti : avec un volume annoncé comparable aux autres marques, le terrier EVO peut charger, couper et mélanger de façon optimale une plus grande quantité de produit et donc nourrir plus d'animaux.*

*Le remarquable couple fournit par les moteurs Iveco FPT, associé à la transmission mécanique permet d'augmenter la vitesse de rotation de vis et de diminuer considérablement le temps de coupe / mélange de produit.*

## Verticaal snijden en mengen: efficiënt omgaan met ruimte voor bijzondere resultaten

Terrier EVO, met zijn exclusieve benutting van volumetrische ruimte en beweging van de producten in de bak is het bijzondere resultaat van constant onderzoek en experimentering van Storti : in vergelijking met andere merken, kan de terrier EVO met de zelfde aangegeven inhoud duidelijk meer voer bergen, snijden en optimaal mengen en dus een groter aantal dieren voeren.

Dankzij het uitstekende koppel van de Iveco FPT motoren en de directe mechanische aandrijving van de vijzels, is het mogelijk de snelheid van de vijzels te verhogen en daardoor de producten sneller te snijden en mengen.

Mischschnecken verfügbar mit verstärkter Schneckenwindung oder mit Edelstahlbeschichtung  
 Vis disponibles aussi en version pour utilisation intensive, soit avec épaisseur augmenté, soit avec revêtements en acier inox.  
 Vijzels beschikbaar ook in versie voor intensief gebruik, zowel met grotere dikte als met inoxbeplating.

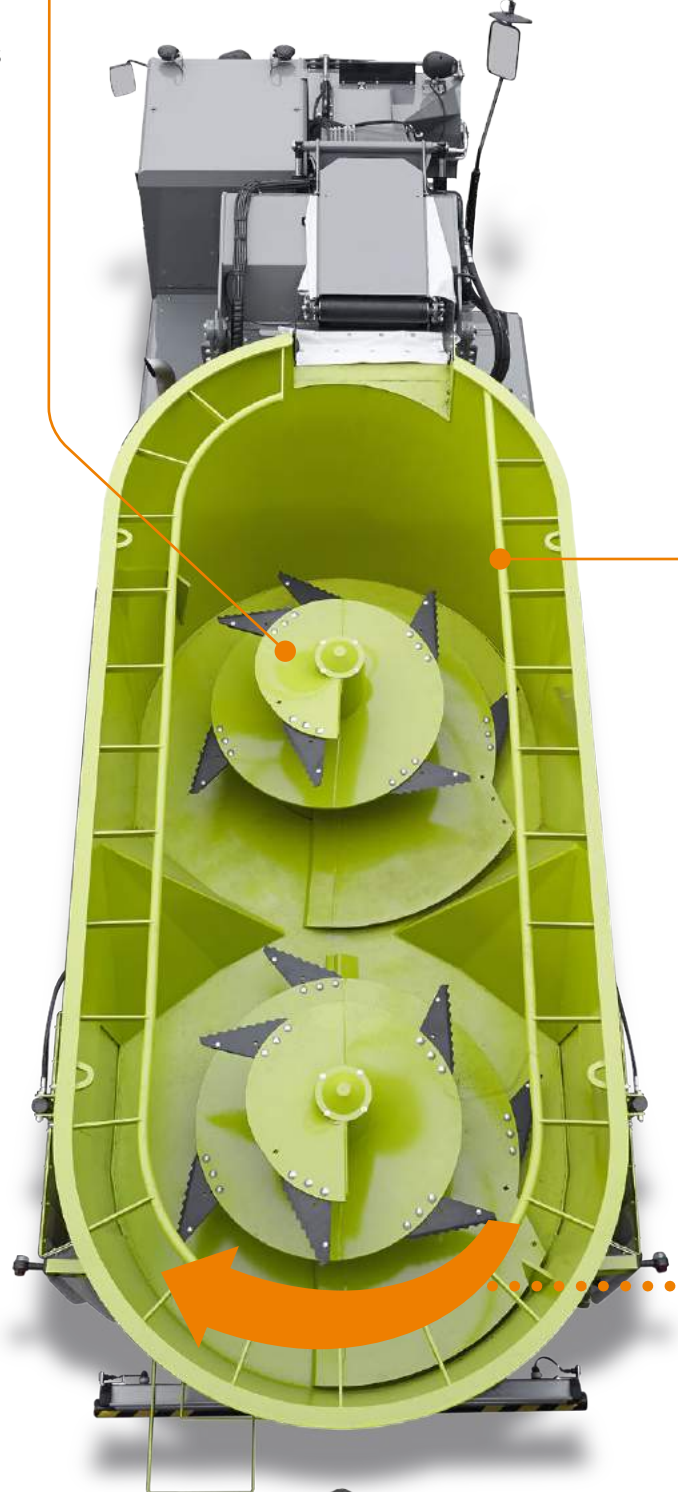

Querförderband mit Seitenverschiebung bis zu 30 cm  
 Déport latéral tapis qui se déplace jusqu'à 30 cm  
 Verschuifbare band die zich verplaatst tot op 30 cm



Neues dreieckiges Messer, verstellbar in 3 Positionen  
 Nouveau couteau triangulaire réglable en 3 positions  
 Nieuw driehoekig mes verstellbaar in 3 posities



Überlaufing serienmäßig  
Anneau à fourrage standard  
Standaard Overlooping

Terrier EVO bietet verschiedene Austragsvarianten:  
Querförderband am Heck (eventuell mit Seitenschiebevorrichtung) oder Austragsschieber seitlich mit Rutschen hinten links, rechts und vorne links

Terrier EVO offre plusieurs options de déchargement : portes directes (postérieure, droite et/ou gauche, et antérieure, seulement à gauche); ou un tapis de déchargement bilatéral postérieur, aussi en version déport latéral

Terrier EVO heeft verschillende losopties:  
directe deuren (achter, rechts en/of links, en vooraan, links); of achterband, en ook in versie verschuifbare losband



Austrags Verlängerungen mit unterschiedlichen Längen verfügbar  
Extensions de déchargement disponibles en différentes longueurs  
Verlengingen van lossing in verschillende lengtes beschikbaar

**Over Boost**

Die von Storti entwickelte innovative Overboost-Funktion (Option), erhöht die Schneckendrehzahl während des Futteraustrags, um eine vollständige Entleerung des Behälters sicherzustellen.

L'innovante fonction Overboost (option), développée par Storti, accélère la rotation des vis en phase de déchargement pour garantir le vidage complet de la caisse.

De innovatieve functie Overboost (optie), ontworpen door Storti, versnelt het toerental van de vijzels in de losfase die een volledige leedeging van de mengbak garandeert.



#### Cutter Activ (auf Anfrage)

Das programmierbare Zusatzgerät „Activ Cutter“ zur Steuerung der hydraulischen Gegenschnitten verringert die Arbeitszeit und verbessert die Schneid- und Mischleistung. Der Zeitraum für den gesamten Arbeitszyklus sowie die Arbeitszeit der Gegenschnitten kann programmiert werden.

#### Cutter Activ (option)

Le dispositif programmable Cutter Activ réduit le temps de travail et optimise les prestations de coupe et de mélange. Il est possible de programmer le temps du cycle entier du travail et le temps d'entrée et sortie des contres-couteaux hydrauliques.

#### Cutter Activ (optie)

De Cutter Activ inrichting verlaagt de werktijd en optimaliseert de prestaties van snijden en mengen. Men kan de tijd van de gehele werkcyclus programmeren alsook de tijd van het inbrengen en uitnemen van de hydraulische tegenmessers.

Vers. 1017 DE FR NL • Die technischen Daten und Abbildungen stellen lediglich eine Richtlinie dar. Mit dem Ziel, Produkte anzubieten, die den Anforderungen der Kunden stets entsprechen, behält sich Storti S.p.A. das Recht vor, jederzeit und ohne Ankündigung Aktualisierungen vorzunehmen • Dans l'intérêt d'un développement continu des produits, Storti S.p.A. se réserve le droit de changer à n'importe quel moment les caractéristiques et données techniques des produits. Les données sont indicatives et non engageantes pour le producteur. • Technische gegevens en beelden zijn slechts een richtlijn. Vanwege het feit dat Storti S.p.A. steeds optimaal aan de wensen van haar klanten tegemoet wil komen, behoudt Storti het recht om onaangekondigd ten alle tijden updates door te voeren.

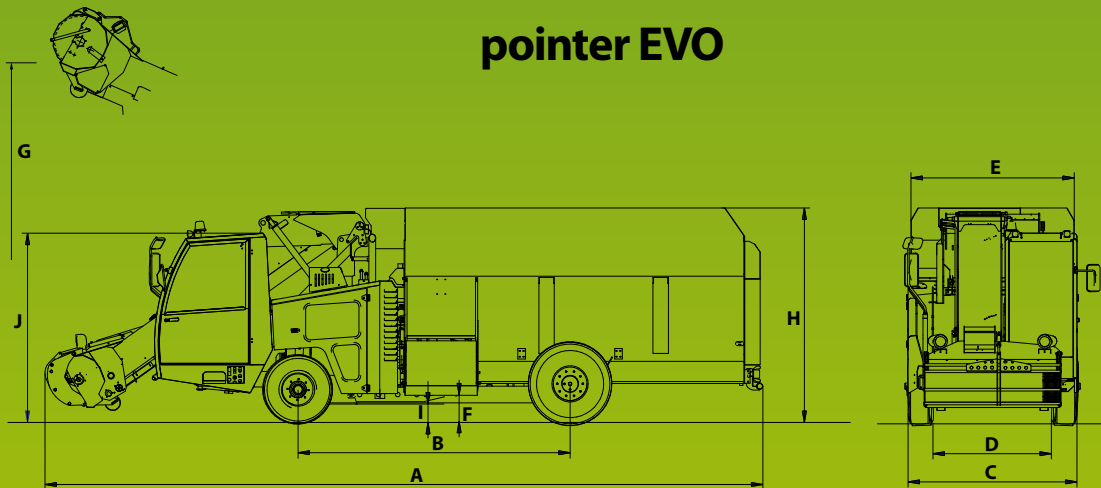

www.maesterstudio.com

	Geschwindigkeit Vitesse max. Snelheid	Motor Moteur Motor	A	B	C	D	E	F	G	H	I	J	Leergewicht Poids à vide Leeg gewicht	Zulässiges Gesamtgewicht Poids à plein charge Volgeladen gewicht	
	m <sup>3</sup>	Km/h	mm	mm	mm	mm	mm	mm	mm	mm	mm	mm	kg	kg	
<b>Pointer EVO 120</b>	12	LS 15 / AS 25	125 - 170	8.550	3.070	2.220	1.730	2.140	560	4.500	2.720	240	2.480	8.460*	14.200
<b>Pointer EVO 160</b>	16	LS 15 / AS 25	125 - 170	9.420	3.570	2.220	1.730	2.140	560	4.500	2.820	240	2.480	9.220*	14.200
<b>Pointer EVO 200</b>	20	LS 15 / AS 25	125 - 170	9.630	3.570	2.220	1.730	2.180	560	4.500	3.000	240	2.480	9.570*	14.200

\* Richtgewicht. Das Leergewicht ist je nach Ausstattung anders. \* Poids approximatif. Le poids à vide change selon la configuration

\* Indicatief gewicht. Het leeggewicht varieert volgens de uitvoering.

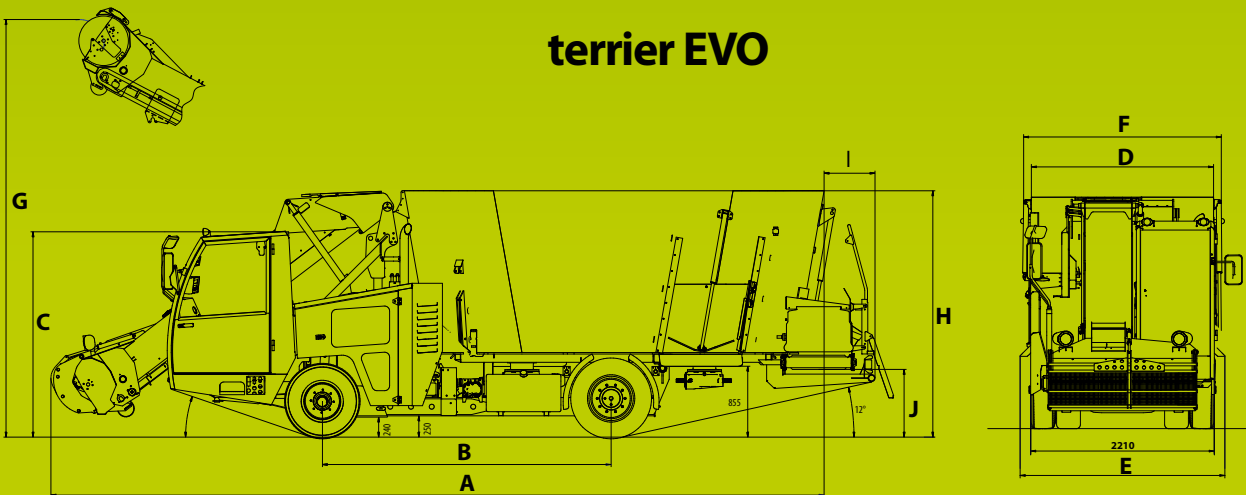

	Geschwindigkeit Vitesse max. Snelheid	Motor Moteur Motor	A	B	C	D	E	F	G	H	I	J	Leergewicht Poids à vide Leeg gewicht	Zulässiges Gesamtgewicht Poids à plein charge Volgeladen gewicht	
	m <sup>3</sup>	Km/h	mm	mm	mm	mm	mm	mm	mm	mm	mm	mm	kg	kg	
<b>Terrier EVO 140</b>	14	LS 15 / AS 25	125 - 170	9.320	3.480	2.480	2.200	2.470	2.380	4.740	2.580	680	820	10.200 *	14.500 / AS 12.250
<b>Terrier EVO 160</b>	16	LS 15 / AS 25	125 - 170	9.320	3.480	2.480	2.200	2.470	2.380	5.160	2.770	680	820	10.300 *	15.000 / AS 12.500
<b>Terrier EVO 180</b>	18	LS 15 / AS 25	125 - 170	9.320	3.480	2.480	2.200	2.470	2.380	5.180	2.970	680	820	10.500 *	15.500 / AS 12.500

\* Richtgewicht. Das Leergewicht ist je nach Ausstattung anders. \* Poids approximatif. Le poids à vide change selon la configuration

\* Indicatief gewicht. Het leeggewicht varieert volgens de uitvoering.

Vertragshändler  
Revendeur autorisé  
Gemachtigd handelaar



**STORTI S.p.A.**  
Via Castelletto, 10 - 37050 Belfiore (VR) ITALY  
Tel. +39 0456 134 311 | Fax +39 0456 149 006  
info@storti.com

**STORTI DEUTSCHLAND GmbH**  
Mauerkircherstr. 22 - D-81679 München  
Tel. +49 (0) 175 1633193 | Fax +49 (0) 89 51662459 - stortide@storti.com

**STORTI FRANCE**  
ZA Chateau Gaillard - Route de Poligné - 35470 Bain de Bretagne - France  
Tel. +33 (0) 2 99 44 25 03 | Fax +33 (0) 2 99 44 25 15 - stortifrance@storti.com